



Prof. **SILPA BHIRASRI**

A BARE OUTLINE OF HISTORY
AND STYLES OF ART

แปลและเรียบเรียง โดย เขียน ยิ้มศิริ

Translated and Edited by Khien Yimsiri

ประวัติศาสตร์ และ แบบอย่างศิลปะ โดยสังเขป

ศาสตราจารย์ ศิลป์ พีระศรี



ภาพปก



พระพุทธรูปอินเดียแบบคันธารราฐ

ปัจจุบันเก็บรักษาอยู่ที่พิพิธภัณฑสถานกรุงเบอร์ลิน อายุราวคริสต์ศตวรรษที่ 2-3
รับแบบอย่างการสลักรูปบุคคลมาจากกระแสวัฒนธรรมเฮเลนนิสติกที่มีต้นเค้ามาจากกรีก



ชายหนุ่ม(Kouros)? หรือสุริยเทพอพอลโล (Apollo)?
ประติมากรรมกรีก แบบ Archaic-ต้น Classic อายุราว 4-5 ปีก่อนคริสต์กาล
ต้นแบบของการสร้างพระพุทธรูปคันธารราฐ

(อธิบายภาพปกโดย ศิริพจน์ เหล่ามานะเจริญ
ภาควิชาประวัติศาสตร์ คณะโบราณคดี มหาวิทยาลัยศิลปากร)

ประวัติศาสตร์ และ แบบอย่างศิลปะ โดยสังเขป

โดย ศาสตราจารย์ ศิลป์ พีระศรี

Prof. SILPA BHIRASRI

A BARE OUTLINE OF HISTORY
AND STYLES OF ART

แปลและเรียบเรียง โดย เขียน ยิ้มศิริ

Translated and Edited by Khien Yimsiri

ราคา 350 บาท

สำนักพิมพ์มหาวิทยาลัยศิลปากร

ประวัติศาสตร์และแบบอย่างศิลปะโดยสังเขป

(A BARE OUTLINE OF HISTORY AND STYLES OF ART)

ศาสตราจารย์ศิลป์ พีระศรี (Professor Silpa Bhirasri)

แปลและเรียบเรียงโดย **เขียน ยิ้มศิริ**

พิมพ์ครั้งแรก พ.ศ. 2502

พิมพ์ครั้งที่สอง พ.ศ. 2512

พิมพ์ครั้งที่สาม กันยายน พ.ศ. 2550

ข้อมูลทางบรรณานุกรม

ศิลป์ พีระศรี, 2435-2505

ประวัติศาสตร์และแบบอย่างศิลปะโดยสังเขป = A BARE OUTLINE OF HISTORY AND STYLES OF ART/ โดย ศิลป์ พีระศรี; แปลและเรียบเรียงโดย เขียน ยิ้มศิริ.

กรุงเทพฯ : คณะจิตรกรรมประติมากรรมและภาพพิมพ์ มหาวิทยาลัยศิลปากร, 2550.

368 หน้า.

1. ศิลปกรรม--ประวัติศาสตร์. I. ชื่อเรื่อง. II. เขียน ยิ้มศิริ, ผู้แปลและเรียบเรียง.
III. มหาวิทยาลัยศิลปากร. คณะจิตรกรรมประติมากรรมและภาพพิมพ์.

N5305

ISBN : 978-974-641-188-2

ประธานสำนักพิมพ์ : นายภราเดช พยัฆวิเชียร | **รองประธานฯ :** นางสุพรรณิ ฉายะบุตร

คณะทำงาน : นายประสพชัย แสงประภา | นายพิษณุ สุภณมิตร

แบบปก : นางสาวมนต์สวาท วิจิตรบุษยศาสตร์ | **รูปเล่ม :** นางสาวจิราพร รอดมา

พิสูจน์อักษร : นางมนตร์งาม นุ่มน้อย | นางสาวพัชร์นลิน อินทรหอม | นายณรงค์ ฝั่งบุญพา



สำนักพิมพ์มหาวิทยาลัยศิลปากร มูลนิธิมหาวิทยาลัยศิลปากร

สำนักงาน : วังท่าพระ ถนนหน้าพระลาน กรุงเทพฯ 10200 โทรศัพท์ 02 222 7130

Silpakorn University Publishing. BANGKOK 10200 THAILAND

สารบัญ

	หน้า
คำนำ ภราเทษ พัทธวิเชียร	9
พิษณุ ศุภนิมิตร	10
ศิลป์ พีระศรี	13
สมัยก่อนประวัติศาสตร์ (PRE-HISTORY PERIOD)	19
สมัยต่างๆ ของพื้นโลก (The Earth)	19
กิจกรรมของมนุษย์สมัยหินเก่า (Paleolithic Period)	20
กิจกรรมของมนุษย์สมัยหินใหม่ (Neolithic Period)	21
ศิลปะตะวันตก	23
อียิปต์ (Egypt)	23
เมโสโปเตเมีย (Mesopotamia)	30
ซูเมอร์-อ๊กกาด (Sumer-Akkad)	35
บาบิโลเนีย (Babylonia)	35
ฮิตไตท์ (Hittite)	36
อัสสิเรีย (Assyria)	36
อีลาม (Elam)	36
มีเดีย (Media)	38
เปอร์เซีย (Persia)	38
เฟอีนีเชีย (Phoenicia)	40
กรีซ (Greece)	42

	หน้า
เอตรุเรีย (Etruria)	57
โรม (Rome)	60
ศิลปะคริสเตียน (Christian Art)	71
ศิลปะไบแซนไทน์ (Byzantine Art)	72
ศิลปะคอปต์ (Copt Art)	76
ศิลปะซาราเซนิก (Saracenic Art)	78
ศิลปะโรมานเนสก์ (Romanesque Art)	84
ศิลปะโกธิค (Gothic Art)	90
ศิลปะอิตาเลียน พริมิทีฟ (Italian Primitive)	97
ศิลปะเรอเนซซอง (Renaissance)	98
ศิลปะบารอก (Baroque Style)	106
ศิลปะเรอเนซซอง (ฟลานเดอร์) (Renaissance : Flander)	108
ศิลปะเรอเนซซอง (สเปน) (Renaissance : Spain)	110
ศิลปะเรอเนซซอง (เยอรมนี) (Renaissance : Germany)	113
ศิลปะเรอเนซซอง (ฮอลแลนด์) (Renaissance : Holland)	114
ศิลปะเรอเนซซอง และศิลปะรอกโกโก้ (ฝรั่งเศส) (Renaissance & Rococo : France)	116
ศิลปะเรอเนซซอง (อังกฤษ) (Renaissance : England)	123
ศิลปะสมัยใหม่ (Modern Art)	127
ศิลปะตะวันออก	143
อินเดีย (India)	144
ชาติโบราณที่สุด (Oldest Races)	142
ศิลปะของศาสนาพุทธ (Buddhist Art)	151
คันธาระ (Gandhara)	153
กัษมีระ (Kashmira)	153
เนปาล (Nepal)	154

	หน้า
ทิเบต (Tibet)	156
ลังกา (Ceylon)	162
ศิลปะของฮินดู (Hindu Art)	166
ศิลปะของศาสนาจีนะ (Jain Art)	170
ศิลปะของฮินดู-ซาราเซนิก (Hindu-Saracenic Art)	172
กลุ่มประเทศในเอเชียอาคเนย์เขตที่ได้รับวัฒนธรรมของอินเดีย (Further India)	187
สุมาตรา (Sumatra)	187
ชวา (อินโดเนเซีย) (Java)	187
พม่า (Burma)	193
กัมพูชา (Cambodia)	199
จัมปา (Champa)	206
ไทย (Thailand)	207
จีน (China)	224
ญี่ปุ่น (Japan)	243

A BARE OUTLINE OF HISTORY AND STYLES OF ART

	Page
PRE-HISTORIC PERIOD	261
The Earth	261
Paleolithic Period	261
Neolithic Period	261
WESTERN ART	262
Egypt	262
Mesopotamia	267
Sumer-Akkad	267
Babylonia	267
Hittite	268

	Page
Assyria	268
Elam	268
Media	268
Persia	268
Phoenicia	268
Greece	271
Etruria	278
Rome	278
Christian Art	285
Byzantine Art	285
Coptic Art	286
Saracenic Art	289
Romanesque Art	294
Gothic Art	293
Italian Primitives	299
Renaissance	299
Baroque Style	301
Renaissance (Flander)	301
Renaissance (Spain)	302
Renaissance (Germany)	303
Renaissance (Holland)	303
Renaissance & Rococo (France)	305
Renaissance (England)	306
Modern Art	314
EASTERN ART	316
India	316
Oldest Races	316
Buddhist Art	318
Gandhara	323
Kashmir	323
Nepal	323
Tibet	323
Ceylon	324
Hindu Art	328
Jain Art	331
Hindu-Saracenic Art	332
Further India	335
Sumatra	335
Java	335
Burma	336
Cambodia	337
Champa	339
Thailand	344
China	352
Japan	356

คำนำ

ในศุภวาระเฉลิมพระชนมายุ 80 พรรษา พระบาทสมเด็จพระเจ้าอยู่หัวภูมิพลอดุลยเดช และมหาวิทยาลัยศิลปากรจะครบรอบการก่อตั้ง 65 ปี ในวันที่ 12 ตุลาคม พ.ศ. 2551 นี้ มหาวิทยาลัยได้จัดตั้งสำนักพิมพ์มหาวิทยาลัยศิลปากรขึ้น เพื่อรวบรวมองค์ความรู้ที่มีคุณค่าและคุณภาพในด้านต่างๆ มาจัดทำตำราและหนังสือฉบับพกพา ส่งผ่านองค์ความรู้สู่สังคม

ในการจัดพิมพ์ตำราเล่มปฐมฤกษ์ ได้คัดเลือกหนังสือ**ประวัติศาสตร์และแบบอย่างศิลปะโดยสังเขป (A BARE OUTLINE OF HISTORY AND STYLES OF ART)** ซึ่งแต่งเป็นภาษาอังกฤษโดยท่านอาจารย์ศิลป์ พีระศรี และแปลเป็นภาษาไทยโดยท่านอาจารย์เขียน ยิ้มศิริ มาจัดพิมพ์ใหม่ทั้งภาษาอังกฤษและภาษาไทยไว้ในฉบับเดียวกัน เพื่อเผยแพร่ความรู้สู่สาธารณชนให้กว้างขวางโดยเฉพาะเยาวชนรุ่นใหม่ๆ จะได้ศึกษาแนวคิดด้านศิลปะจากปรมาจารย์ผู้ล่วงลับไปแล้ว

มหาวิทยาลัยศิลปากรมุ่งหวังเป็นอย่างยิ่งว่าการจัดตั้งสำนักพิมพ์มหาวิทยาลัยศิลปากรนี้ จะเป็นฟันเฟืองตัวเล็กแต่แข็งแรงช่วยขับเคลื่อนสังคมแห่งฐานความรู้ให้แก่ประเทศไทยได้อย่างมีประสิทธิภาพต่อไป



ปราเชศ พันธ์วิเชียร
รักษาราชการแทนอธิการบดี
มหาวิทยาลัยศิลปากร
4 กันยายน 2550

คำนำ

หนังสือ A BARE OUTLINE OF HISTORY AND STYLES OF ART หรือในพากย์ภาษาไทยว่า “ประวัติศาสตร์และแบบอย่างศิลปะโดยสังเขป” เป็นหนังสือศิลปะในเชิงประวัติศาสตร์ศิลปะและแบบอย่างของศิลปะที่ ศาสตราจารย์ศิลป์ พีระศรี เขียนขึ้น และตีพิมพ์ขึ้นเป็นครั้งแรกในปี พ.ศ. 2502 ก่อนที่ท่านจะถึงแก่มรณกรรม 3 ปี เดิมเป็นภาษาอังกฤษจัดพิมพ์โดยกรมศิลปากร ซึ่งเป็นหน่วยงานที่ท่านสังกัดอยู่ในขณะนั้น

เนื้อหาของหนังสือเล่มนี้ แม้ว่าจะเป็นเพียงเล่มบางๆ แต่เต็มไปด้วยเนื้อหาของศิลปะครอบคลุมระยะเวลาทั้งหมดตั้งแต่ศิลปะยุคก่อนประวัติศาสตร์มาจนถึงช่วงเวลาของยุคศิลปะสมัยใหม่ ซึ่งเป็นศิลปะที่เดินทางมาสู่ยุคปัจจุบันในขณะนั้นอีกทั้งยังแบ่งเนื้อหาออกเป็นทั้งศิลปะของโลกตะวันตกกับศิลปะตะวันออก ศิลปะตะวันตกเริ่มจากศิลปะของชนชาติที่ยิ่งใหญ่และมีความสำคัญในอดีตที่ไกลสุด เช่น อียิปต์ เมโสโปเตเมีย อัสสิเรีย เปอร์เซีย เฟอินิเซีย มาจนถึงยุคอันรุ่งเรืองของกรีก โรมัน ศิลปะเรเนสซองส์ของชาติต่างๆ ในยุโรป ศิลปะรอกโกโก้ของฝรั่งเศส และมาจบลงที่ศิลปะสมัยใหม่ หรือ Modern Art

ส่วนศิลปะตะวันออกนั้นจำแนกโดยชนชาติที่กระจุกกระจายกันอยู่ ชีงโลกตะวันออก คือแถบเอเชียและเอเชียตะวันออกเฉียงใต้ เริ่มจากอินเดีย ต้นอารยธรรมในเรื่องของศาสนา เนปาล ทิเบต ลังกา ชวา พม่า กัมพูชา ไทย จีน และญี่ปุ่น

เมื่อกลับมามาอ่านหนังสือเล่มนี้อีกครั้ง รู้สึกว่าผู้เขียนเขียนสั้นเกินไป โดยเฉพาะช่วงเวลาที่ต่อเนื่องจากศิลปะรอกโกโก้ของฝรั่งเศสมาจนถึงศิลปะสมัยใหม่นั้น มีช่องว่างอยู่มากที่มีศิลปะในแบบต่างๆ เกิดขึ้นอีกมากมาย

ส่วนศิลปะตะวันตกนั้นผู้เขียนไม่มีเวลาพอที่จะเชื่อมโยงถึงความสัมพันธ์
ในระหว่างชนชาติที่ถ่ายเทอิทธิพลต่อกันและกัน

แต่เมื่อได้ทำความเข้าใจกับสิ่งที่อยู่ในช่วงยุคศิลป์ **พีระศรี** ก็ต้อง
ชื่นชมด้วยความจริงใจต่อผลงานชิ้นนี้ของผู้เขียน ที่ได้สรุปศิลปะทั้งหมด
ของมนุษยชาติได้ในพื้นที่เพียงไม่กี่หน้ากระดาษพิมพ์ ตามจุดประสงค์ที่
ปรากฏอยู่ที่ชื่อหนังสือที่เป็นเพียง **Bare Outline** จริงๆ หนังสือเล่มนี้ปรากฏ
ออกมาในช่วงเวลาที่สังคมศิลปะของเรายังขาดแคลนหนังสือศิลปะ และเป็น
หนังสือที่ให้ความรอบรู้ทางประวัติศาสตร์ศิลปะเป็นอย่างดีการที่ท่านได้เขียน
สรุปพอเป็นสังเขปจึงเป็นประโยชน์กับนักศึกษาศิลปะ นักศึกษาประวัติศาสตร์
และอาจารย์สอนศิลปะในช่วงเวลานั้นเป็นอย่างดีอีกทั้งยังเป็นปูการแสดงความ
มีอัจฉริยภาพในทางด้านประวัติศาสตร์ของท่านอีกด้วย

หนังสือเล่มนี้ไม่ได้มีเนื้อหาทางด้านประวัติศาสตร์แต่เพียงอย่างเดียว
หากแต่มีรูปประกอบเป็นภาพลายเส้น เพื่อให้ได้เห็นแบบอย่างหรือ **Style** ของ
ศิลปะในแต่ละยุคได้อย่างเป็นรูปธรรม ด้วยเหตุที่ผู้ใช้หนังสือเล่มนี้ส่วนใหญ่
เป็นผู้ที่เกี่ยวข้องกับศิลปะในแบบทัศนศิลป์ คือ การเขียนรูป ปั้นรูป การ
อธิบายด้วยรูปลายเส้น จึงเป็นความเหมาะสมมากกว่าการบรรยายด้วย
ถ้อยคำอย่างเดียว

ศาสตราจารย์ศิลป์ **พีระศรี** เขียนหนังสือ **A BARE OUTLINE OF
HISTORY AND STYLES OF ART** ในช่วงที่ท่านดำรงตำแหน่งเป็น
คณบดีคณะจิตรกรรมและประติมากรรม (ชื่อในขณะนั้น) พิมพ์ออกจำหน่าย
และหมดไปในช่วงเวลาหนึ่ง ผู้ช่วยศาสตราจารย์เขียน **ยิ้มศิริ** คณบดีคนที่ 2
มีความตั้งใจที่จะให้หนังสือเล่มนี้ได้เผยแพร่ไปในวงกว้าง และอยากให้
นักเรียนนักศึกษาไทยที่ติดขัดกับภาษาอังกฤษไม่มากนักได้ศึกษา ท่านจึง
ได้แปลเป็นภาษาไทย และจัดพิมพ์ขึ้นอีกครั้ง โดยการจัดพิมพ์ของคณะ
จิตรกรรมประติมากรรมและภาพพิมพ์ ในปี พ.ศ. 2512

จากนั้นจนถึงบัดนี้เป็นเวลาเกือบ 40 ปี นักเรียน นักศึกษา นักวิชาการ
ศิลปะรุ่นปัจจุบันเกือบจะไม่มีใครได้เห็นหนังสือเล่มนี้ เนื่องจากไม่มีการจัด

พิมพ์ขึ้นในระหว่างนั้นอีก เข้าใจว่าที่มีอยู่ในห้องสมุดต่างๆ ก็น่าจะชำรุดไป
เสียมากแล้ว **สำนักพิมพ์มหาวิทยาลัยศิลปากร** จึงได้จัดพิมพ์หนังสือเล่มนี้
ขึ้นอีกครั้ง โดยหวังว่าหนังสือเล่มนี้จะยังคงประโยชน์เหมือนเช่นที่ได้จัดพิมพ์
ขึ้นเมื่อครั้งแรก และทั้งนี้เพื่อเป็นการสืบทอดเจตนารมณ์ของศาสตราจารย์
ศิลป์ พีระศรี ที่ท่านต้องการให้หนังสือที่เขียนอย่างง่ายๆ เล่มนี้เป็นเช่น
“DIVING BOARD” อันเป็นจุดเริ่มที่ทำให้ผู้สนใจศิลปะได้ศึกษาค้นคว้า
ให้ลึกซึ้งอย่างยิ่งต่อไป สำหรับการจัดพิมพ์ครั้งนี้ ยังคงภาษา จำนวนการแปล
ของผู้ช่วยศาสตราจารย์เขียน **ยิ้มศิริ** และภาพประกอบลายเส้นเช่นต้นฉบับ
เดิมทุกประการซึ่งอาจจะทำให้ผู้อ่านไม่คุ้นกับจำนวนภาษาและตัวสะกดอยู่บ้าง
หนังสือตำรา บทความ และข้อเขียนของศาสตราจารย์**ศิลป์ พีระศรี**
มีอยู่มากมาย ที่มีสาระแต่ถูกกาลเวลาว่างทับไปเสีย ไม่ว่าจะ**บทฤษฎี**
ของสี ทฤษฎีองค์ประกอบศิลป์ และ**ศิลปะสงเคราะห์**ที่ประพันธ์ร่วมกับ
ท่านเสฐียรโกเศศ หากหนังสือ “ประวัติศาสตร์และแบบอย่างศิลปะโดย
สังเขป” ได้รับการต้อนรับเป็นอย่างดี โอกาสที่จะจัดพิมพ์หนังสือดังกล่าว
น่าจะเกิดขึ้นอย่างแน่นอน

รองศาสตราจารย์ **พิชญ์ สุภนิมิตร**
คณะจิตรกรรมประติมากรรมและภาพพิมพ์
มหาวิทยาลัยศิลปากร
สิงหาคม 2550

มีหนังสือประวัติศาสตร์ศิลปะจำนวนมากมาย ซึ่งเราอาจรู้สึกแปลกใจว่าทำไมหนังสือประเภทนี้จึงพิมพ์กันมากยิ่งขึ้น แต่หนังสือที่หาซื้อได้จากร้านจำหน่ายหนังสือในประเทศไทยนั้น ส่วนมากเป็นหนังสือตำราเล่มใหญ่ๆ ที่ผู้ศึกษาเบื้องต้นเกิดความยุ่งยากสับสนในรายละเอียดของชื่อและการวิจารณ์ เกิดความลำบากที่จะเข้าใจหลักสำคัญของกาวิวัฒนาการของศิลปะทั้งฝ่ายตะวันออกและฝ่ายตะวันตก นอกจากการที่เราจะทราบสิ่งซึ่งเป็น “สังเขป” ในสมัยต่างๆ ของศิลปะว่าเกิดขึ้นเมื่อใดและอย่างไรแล้ว เราก็ควรทราบถึงลักษณะของแบบอย่างศิลปะพอสังเขปประมาณด้วย ซึ่งเป็นสิ่งอาจศึกษาได้ด้วยความง่ายที่มั่นใจจากแบบสถาปัตยกรรมและลวดลายต่างๆ ย่อมเป็นสิ่งแน่ว่า งานจิตรกรรมและประติมากรรมนั้นแสดงให้เห็นถึงความรู้สึกอันลึกซึ้งของเชื้อชาติ หรือแสดงให้เห็นถึงลักษณะพิเศษโดยตรงของประวัติศาสตร์สมัยมากกว่า แต่จุดมุ่งหมายของตำราเล่มนี้อยู่ที่การช่วยให้นักศึกษาของเราได้เข้าใจถึงโครงซึ่งเป็น “แก่น” ของเรื่องราวเพื่อที่จะได้ติดตามการศึกษาของตนต่อไปอย่างกว้างขวาง อันชีวิตชีวิตของเราที่เรียนไม่รู้จักจบสิ้นในสิ่งที่ตนต้องการ “รู้”

นักศึกษาชาวตะวันตกมีโอกาสดูเห็นงานศิลปกรรมจากหอศิลป์ได้เห็นงานสถาปัตยกรรมอันเป็นอนุสรณ์ และงานจิตรกรรม ประติมากรรม มาแต่แต่ไกลๆ เมื่อเขาเริ่มเรียนศิลปะ เขาก็ได้เตรียมตัวไว้แล้วเป็นอย่างดีในวิชานั้นๆ ประโยชน์ที่ได้ซึ่งนี้ น่าเสียดายว่า นักศึกษาของเราไม่ค่อยสนใจนัก นอกจากไม่มีโอกาสได้เห็นงานศิลปะอย่างมากมายเช่นนักศึกษาชาวตะวันตกแล้ว นักศึกษาของเรายังขาดประโยชน์จากการเรียนรู้อย่างดีจากสิ่งแสดงออกทางวัฒนธรรมอันแตกต่างไปจากของตนอีกด้วย แน่แน่นอนว่าข้อนี้

เป็นสิ่งที่มีโอกาสหลีกเลี่ยงได้ มันเป็นความจำเป็นแก่ความรู้ทั่วไปของนักศึกษา และการพัฒนาการพลังของมโนภาพ เพราะว่าศิลปะของประเทศตะวันออก นั้นเป็นแบบมีกฎเกณฑ์ตามประเพณี อันเป็นสิ่งบีบบังการเนรมิต สร้างสรรค์ ของส่วนบุคคลมิให้เจริญออกงาม ด้วยเหตุฉะนั้นนักศึกษาจึงต้องพยายาม อย่างยิ่งที่จะศึกษาเล่าเรียน และสิ่งสำคัญไปกว่านั้นก็คือ พยายามเข้าใจต่อ สิ่งที่คุณเรียนรู้อยู่

แต่ความรู้มันต้องเกิดขึ้นด้วยความสำนึกอย่างค่อยเป็นค่อยไปมิฉะนั้น แล้วเราจะได้รับผลตรงข้าม และด้วยเหตุผลเช่นนี้เอง ข้าพเจ้าจึงได้เขียนตำรา เกี่ยวกับสมัยและแบบอย่างศิลปะของตะวันออกและตะวันตกอย่างสังเขป ให้ เข้าใจง่ายที่สุดขึ้นเพื่อใช้เป็น “สะพานกระโดดน้ำ” ซึ่งเราอาจพุ่งตกลงไป กว่าและศึกษาอย่างจริงจังกว่านี้อีก ดังนั้นข้าพเจ้าจึงอ้างถึงเพียงหัวข้อชั้น พื้นฐานเท่านั้น ซึ่งครูผู้สอนวิชาศิลปะจะขยายข้อความในการสอนของตน ให้กว้างขวางออกไปอีก และที่สำคัญนั้นตำราเล่มนี้จะช่วยความทรงจำแก่นักศึกษาศิลปะอีกด้วย

ศิลป์ พีระศรี
กรุงเทพฯ 2502

ACKNOWLEDGEMENT

A Bare Outline Of History And Styles Of Art, written by Professor Silpa Bhirasri, the late dean of the Faculty of Painting and Sculpture, has been served as a fundamental text-book. The first edition was published by the Fine Arts Department in 1959. Since the number of the books are now limited, Silpakorn University requested permission from the Fine Arts Department for publishing the second edition according to the original text. The university therefore would like to express its sincere appreciation to the Fine Arts Department for granting the approval.

Silpakorn University
February 1968

FOREWORD

There are so many publications on the history of art that one may wonder why more books about this subject should be printed. But the books available from bookshops here have such voluminous texts that beginners are lost in a maze of names and critical details which handicap them to see in principal lines the development of both eastern and western arts. Besides knowing in its 'outline' when and how periods of art arose, one should also know approximately some characteristics of each style, a thing which may be learned with certain easiness from architecture and ornaments; of course, painting and sculpture show still more the inward feeling of a race or represent more directly the peculiarities of an historical period, but the aim of these notes is to enable our students to understand the structural 'skeleton' of this subject in order to pursue their studies which are so vast that a man's life-time is not sufficient to learn what he wants to 'KNOW'.

Western students have occasions from their childhood to see galleries of art and so many architectural monuments, sculptures and paintings that when they start learning art they have already had a sound preparation on the subject. This advantage is unfortunately not being enjoyed by our students. Besides not having the chance to see so many works of art, our students also have the disadvantage of having to get familiar with expressions which belong to cultures so different from their own. Of course, this cannot be avoided : it is a necessity for their general knowledge and for the development of their power of imagination because arts of the eastern countries have always been conventional, a thing which dwarfed individual creation. Accordingly, they have to strain their efforts in order to learn and, still more important, to understand what they learn.

But knowledge must be imparted gradually lest we should obtain the opposite effect and it is for this reason that I have written a most concise outline of periods and styles of eastern and western arts to serve as a 'diving board' from which one can plunge into deeper and more serious studies. Therefor, here I am only referring to the fundamental items which the teacher of art will develop further in his lectures and principally these notes will serve as a memorandum for our students of art.

สมัยก่อนประวัติศาสตร์

สมัยต่าง ๆ ของพื้นโลก

พื้นโลกแบ่งออกได้เป็น 4 สมัย คือ

1. Archean : สมัยเก่าแก่ที่สุดของหินของพื้นโลก
2. Primary : สมัยนี้เป็นการเริ่มแรกของสิ่งมีชีวิต
3. Secondary : เป็นสมัยที่สิ่งมีชีวิตต่างๆ เจริญเติบโตขึ้น อาทิเช่น สัตว์ดึกดำบรรพ์ประเภทไดโนเสาร์ (Dinosaur) เป็นต้น
4. Tertiary-Quaternary : เป็นสมัยสุดท้าย หรือผิวบนสุดของพื้นโลกตามทฤษฎีของวิชาธรณีวิทยา (Geology) และกิจกรรมของมนุษย์ได้เริ่มขึ้นในสมัยนี้ซึ่งแบ่งออกได้เป็น 2 ระยะอย่างกว้างๆ คือ

ยุคหินเก่า (Palaeolithic)¹ หรือหินต้อย (Chipped Stone) โดยกำหนดเอาว่า มนุษย์ทำเครื่องใช้เครื่องมือด้วยหิน นำเอามากระทบกันให้มีคมมีลักษณะหยาบๆ สำหรับใช้เป็นอาวุธป้องกันตัวและจับสัตว์เป็นอาหารมีอายุอยู่ในเวลาประมาณ 1 แสนปีก่อนคริสตกาล (100,000 B.C.)²

ยุคหินใหม่ (Neolithic)³ หรือหินขัด (Polished Stone) โดยกำหนดเอาว่า มนุษย์ทำเครื่องมือเครื่องใช้เป็นอาวุธและอื่นๆ ด้วยหิน นำเอามาขัดแต่งให้เรียบร้อย มีลักษณะงดงามขึ้น มีอายุอยู่ในเวลาประมาณหนึ่งหมื่นปีก่อนคริสตกาล (10,000 B.C.) ถัดจากยุคหินใหม่แล้วจึงเกิดยุคต่างๆ ตามลำดับ คือ

ยุคทองแดง (Copper Age : 4,000 B.C.)⁴ **ยุคสำริด** (Bronze Age: 2,300 B.C.)⁵ **ยุคเหล็ก** (Iron Age : 1,300 B.C.)⁶ เหตุที่เกิดของศิลปะ (Sources from which art originated) : ได้แก่เครื่องมือล่าสัตว์ (Hunting Implements) ภาชนะใช้สอยประจำบ้าน (Domestic utensils) เครื่องนุ่งห่ม (Dresses) ที่อยู่อาศัย (Dwelling) และความรู้สึกในความงามของคนเราตั้งแต่เกิด

ศิลปะซึ่งสร้างขึ้นเพื่อความเชื่ออันเร้นลับ ทางปรากฏการณ์ธรรมชาติ และภูตผีปีศาจ (Magic Art) ต่อมาได้คลี่คลายมาสู่ศาสนาปรัชญา และศิลปะสาขาต่างๆ โดยลำดับดังนี้

บทสวดและพิธีกรรม-เป็นที่มาของวรรณคดี (Literature)

สถานที่อันศักดิ์สิทธิ์สำหรับชุมชนและประกอบพิธีกรรม-เป็นที่มาของสถาปัตยกรรม (Architecture)

ดนตรีและการเต้นรำ-เป็นที่มาของดุริยางคศิลป์และนาฏศิลป์ (Music & Drama)

หน้ากากระบายสี เครื่องแต่งกาย และการระบายสีตามร่างกาย-เป็นที่มาของศิลปะจิตรกรรม (Painting)

การปั้นหรือแกะสลักหน้ากาก และรูปเคารพด้วยไม้-เป็นที่มาของศิลปะประติมากรรม (Sculpture)

กิจกรรมของมนุษย์สมัยหินเก่า⁷

มนุษย์สมัยนี้อาศัยอยู่ในถ้ำ ล่าสัตว์มาเป็นอาหารและมีเครื่องนุ่งห่ม ได้พบกิจกรรมของมนุษย์สมัยนี้หลายอย่าง จากประวัติศาสตร์เราได้ทราบถึงสถานที่ซึ่งผลงานของเขาหลายแห่ง (ระยะเวลาที่กำหนดขึ้นโดยนักธรณีวิทยาแต่ละคนนั้นแตกต่างกันมาก) ดังนี้

1. 100,000 B.C. สมัย Chellean (Chelles, ใกล้เมืองปารีส) พบเครื่องมือทำด้วยหินเหล็กไฟ (Flint)

2. 75,000 B.C. สมัย Acheulean (Acheul) พบเครื่องมือทำด้วยหินเหล็กไฟ มีรูปลักษณะดีขึ้นกว่าเดิม

3. 50,000 B.C. สมัย Mousterian (Le Moustier, เป็นบริเวณ

หนึ่งในหุบผา Dordogne Valley ประเทศฝรั่งเศส มนุษย์สมัยนี้เรียกว่า Neandertal Man) ได้พบเครื่องหินเหล็กไฟและเครื่องมือทำด้วยกระดูกสัตว์

4. 22,000 B.C. Aurignacian (Aurignac หมู่บ้านเล็กๆ ในเมือง Pyrenees ของฝรั่งเศส ซึ่งเป็นพรมแดนระหว่างสเปนกับฝรั่งเศส มนุษย์สมัยนี้เรียกว่า Cro-Magnon Man ตามชื่อถ้ำเล็กๆ ในหุบผา Dordogne Valley) ความเจริญทางศิลปะสูงมากทางด้านจิตรกรรมและประติมากรรม งานจิตรกรรมที่มีชื่อเสียงอยู่ที่ถ้ำ Altamira ในประเทศสเปน

5. 19,000 B.C. Solutrian (Solutre อยู่ในตะวันออกเฉียงกลางของฝรั่งเศส) งานศิลปะของสมัยนี้มีคุณค่าด้อยกว่าสมัยก่อนๆ

6. 16,000 B.C. Magdalenian (La Madeleine อยู่ที่ใกล้ Les Eyzies ในหุบผา Dordogne Valley) ได้พบงานประติมากรรมทำด้วยหินและงาช้าง งานจิตรกรรมที่ Combareles Grottoes ในหุบผา Dordogne Valley ประเทศฝรั่งเศส

7. 12,000 B.C. Azilian (Mas d' Azil) ได้พบงานแกะสลักงาช้าง และกระดูกสัตว์ พบงานจิตรกรรมบนก้อนหินกลมขนาดเล็ก

กิจกรรมของมนุษย์สมัยหินใหม่

ความเจริญทางสังคมของมนุษย์สมัยนี้มีความก้าวหน้ามาก การเริ่มต้นชีวิตของสังคมนั้นมาจากหมู่บ้านซึ่งสร้างขึ้นในทะเลสาบหรือบนผืนแผ่นดิน ต่อๆ มาหมู่บ้านก็มีรั้วรอบขอบชิดขึ้นด้วยเสาไม้ การกสิกรรมและการเลี้ยงสัตว์เริ่มขึ้นในสมัยนี้

ความสำคัญอย่างที่สุดของศิลปะในสมัยหินใหม่นี้ได้แก่การสร้างสิ่งซึ่งเป็นอนุสรณ์ด้วยหินแท่งใหญ่ (Megalithic monuments) คือ MENHIR⁸ DOLMEN⁹ CROMLECH¹⁰

บรรดาอนุสรณ์ซึ่งสร้างด้วยหินแท่งใหญ่มหึมาเหล่านี้ แสดงให้เห็นถึงแบบเริ่มแรกของงานสถาปัตยกรรมอันเป็นอนุสรณ์

เชิงอรรถ

1 Palaeo = เก่า + lith = หิน

2 Before Christ = ก่อนพระคริสต์เกิด (พุทธศักราชมีอายุก่อนคริสต์ศักราช 543 ปี)

3 Neo = ใหม่ + lith = หิน

4, 5, 6 = เป็นสมัยที่เรียกได้ว่า “ยุคโลหะ” โดยที่มนุษย์รู้จักการนำเอาโลหะธาตุดังกล่าว มาแล้วมาใช้เป็นประโยชน์ต่อชีวิตความเป็นอยู่ของตน ในด้านต่างๆ แล้วแต่กรณี

7 ก. สมัยต่างๆ ของยุคหินเก่าเท่าที่ปรากฏหลักฐานทางด้านการค้นคว้าของนักปราชญ์ ทางธรณีวิทยาและมานุษยชาติวิทยานั้นสมัยแรกเริ่มของยุคหินที่ได้พบโครงกระดูกมนุษย์คือ สมัย Eolithie (1,000,000,-500,000 B.C.) ที่ประเทศชวา และปักกิ่ง (Java และ Peking Man) ต่อมาจึงได้พบอีกในสมัย Chellean ที่เมือง Pitdown และ Heidelberg

ข. ตรงกันข้ามกับศิลปะสมัย Palaeolithie ของสเปนและฝรั่งเศสซึ่งเขียนแต่รูปสัตว์เกือบทั้งสิ้น ส่วนศิลปะของพวกชาวอัฟริกันของสมัยเดียวกันนี้เขียนภาพล่าสัตว์จับปลา และการรบพุ่ง ซึ่งมีทั้งภาพคนและสัตว์ ตามสภาพของสมัยนั้น

8 แห่งหินสีเหลี่ยมสูงยอดสอบ

9 มีลักษณะคล้ายโต๊ะ คือมีขาสามขา มีแผ่นหินคลุมข้างบน ใช้เป็นที่ฝังศพ โต๊ะหินนี้ปรากฏว่าพบในทวีปยุโรปและอัฟริกา ในเอเชีย ในแคว้น Wales ประเทศอังกฤษ เรียก Cromlech

10 แห่งหินปักเป็นแถว มีแผ่นหินพาดอยู่ข้างบน อาจเป็นในรูปร่างกลมขนาดใหญ่ และมีวงกลมเล็กๆ ภายในอีกก็ได้ เข้าใจกันว่าเป็นที่ฝังศพ หรือที่ประชุม หรือไม่กี่ประกอบพิธีกรรมต่างๆ

ศิลปะตะวันตก

อียิปต์

อารยธรรมของประเทศอียิปต์เริ่มประมาณ 5,000 B.C. หรือ 4,000 B.C. ทางด้านประวัติศาสตร์นั้น ประเทศอียิปต์และประเทศในกลุ่มเมโสโปเตเมีย¹ (Mesopotamia) มีความเจริญพร้อมๆ กัน แต่วัฒนธรรมและลักษณะทางศิลปกรรมของทั้งสองฝ่ายนั้นแตกต่างกันมาก

เปรียบเทียบกันแล้ว ประเทศอียิปต์มิได้ประสบความยุ่งยากจากการสงครามหลายครั้งหลายหนเช่นประเทศต่างๆ ในแคว้นเมโสโปเตเมีย

อำนาจของชาวอียิปต์ตกอยู่ในมือของพวกพระ ส่วนของเมโสโปเตเมียทั้งอำนาจและความปลอดภัยขึ้นอยู่กับกษัตริย์

ชีวิตความเป็นอยู่ของชาวอียิปต์นั้นอาศัยแม่น้ำไนล์ (Nile) ซึ่งมีน้ำท่วมทุกปี ด้วยเหตุนี้เองนับแต่โบราณกาลมาชาวอียิปต์จึงมีความชำนาญในการชลประทานเป็นอย่างดี

นอกจากบริเวณปากน้ำ (Delta) แล้ว ประเทศอียิปต์ไม่มีฝนตก ฉะนั้นบรรดาโบราณวัตถุสถานต่างๆ จึงยังคงอยู่ในสภาพดี

บรรดาหินและหินอ่อน (Marble) ซึ่งมีอยู่มากมาย อำนาจให้ชาวอียิปต์สร้างปูชนียวัตถุสถานอันสำคัญขึ้นมาอย่างน่าอัศจรรย์

ความเชื่อเรื่องการไม่สูญของวิญญาณเป็นเหตุให้ชาวอียิปต์สร้างงานจิตรกรรมและประติมากรรมขึ้นมาอย่างนับไม่ถ้วน ความเชื่อที่ว่าวิญญาณ (Ka) อาจกลับคืนมาสร้างกายของผู้ตายซึ่งเก็บศพอาบยา² (Mummy) รักษาไว้ในสุสาน ผู้ตายจะต้องได้รับสิ่งต่างๆ เช่นเดียวกับเมื่อตนยังมีชีวิตอยู่ กล่าวคือจะต้องมีเทวรูปไว้บูชา มีรูป

ญาติพี่น้องไว้พูดคุยด้วยมีรูปข้าทาสไว้ใช้สอยตามปกติ

ด้วยเหตุนี้ผู้ที่มีฐานะดีทุกคนก็จะมีห้องเก็บศพของตน ประกอบ
ด้วยงานจิตรกรรมและประติมากรรมประดับประดาไว้

ศาสนา (Religion)

ทุกๆ เมืองมีเทพเจ้าประจำเมืองนี้เอง เป็นสาเหตุให้เกิดสงคราม
ศาสนาในบรรดาเทพเจ้าประจำเมืองต่างๆ มีเทพเจ้าหลายองค์ที่ชาว
อียิปต์นับถือว่ามีสำคัญและเป็นเทพเจ้าแห่งชาติตามลำดับดังนี้

RA³ หรือ RE เป็นสุริยเทพ ผู้ประทานความสุข NUT เป็นเทพี
แห่งท้องฟ้า เป็นมเหสีของ GEB เทพเจ้าแห่งพื้นโลก NUT กับ GEB มี
โอรส 4 องค์ เป็นหญิงสอง ชายสอง หญิงชายแต่ละคู่ คือความดีกับความ
ชั่ว OSIRIS กับ ISIS⁴ เป็นฝ่ายความดี SET⁵ กับ NEPHTHYS
เป็นฝ่ายความชั่ว เทพเจ้า SET ประหารเทพเจ้า OSIRIS และเหวี่ยง
ร่างกายกระจัดกระจายไป HORUS⁶ โอรสของ OSIRIS ช่วยบิดาของ
ตนและทำร้าย SET ตาบอด-ซึ่งหมายถึงว่า ความเกลียดชังทำให้คน
เรตาบอด ISIS (ความเมตตาสงสาร) ได้เก็บร่างกายของ OSIRIS มา
ประกอบ ซึ่งฟื้นคืนชีพขึ้น ดังนั้น OSIRIS ISIS และ HORUS จึง
เป็นเทพเจ้าที่เกี่ยวข้องกับความตายด้วย

ชาวอียิปต์โบราณนับถือสัตว์ต่างๆ ด้วยเหมือนกัน ดังนั้นเทพเจ้า
ของเขาหลายองค์จึงปรากฏร่างทั้งคนและสัตว์

ศิลปะ

ศิลปะของชาวอียิปต์นั้นคงลักษณะของตนอยู่ถึงประมาณ
4,000 ปี ครั้นตกอยู่ภายใต้อำนาจการปกครองของประเทศกรีกและ
โรม งานจิตรกรรมและประติมากรรมก็เปลี่ยนลักษณะไป ส่วนงาน
สถาปัตยกรรมยังคงลักษณะตามแบบประเพณีอยู่ตลอดมา

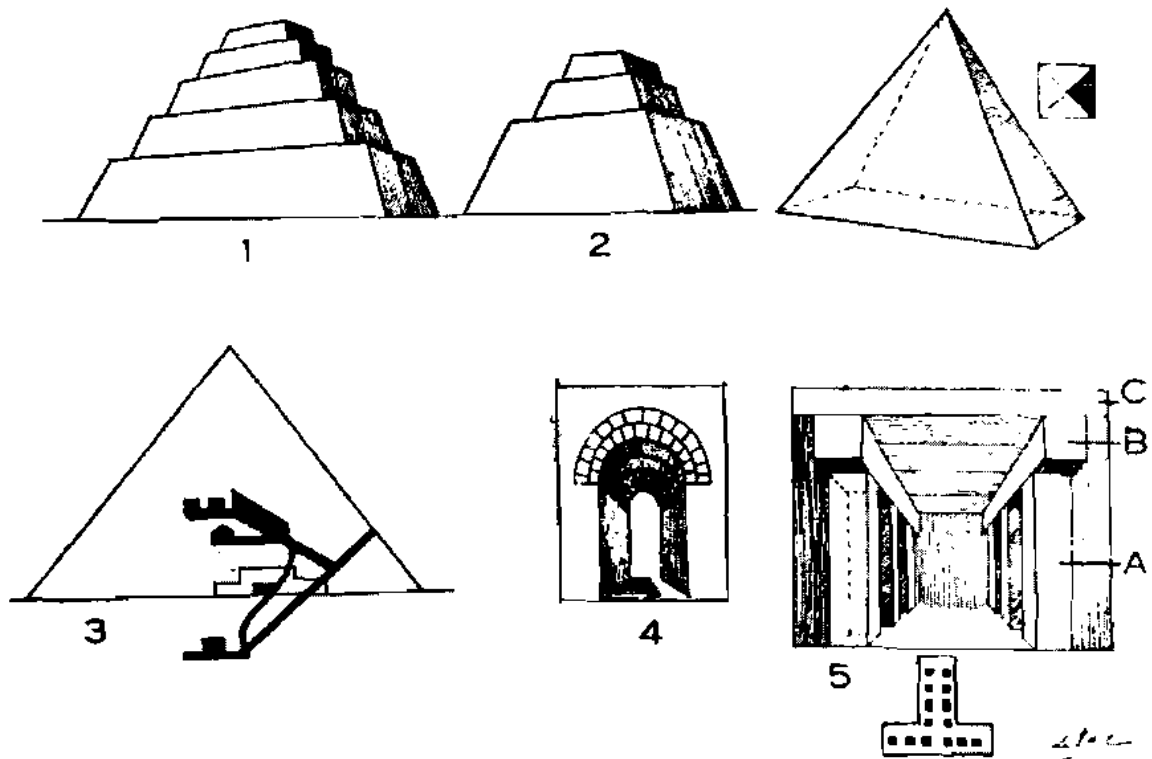

คำบรรยายภาพประกอบศิลป์ของอียิปต์

1. - 2. พีระมิดโบราณที่สุด สร้างขึ้นไปเป็นขั้นๆ
3. พีระมิดของพระเจ้า Cheops ที่เมือง Gizeh สูง 160 เมตร
4. ชาวอียิปต์รู้จักวิธีก่อสร้างด้วยวิธีนำเอาอิฐหรือหินมาก่อเป็นหลังคาโค้งเล็ก (Vault) ตั้งแต่ 3,000 B.C. แต่ใช้น้อยมาก เพราะนิยมสร้างหลังคาด้วยแผ่นหิน หรือหินแข็งประเภท Granite เป็นเส้นระนาบ (Horizontal)

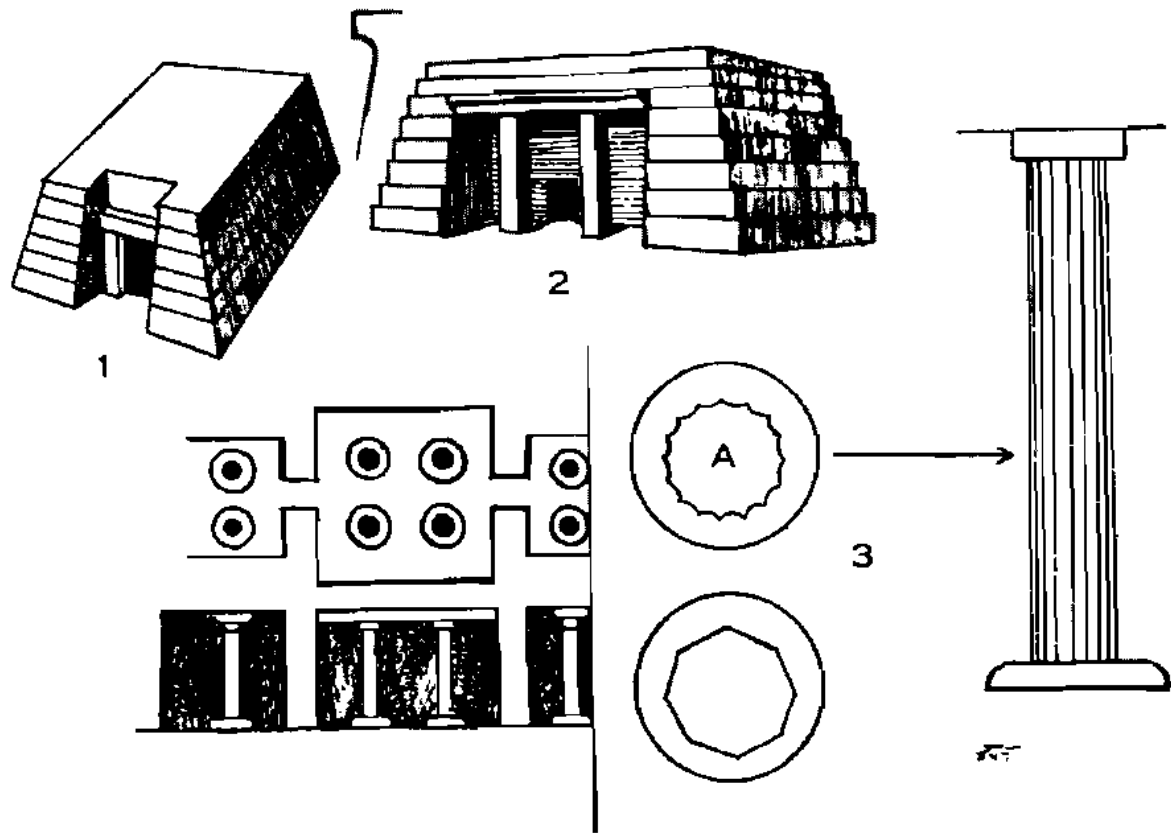

1.-2. มีस्ताบาส

3. สุสานสกัดจากหน้าผา (Rock cut tomb) ที่เมือง Beni Hasan ซึ่งเว้าเหลี่ยม 16 เว้าตื้นๆ (Shallow flutes)

4. เป็นแปลนของเสา ซึ่งทำให้คิดว่าอาจเป็นต้นแบบ' ให้แก่เสาเว้าของกรีกได้

1 ต้นแบบ (Prototype) : เนื่องจากอียิปต์ใช้เสาแบบนี้ก่อนกรีก จึงสันนิษฐานว่ากรีกอาจได้แบบอย่างไปจากอียิปต์ หรือไม่อาจมาพร้อมกันเข้าก็ได้ตามความคิดของสถาปนิกในด้านความงาม

- 1520-1480 : รัชสมัยของพระนาง Hatasu (Hatshepsut)
 วิหารไว้พระศพของพระนางที่เมือง Deir el Bahari (1,500 B.C.) เป็นอนุสรณ์โบราณที่มหัศจรรย์ยิ่งแห่งหนึ่ง
- 1501-1447 : รัชสมัยของพระเจ้า Thothmes¹³ ที่ 3 (หรือพระเจ้า Thutmosis)
 เป็นนักรบที่ยิ่งใหญ่และทรงสร้างวิหารมากมายหลายแห่ง
- 1411-1375 : รัชสมัยของพระเจ้า Amenophis¹⁴ ที่ 3 (หรือพระเจ้า Amenhotep) ทรงสร้างวิหารอันมีชื่อเสียงที่ Luxor และปูชนียสถานอื่นๆ อย่างมากมาย โดยเฉพาะอย่างยิ่งที่เมือง Thebes
- 1375-1358 : รัชสมัยของพระเจ้า Amenophis ที่ 4¹⁵ (หรือพระเจ้า Ikhnaton)
 ทรงย้ายเมืองหลวงมาที่เมือง Tel el Amarna เป็นสมัยที่เริ่มต้นศิลปะแบบจริง (Realistic art) ราชบุตรเขยของพระองค์คือ พระเจ้า Tutankamen นั้นได้มีการค้นพบสุสานในปี 1922 ซึ่งเต็มไปด้วยศิลปวัตถุจำนวนมากในสภาพสมบูรณ์ดี
- 1292-1225 : รัชสมัยของพระเจ้า Ramses ที่ 2¹⁶
 เชื่อกันว่าพระเจ้า Ramses องค์นี้สร้างห้องโถงใหญ่ (Hypostyle hall) ของวิหารแห่ง Karnak สุสานที่สร้างสกัดหน้าผาอันมีชื่อเสียงของพระองค์อยู่ที่เมือง Abu Simbel
- 712-332 : จากศตวรรษที่ 8 B.C. อาณาจักรของอียิปต์เริ่มแตกแยก และถูกปกครองโดยประเทศเอธิโอเปีย อัสสิเรีย บาบิโลเนีย และเปอร์เซียตามลำดับ ในศตวรรษที่ 7 B.C. มีการฟื้นฟูวรรณคดี และศิลปะซึ่งเรียกว่า 'Saite'¹⁷ หรือศิลปะใหม่ของสมัยโบราณ (Neo-

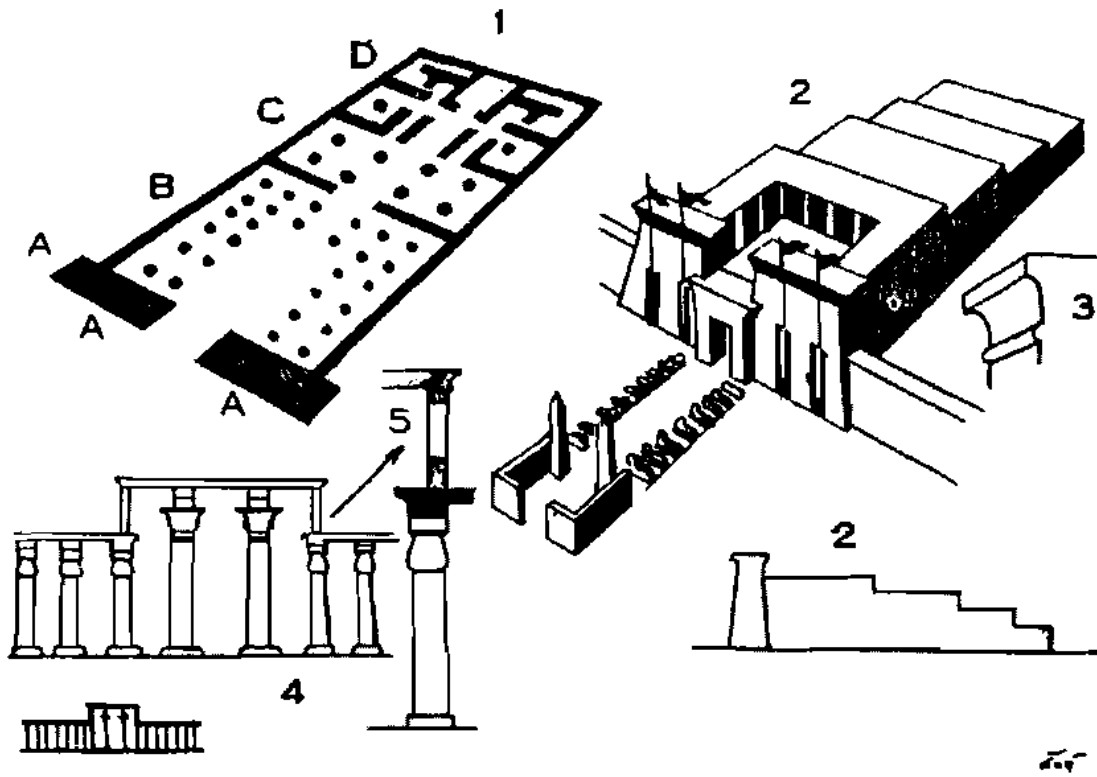

1. แพลนของวิหารอียิปต์
 - "A" เสิงเทิน (Pylons)
 - "B" ลาน (Court)
 - "C" ห้องโถงใหญ่ (Hypostyle hall) ซึ่งมีเสาขนาดใหญ่เรียงกันเป็นแถว และมีทางเดินระหว่างช่องเสา
 - "D" ห้องบูชาอันศักดิ์สิทธิ์ (Sanctuary)
2. ลายเส้นของวิหารอียิปต์ แสดงให้เห็นถึงความสูงของรูปตัดด้านหน้าของวิหาร ตามอักษร A B C D ตามลำดับ ลึกเข้าไปถึงส่วนที่เป็นห้องบูชา (D)
3. ลวดบัวจำหลัก (Moulding) ใช้กันทั่วไปในสถาปัตยกรรมของอียิปต์
4. ห้องโถงใหญ่ของวิหารแห่ง Kamak มีเสาใหญ่ 134 ต้น เสาตอนกลางวิหารสูง 24 เมตร และมีเส้นผ่าศูนย์กลาง 3 เมตร
5. ลายเส้นแสดงให้เห็นช่องรับแสงสว่าง เข้าสู่ภายในของวิหารแบบหุ้มเสาโบราณที่สุดของอียิปต์ใช้มาแต่ 3,000 B.C.

- memphite art)
- 332-30 : สมัยโตเลเมอิก¹⁸ (Ptolemeic period)
 สมัยนี้กรีกปกครองอียิปต์ บรรดาวิหารของเทพี ISIS ในเกาะ Philac และวิหารของเทพเจ้า Horus ที่เมือง Edfu สร้างขึ้นในสมัยนี้ วิหารของเทพเจ้า Horus นั้น สร้างเสร็จในสมัยที่อียิปต์ตกอยู่ภายใต้การปกครองของพวกโรมัน
- 30 B.C.-393 A.D. สมัยโรมัน (Roman period)
 ในระหว่างที่อียิปต์ตกอยู่ภายใต้การปกครองของพวกกรีกและโรมันนั้น ลักษณะของสถาปัตยกรรมยังคงเป็นแบบเก่า ส่วนงานจิตรกรรมและประติมากรรมเสียลักษณะพิเศษ โดยเฉพาะตามแบบประเพณีไป เพราะอิทธิพลของศิลปะกรีกและโรมัน
- 395-640 : สมัยคอปต์¹⁹ (Copt period)
 ศิลปะคอปต์มีลักษณะเป็นอย่างไรศิลปะคริสเตียน-ไบแซนไทน์²⁰ (Christian-Byzantine art) ศิลปะตามแบบประเพณีของอียิปต์ได้สะดุดหยุดลง มิได้กระทำกันอีกต่อไปงานจิตรกรรมและประติมากรรมของสมัยนี้แสดงออกซึ่งความรู้สึกอย่างง่าย ๆ แบบเริ่มต้น (Primitive expression) ไม่มีฝีมือสูง
- 650 : สมัยมุสลิม (Moslem period)
 ศิลปะของอียิปต์ที่สร้างขึ้นตามบทบัญญัติของศาสนาพระมหามัด เรียกว่า ศิลปะซาราเซน²¹ อียิปต์ (Egyptian Saracenic art) ซึ่งศิลปะสมัยนี้ ได้รับอิทธิพลทางด้านสถาปัตยกรรมและลวดลายจากศิลปะคอปต์มาก

เมโสโปเตเมีย

เมโสโปเตเมีย เป็นดินแดนที่กรีกเรียกดินแดนนี้ ตั้งอยู่ใน

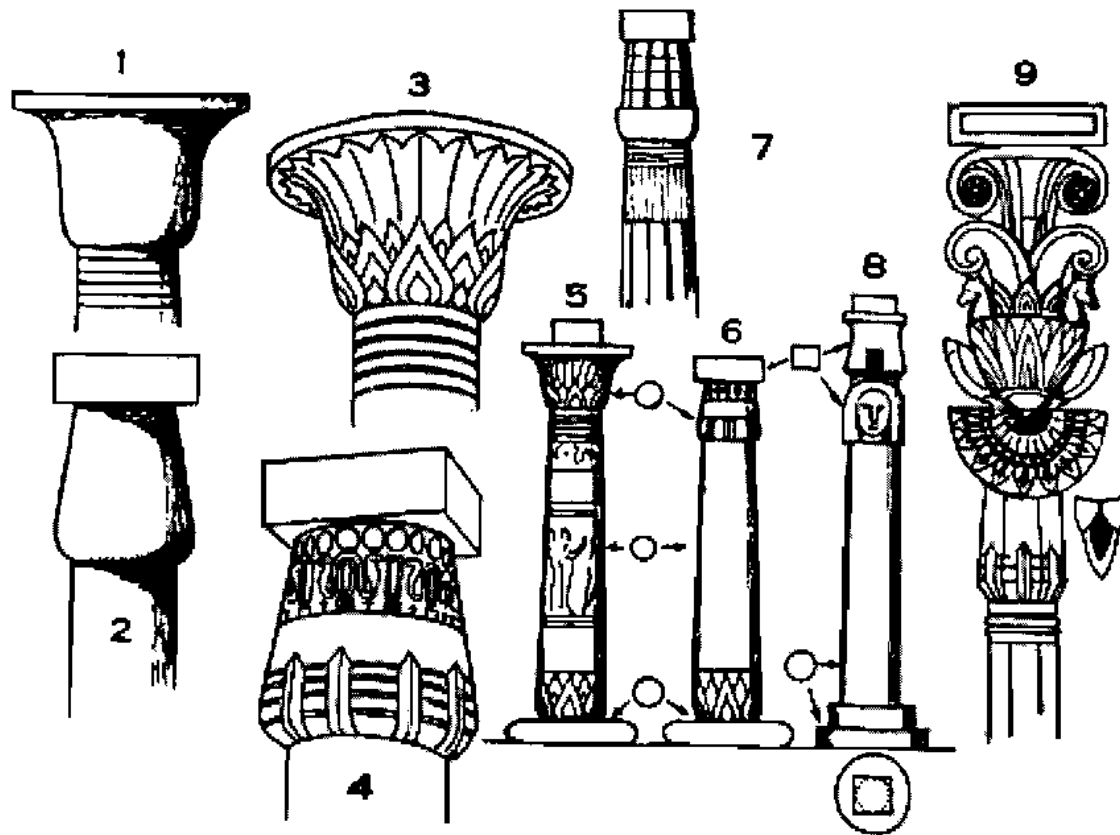

แบบหัวเสาโบราณที่สุดของอียิปต์ใช้มาแต่ 3,000 B.C.

1. หัวเสาแบบบัวบาน หรือระฆัง (Spread or bell capital)
2. หัวเสาแบบบัวตูม (Bud capital)
- 3-4. หัวเสาแบบบัวบานและบัวตูม ซึ่งมีการระบายสีตกแต่ง
- 5-6-7. เสาสามแบบซึ่งใช้กันมาแต่โบราณ
8. หัวเสาแบบศีรษะคน (Hathor' capital) ซึ่งนำเอาศีรษะของเทพี Hathor มาใช้เป็นแบบสมัยหลัง
9. หัวเสาระบายสีประกอบด้วยลวดลายวงกันหอย (Volutas) ซึ่งอาจเป็นต้นแบบหัวเสาแบบ Ionic² ของกรีกก็ได้

1 เป็นเทพีที่ชาวอียิปต์โบราณนับถือกันทั่วไป ความปกติสวมเขาวัวอยู่บนศีรษะ

2 เป็นชื่อแบบเสาในสถาปัตยกรรมของกรีกแบบหนึ่ง

บริเวณลุ่มแม่น้ำไทกริสและยูเฟรติส ซึ่งน้ำท่วมถึง แต่เมื่อกล่าวถึงทางด้านวัฒนธรรมแล้ว ศิลปะของประเทศเปอร์เซีย ฮิตไตท์และเฟอเนียก็รวมเข้าอยู่ในศิลปะของเมโสโปเตเมียด้วย

ชนชาติต่างๆ ได้สู้รบกันเพื่อชิงความเป็นเจ้าเป็นใหญ่ แต่โดยทั่วไปแล้ว เราอาจกล่าวได้ว่า วัฒนธรรมของเมโสโปเตเมียมิได้เปลี่ยนแปลงไปตั้งแต่สมัยชาวสุเมอเรียน (Sumerian period)

เพราะเหตุของความแตกต่างกันในผืนแผ่นดินและฐานะทางภูมิศาสตร์ ศิลปะของเมโสโปเตเมีย จึงต่างกับของอียิปต์

ชนชาติในเมโสโปเตเมีย มีสิ่งปฏิบัติร่วมกันโดยเฉพาะเป็นพิเศษ คือ

1. ใช้อิฐเผาและเคลือบ
2. มีความรู้ในการชลประทานเป็นอย่างดี
3. สร้างพระราชวังและวิหารบนที่ยกพื้นสูง
4. ใช้ระบบการก่อสร้างด้วย โวลท์²² และโดม²³ (Vaults and Domes)
5. ใช้ตราเครื่องหมาย²⁴ (Seals)
6. ใช้ตัวหนังสือรูปลิ้ม²⁵ (Cuneiform Writing)
7. ใช้ดินเผาไฟเป็นแผ่นบางๆ (มีรูปภาพ และอักษร)
8. ทำเครื่องปั้นดินเผา และแจกันด้วยหินอ่อนมาก (Alabaster)

ศักราช

(ก่อนคริสต์ศักราช-B.C.)

4000-1950	ซูเมอร์ (Sumer)
2750-1950	อักกาด (Akkad)
2600-538	บาบิโลเนีย (Babylonia)
2700-612	อัสสิเรีย (Assyria)
1900-1200	ฮิตไตท์ (Hittite)
3000-640	อีลาม (Elam)
750-550	มีเดีย (Media)

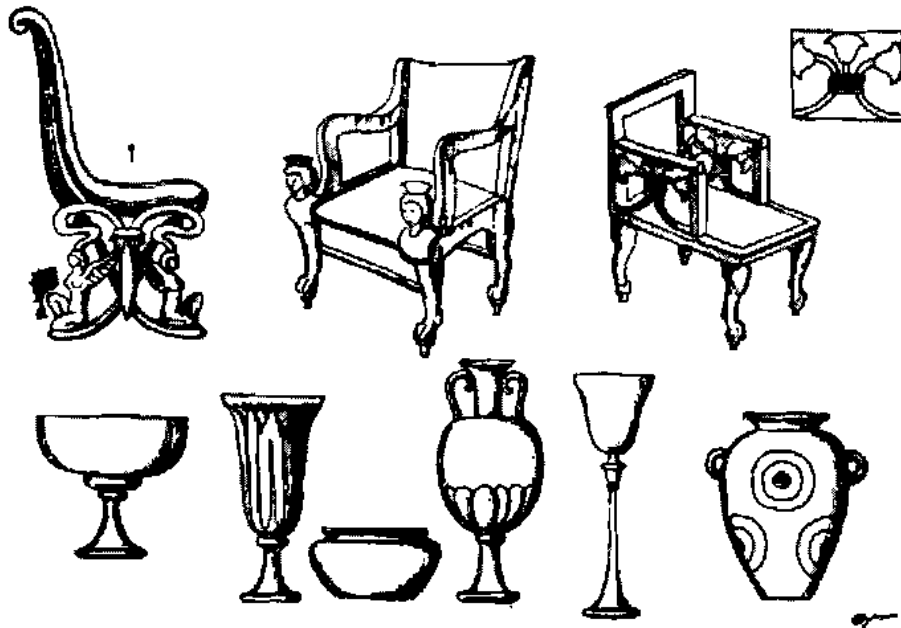

เก้าอี้และแจกันแบบต่างๆ ของอียิปต์ จึงสังเกตว่าขาเก้าอี้มีรูปเป็นขาสิงโต ซึ่งในยุโรปใช้กันมาจนกระทั่งปลายศตวรรษที่แล้ว จีนก็นิยมใช้ด้วยเหมือนกัน ลายเส้น 1. แสดงให้เห็นถึงเก้าอี้ประกอบด้วยตัวต้วฟิงก์เล็กๆ อันเป็นลักษณะพิเศษโดยเฉพาะที่นิยมใช้กันในฝรั่งเศส สมัยศิลปะ 'French Empire style' หลังจากเมื่อพระเจ้า نابอเลียนรบนชนะอียิปต์

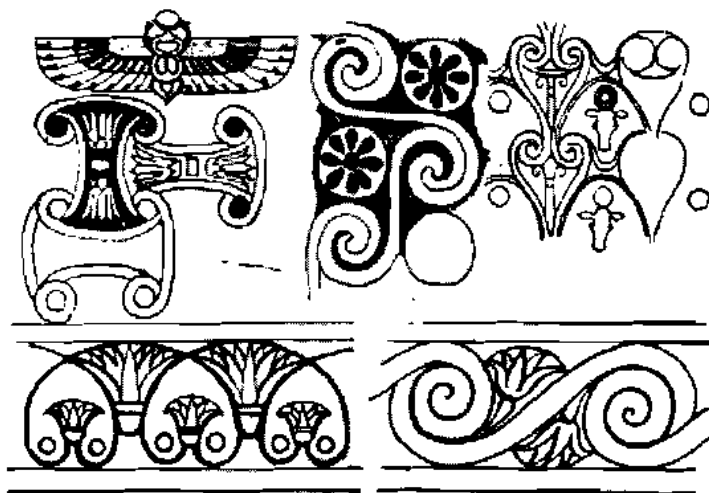

แบบลวดลายของอียิปต์

1 จะอธิบายในเรื่องเกี่ยวกับศิลปะของประเทศฝรั่งเศสในข้างหน้า

600-332	เปอร์เซีย (Persia)
3000-332	เฟอีนีเซีย (Phoenicia)

ซูเมอร์²⁶ อักกาต²⁷

- 3000 : สุสานของกษัตริย์ซูเมอร์เรียนหลายองค์ที่เมือง UR²⁸ และเมือง Lagash²⁹
- 2750 : พระเจ้าซาร์กอนที่ 1 (Sargon¹³⁰) ครอบครองเมืองต่างๆ ของซูเมอร์ และสร้างอาณาจักรอักกาตขึ้น
- 2400 : ได้พบรูปเหมือนของกษัตริย์ Gudea และโอโรสคือพระเจ้า Ur-Ningirsu เป็นกษัตริย์ของพวกซูเมอร์เรียน
- 1950 : ประเทศบาบิโลเนียครอบครองประเทศซูเมอร์และอักกาต

บาบิโลเนีย³¹

- 2600 : พวกอักกาเตียน สร้างประเทศบาบิโลเนีย
- 1950 : พระเจ้าฮัมมูราบิ³² (Hammurabi) ครอบครองบาบิโลเนีย สร้างอาณาจักรบาบิโลเนียขึ้นเป็นครั้งแรก พระเจ้าฮัมมูราบิได้ทรงออกกฎหมายปกครองบ้านเมือง (Civil laws) ขึ้น
- 1750 : พวกกัสไซต์ (Kassites) ซึ่งเข้าใจว่าเป็นชนชาติอารยัน ครอบครองบาบิโลเนียและนำเอาม้าและรถเทียมม้าเข้ามาใช้ในเมโสโปเตเมีย
- 900-625 : ประเทศบาบิโลเนียตกอยู่ภายใต้อำนาจของอัสสิเรีย
- 625 : ราชวงศ์แคลเตียน (Chaldean dynasty)³³ มีพระเจ้านาบูกาเนสซาร์ที่ 2 (Nabuchanezzar II)³⁴ เป็นผู้ครอบครองเยรูซาเล็ม และนำเอาพวกยิวมาเป็นเชลยศึก กษัตริย์องค์นี้สร้างพระราชวังอันงดงามอย่างมากและสร้างกำแพงเมืองที่มีชื่อเสียงยาวถึง 61 กิโลเมตร กำแพงเมืองชั้นนอกสูง 54 เมตร และมีประตูทำด้วยทองสำริดถึง 100 ประตู จากประวัติศาสตร์ซึ่ง

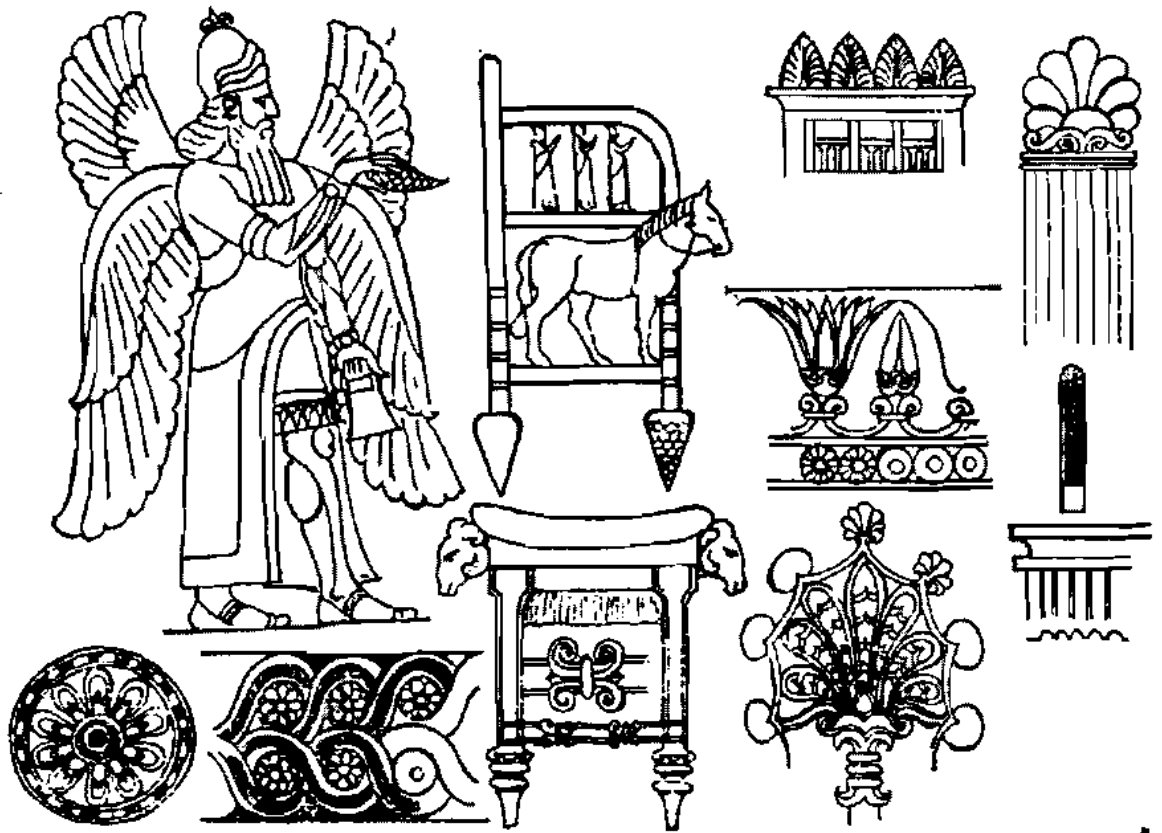

คำบรรยายประกอบแบบศิลปะของเมโสโปเตเมีย

อัสซีเรีย

โดยการเปรียบเทียบลวดลายของอัสซีเรียนกับอียิปต์ เราเห็นได้ว่าของอัสซีเรียนอ่อนหวาน นุ่มนวลกว่าของอียิปต์

Herodutus (484-424 B.C.) นักประวัติศาสตร์ชาวกรีกกล่าวไว้ว่าบนหลังคาพระราชวังมีอุทยานลอย (Hanging gardens ปลูกไม้เบญจพรรณและไม้ดอก เป็นที่น่ารื่นรมย์ยิ่งนัก)

538 : ประเทศบาบิโลเนียตกอยู่ภายใต้อำนาจของพระเจ้า Cyrus³⁵ แห่งประเทศเปอร์เซีย

ฮิตไตท์³⁶

1400 : กองทัพของพวกฮิตไตท์เข้าสู่ซีเรีย รบกับอียิปต์ยึดครองเนื้อที่บางส่วนของซีเรีย

1200 : ตกอยู่ภายใต้อำนาจของพวกอัสสิเรียน ศิลปะของฮิตไตท์คล้ายคลึงกับของอัสสิเรียน

อัสสิเรีย³⁷

1700-1200 : เมืองต่างๆ ของพวกอัสสิเรียน ยังตกเป็นเมืองขึ้นของชาติอื่น

1116-1093 : พระเจ้า Tiglath Pileser I³⁸ ก่อตั้งอาณาจักรอัสสิเรียขึ้น

900-612 : ประเทศอัสสิเรียมีความเจริญสูงสุด

722-705 : พระเจ้า Sargon II³⁹ ขยายอาณาจักรให้กว้างขวางยิ่งขึ้น สร้างพระราชวังอันมีชื่อเสียงที่เมือง Korsabad ศิลปะมีความเจริญที่สุด

612 : นคร Nineveh⁴⁰ ถูกทำลายโดยกองทัพของประเทศบาบิโลเนียและมิเตีย หอสมุดอันมีชื่อของพระเจ้า Ashurbanipal ก็ได้พบที่เมืองนี้ เทพเจ้าสูงสุดของพวกอัสสิเรียนคือ Ashura (Assura) มีศิระและปีกเป็นนกอินทรี

อีลาม

3000 : พวกอีลาไมท์ (Elamites) เป็นเผ่านี้กรอยด์⁴¹

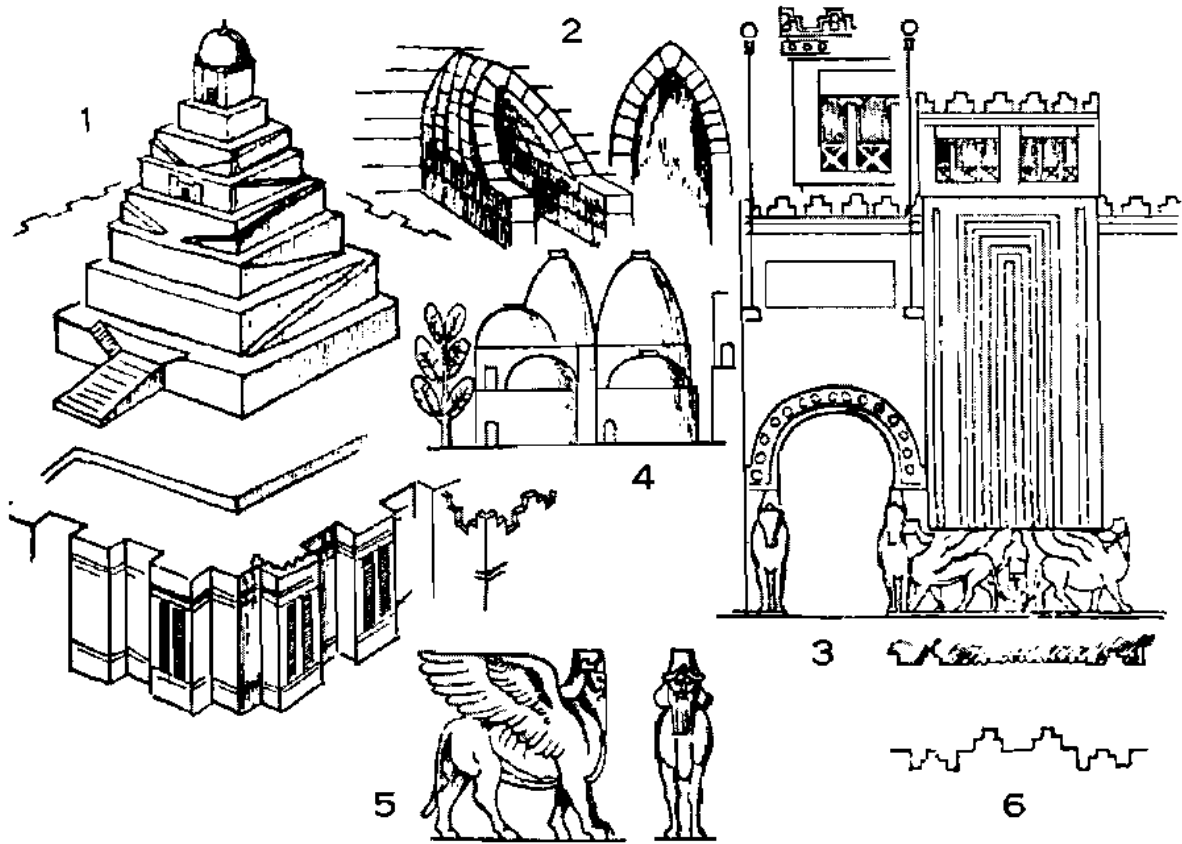

1. วิหารของเมโสโปเตเมีย มีหลายทรง แต่ในส่วนสำคัญมีมวลเป็นปีกแผ่น และมีเฉลียงโดยรอบวิหาร บันไดซึ่งทอดไปสู่ตัววิหารเล็กบนยอดนั้น สร้างขึ้นภายนอกวิหาร ซึ่งลดหลั่นกันเป็นขั้น ๆ
2. ภาพลายเส้นแสดงให้เห็นถึงวิธีสร้าง Vault
3. ทางเข้าสู่พระราชวังของพระเจ้า Sargon II ที่เมือง Korsabad
4. ภาพจำหลักนูนของอัสซีเรียน แสดงให้เห็นถึงการสร้างบ้านซึ่งมีหลังคาทรงครึ่งวงกลม และทรงรีรูปไข่
5. รูปหัวตัวผู้ของอัสซีเรียน ซึ่งปรากฏว่าได้พบในศิลปะของเปอร์เซียด้วย
6. รูปตัดของกำแพงตามฉบับของอัสซีเรียน ยอดกำแพงก็นิยมใช้รูปหัก (เป็นเส้นฉาก) ไปด้วย

(Negroid) ตั้งถิ่นฐานอยู่ ณ เมือง Susa⁴² ได้พบ
 640 : แจกันและภาพจำหลักนูนในเมืองนี้เป็นจำนวนมาก
 ประเทศอิลามสลายไปโดยถูกรุกรานจากประเทศ
 เปอร์เซีย

มีเดีย⁴³

750 : พระเจ้า Dioces ทรงสร้างอาณาจักรมีเดีย มีเมือง
 Ecbatana เป็นเมืองหลวง
 612 : พระเจ้า Cyaxarres รบชนะประเทศอัสสิเรียโดย
 การร่วมมือกับประเทศบาลิโลเนีย ซึ่งมีพระเจ้า
 Nabopolassar เป็นกษัตริย์
 550 : ประเทศมีเดียเข้าร่วมอยู่ในอาณาจักรเปอร์เซีย

เปอร์เซีย

640 : ชนชาติเปอร์เซียเข้ามาตั้งถิ่นฐานอยู่ ณ เมือง Susa
 และตั้งราชวงศ์ Achaemenians ขึ้น
 550-530 : รัชสมัยของพระเจ้า Cyrus มหาราช ทรงมีอำนาจมาก
 ปกครองแคว้นเมโสโปเตเมีย เอเชียไมเนอร์ และแผ่
 อาณาจักรไปทางตะวันออกถึงแม่น้ำสินธุ⁴⁴ (Indus) ของ
 ประเทศอินเดีย
 530-521 : พระเจ้า Cambyses รบชนะประเทศอียิปต์ในปี 525
 B.C.
 521-485 : พระเจ้า Darius ที่ 1⁴⁵ เริ่มสร้างพระราชวังที่เมือง
 Persepolis และทำการรบพุ่งกับพวก Scythians แห่ง
 ประเทศ Scythia ซึ่งตั้งอยู่ทางเหนือของทะเลดำตั้งแต่
 7-3 ศตวรรษ B.C. และรบชนะแคว้น Thrace และ
 Macedonia ทางเหนือของประเทศกรีซ
 485-465 : พระเจ้า Xerxes ที่ 1⁴⁶ สร้างพระราชวังของกษัตริย์
 องค์ก่อนๆ ที่เมือง Persepolis จนสำเร็จ

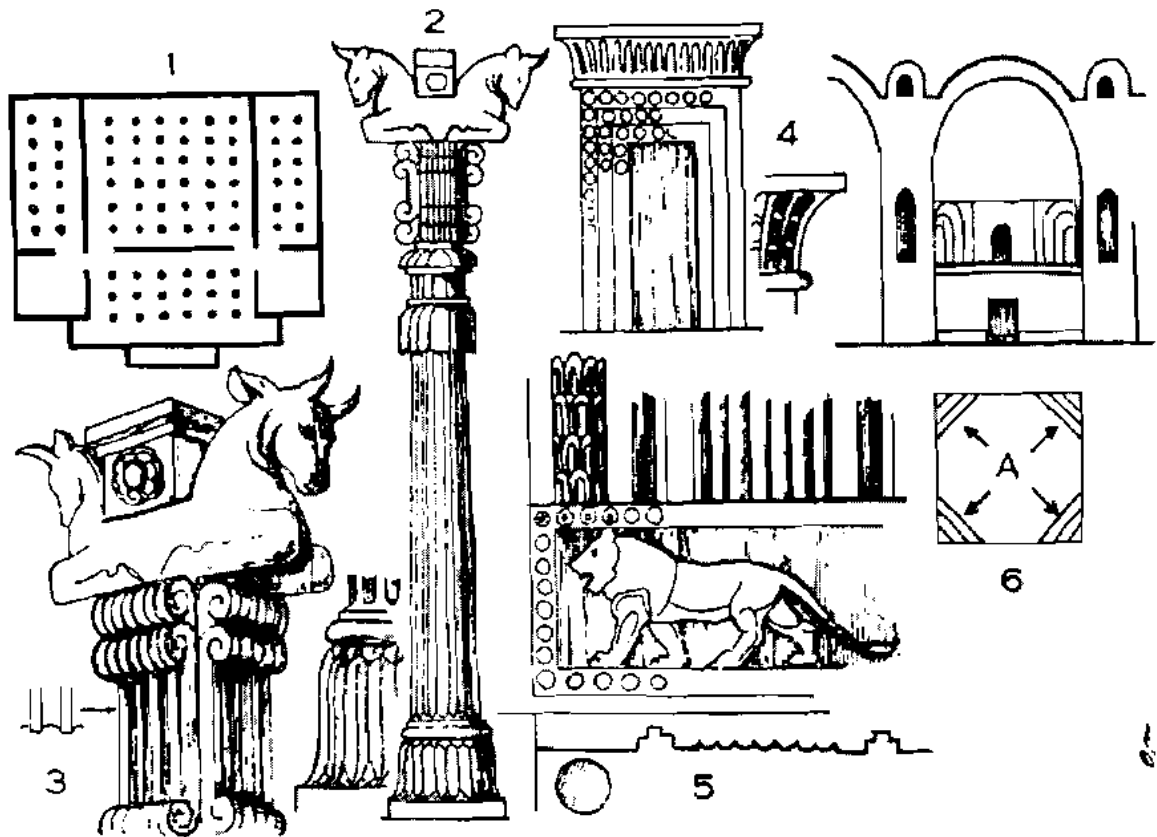

เปอร์เซีย

1. ผังของห้องโถงใหญ่ของพระราชวังที่เมือง Persepolis ซึ่งได้รับความบันดาลใจจากสถาปัตยกรรมของอียิปต์
- 2.-3. เสาและหัวเสาของห้องโถงใหญ่ที่เมือง Persepolis มีองค์ประกอบชั้นงดงามเด่นของศิลปะเปอร์เซีย ทั้งหัวเสาและเสาได้ให้อิทธิพลแก่ศิลปะของอินเดียจากศตวรรษที่ 3-1 B.C.
4. ประติมากรรมเข้าไปในหน้าผา แสดงให้เห็นว่ามีกำเนิดมาจากอียิปต์
5. การตกแต่งด้วยงานจำหลักนูนเคลือบสี นิยมใช้กันในเมโสโปเตเมียและเปอร์เซีย
6. หลังการบุโดมทรงสอบของสมัยราชวงศ์ Sassanian นั้นสร้างบนผนังสี่เหลี่ยมจัตุรัส แบ่งออกเป็นแปดเหลี่ยมโดยใช้แบบทวย (Brackets-like) เพิ่มขึ้นตรงมุม "A" จึงอาจเป็นไปได้อย่างยิ่งว่าสถาปัตยกรรมของเมือง Byzantium นั้น ได้วิธีสร้างหลังคาบุโดมบนฐานสี่เหลี่ยมประกอบด้วย Arch 2 คู่อยู่ตรงกันข้าม ซึ่งมีเสารองรับ 4 ต้นไปจากเปอร์เซีย (ดูศิลปะ Byzantine art ประกอบเพื่อความเข้าใจ)

สงครามระหว่างเปอร์เซียกับกรีซ

- 490 : กองทัพบกเปอร์เซียแพ้ยี่ Marathon⁴⁷
- 480 : กองทัพเรือเปอร์เซียแพ้ยี่ Salamis⁴⁸
- 479 : กองทัพบกเปอร์เซียแพ้ยี่ Plataea⁴⁹
- 332 : พระเจ้า Alexander⁵⁰ มหาราชของกรีซ รบชนะ เปอร์เซีย
- A.D. 226-641 : ราชวงศ์ Sassanian⁵¹ หรือ Sassanid
- 641 : ประเทศเปอร์เซียตกอยู่ภายใต้อำนาจของพวกมุสลิม หรืออาหรับ ซึ่งเป็นเหตุให้ศิลปะและวัฒนธรรมดั้งเดิม เปลี่ยนแปลงไปนับแต่นั้นมา ทางด้านศิลปะนั้นแม้จะ เปลี่ยนลักษณะไป แต่ก็ยังคงมีลักษณะแห่งเชื้อชาติ อยู่ ซึ่งเราเรียกศิลปะภายใต้อิทธิพลของศาสนาหมัด ว่า “Persian Saracenic” และจัดอยู่ในกลุ่มของศิลปะ อาหรับ (Saracenic art)

เฟอีนีเซีย⁵²

- B.C. 3000 : ชาวเฟอีนีเซียน ตั้งถิ่นฐานอยู่ริมฝั่งทะเลของประเทศ ซีเรีย เป็นผู้สร้างเมือง Byblos เมือง Tyre และเมือง Sidon ขึ้น ซึ่งแต่ละเมืองเป็นรัฐอิสระไม่ขึ้นต่อกัน มี กษัตริย์สืบต่อสันตติวงศ์ แต่อยู่ภายใต้การควบคุมของ กลุ่มพ่อค้าที่มีอำนาจ
- 2000 : สุสานของกษัตริย์แห่งเมือง Byblos
- 900 : สร้างเมือง ในทวีปแอฟริกา, ปอร์ดุเกศ และในสเปน
- 814-141 : สร้างเมือง Carthage⁵³ ในปี 814
- 332 : พระเจ้าอเล็กซานเดอร์แห่งกรีซรบชนะ Carthage ชาวเฟอีนีเซียนเป็นผู้สร้างตัวหนังสือ⁵⁴ (alphabet) มีความสามารถในงานเครื่องแก้ว งานโลหะ และ งานเคลือบเป็นอย่างดี



คำอธิบายประกอบแบบศิลปะสมัยก่อนกรีกและของกรีก

เกาะครีต

ลวดลายของสมัยครีตเขียนหรือไม้อื่นอื่น แสดงให้เห็นถึงความรู้สึกสูงทางสุนทรียะของพวกครีตเขียน

1. เตาอันเป็นแบบสีเคอโคโย (อุทิศของครีตเขียน โคนเตาแคบกว่าปลายเตา ศิลปะของพวกไม้อื่นเป็นวิธีใช้เตาแบบนี้ด้วยกัน



คำอธิบายประกอบแบบศิลปะสมัยก่อนกรีกและของกรีก

เกาะครีต

ลวดลายของสมัยครีเตียนหรือไมโนอัน แสดงให้เห็นถึงความรู้สึกสูงทางสุนทรียะของพวกครีเตียน

1. เสาอันเป็นแบบพิเศษโดยเฉพาะของครีเตียน โคนเสาแคบกว่าปลายเสา ศิลปะของพวกไมซีเนียน ก็ใช้เสาแบบเดียวกัน

กรีซ

สมัยก่อนชนชาติกรีกเข้ามาตั้งถิ่นฐานในประเทศกรีซ

- 3000-2000 : สมัยอีเจียน⁵⁵ (Aegean) ศิลปวัตถุของสมัยนี้ที่ยังคงเหลืออยู่ให้เราได้เห็นคืองานเครื่องปั้นดินเผาเท่านั้น
- 2000-1400 : สมัยครีเตียน⁵⁶ หรือไมโนอัน⁵⁷ (Cretan = Minoan) ได้พบพระราชวังที่เมือง Cnossus⁵⁸ และเมือง Phaestus⁵⁹ ในเกาะครีต (Crete)

สมัยก่อนโฮเมอร์⁶⁰ กรีกเข้ามาตั้งถิ่นฐานในประเทศกรีซ

- 2000 : ชาวกรีกเคลื่อนย้ายจากบริเวณลุ่มแม่น้ำ Danube เข้าสู่ประเทศกรีซ
- 1400-1100 : สมัยไมซีเนียน⁶¹ (Mycenean) หลังจากอาณาจักรของไมโนอันสลายตัวลงแล้ว เมืองต่างๆ ของกรีกก็รับเอาวัฒนธรรมของเกาะครีตสืบต่อไป
- 1184 : สงครามกรุงทรอย หรืออิลลิอุม (Troy : Illium) ทรอยเป็นเมืองโบราณของเอเชียไมเนอร์ หรือเอเชีย น้อย ในแคว้นโทรแอด (Troad) ภาพย์อีเลียดของโฮเมอร์ บรรยายถึงการยึดครองและการทำลายกรุงทรอยโดยพวกกรีก ซึ่งใช้เวลาถึง 10 ปีติดต่อกัน ในที่สุดกรีกใช้อุบายโดยซ่อนทหารอยู่ในม้าไม้เมื่อพวกทรอยเห็นม้าไม้เข้าเมือง เลี้ยงฉลองชัยชนะกันจนเมามาย ไม่ระวังตัว ทหารกรีกจึงออกจากม้าไม้ในตอนดึก ม้าพันพวกทรอยและเผาเมืองเสีย จากการซัดคั้นของชลีแมนปรากฏว่ามีเมืองทับถมกันอยู่ถึง 9 เมือง
- 1100 : การรุกรานของพวกดอเรียน⁶² (Dorians) พวกนี้เป็นกรีกสายที่ 2 จากลุ่มแม่น้ำ Danube หลังจากพวกกรีกสายแรก คือ อาเกียน (Achaeans) ได้เคยรุกรานประเทศกรีซมาแล้ว กรีกสายดอเรียนนี้ได้

รุกรานเมืองต่างๆ ทำให้พวกกรีกที่ตั้งถิ่นฐานอยู่ก่อนเป็นจำนวนมากต้องอพยพไปอยู่ตามฝั่งทะเลของเอเชียไมเนอร์

- 1100-900 : สมัยของการสร้างบ้านเมืองใหม่ หลังจากการรุกรานของพวกดอเรียน
- 900 : สมัยไฮเมอร์ ผู้แต่งกาพย์อีเลียด⁶³ และโอดีสซี⁶⁴
- 776 : กีฬาโอลิมปิค⁶⁵ ครั้งแรก
- 700-600 : กรีกตั้งอาณานิคมขึ้นในเกาะซิซิลี ในภาคใต้ของอิตาลี และตามชายฝั่งทะเลดำ ในเกาะซิซิลี และในภาคใต้ของอิตาลีนั้นกรีกเรียกว่า Magna Gracia หรือกรีกผู้ยิ่งใหญ่ มีวิหารเทพเจ้าและโรงละครของกรีกมากมายซึ่งยังอยู่ในสภาพดีบรรดาอาณานิคมของกรีกดังกล่าวเป็นการให้อิทธิพลทางด้านศิลปวัฒนธรรมและศาสนาแก่ชนชาติอื่นๆ ที่ตั้งถิ่นฐานอยู่ก่อนเป็นอย่างมาก

สมัยศิลปะของกรีก

- 800-650 : Primitive เป็นสมัยเริ่มต้น
- 651-450 : Archaic เป็นสมัยศิลปะคลาสิกจาก Primitive
- 450-300 : Classic เป็นสมัยเจริญสูงสุด หรือยุคทอง
- 300-146 : Hellenistic เป็นสมัยที่ศิลปะของกรีกแพร่หลายไปสู่ประเทศต่างๆ ที่อยู่ในจักรวรรดิ และเริ่มเสื่อมคุณค่าลง

สงครามระหว่างกรีกกับเปอร์เซีย⁶⁶

- 490 : กรีกชนะกองทัพบกเปอร์เซียที่มาราธอน
- 480 : กรีกชนะกองทัพเรือเปอร์เซียที่ซาลามิส
- 479 : กรีกชนะกองทัพบกเปอร์เซียที่ปลาเต
- 444-430 : กรุงเอเธนส์เป็นศูนย์กลางของความเจริญทางด้านศิลปะ วัฒนธรรม ปรัชญา วรรณคดี และอื่นๆ ภาย

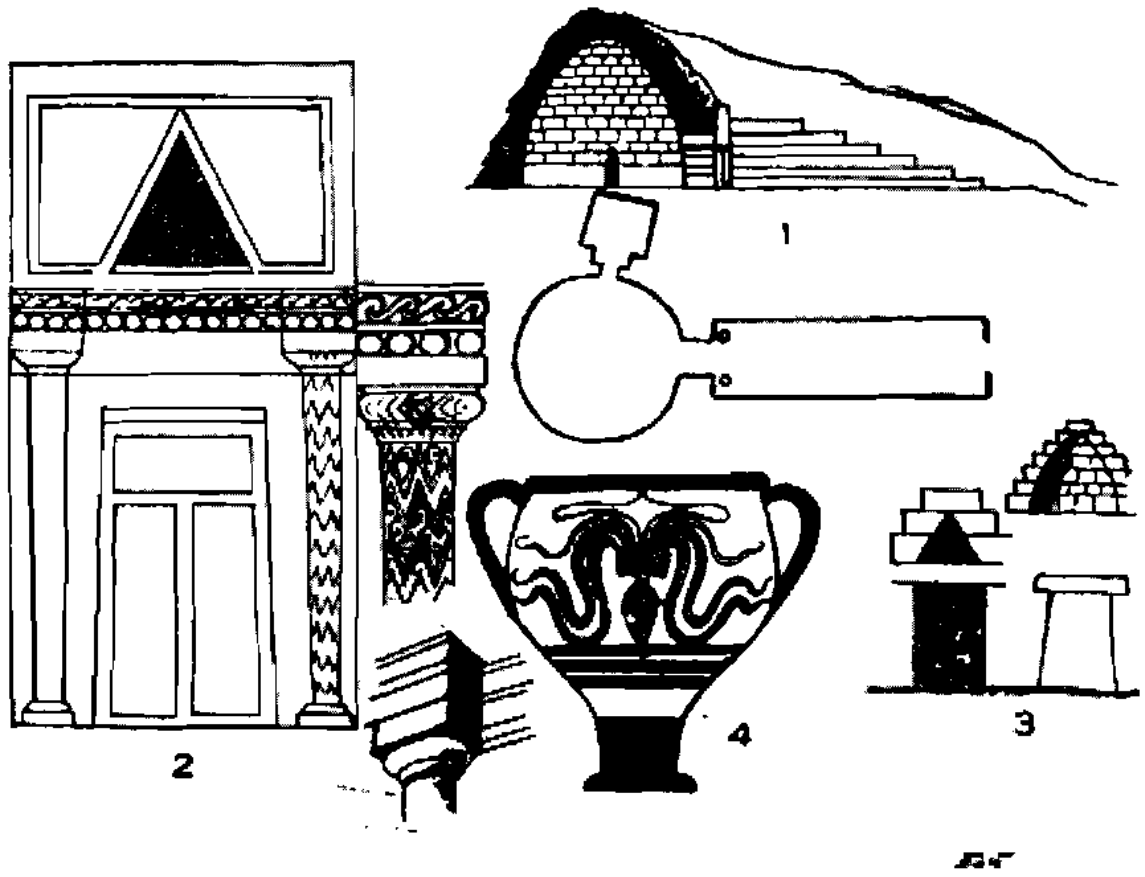

โมซีนิ

1. สุสานของพระเจ้าอากาเมมโนน หรือคลังสมบัติของพระเจ้าอเดรอุสที่เมืองโมซีนิ
2. ประตูซ่าวของสุสาน สังเกตได้ว่าศิลปะไมซีเนียนได้รับอิทธิพลจากศิลปะของเกาะครีตเพียงใด
3. แบบประตูและโดม ซึ่งเรียกว่าศิลปะ "เปลาสสิก" จะโดยบังเอิญหรือเพราะมีที่มาเช่นเดียวกันก็ได้ โดมของอินเดีย ก็สร้างขึ้นโดยวิธีก่อสร้างเป็นชั้นๆ ในเส้นระดับด้วย
4. แจกันหรือกระถางของไมซีเนียนนั้น เห็นได้ว่ามีที่มาจากแจกันของเกาะครีต

1 กรีกเรียกพวกที่อยู่ตามเกาะในทะเลเมดิเตอร์เรเนียน หมายถึงพวกที่ยังไม่เจริญ (Primitive)

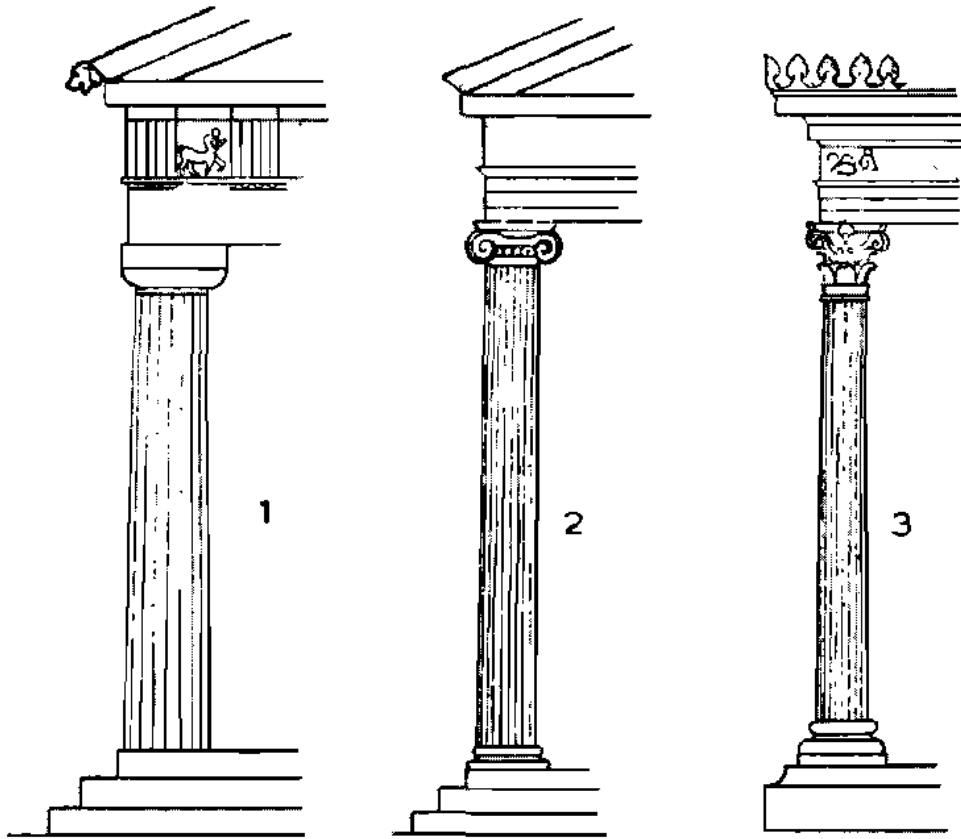

กรีก

แบบสถาปัตยกรรมของกรีก

1. แบบดอริก ออร์เดอร์
2. แบบไอโอนิก ออร์เดอร์
3. แบบคอรีนเธียน ออร์เดอร์

- ได้การนำของเปริคลีส⁶⁷ (Pericles)
- 431-404 : สงครามเปโลปอนเนเซียน⁶⁸ (Peloponesian Wars) ระหว่างกรุงเอเธนส์กับสปาร์ตา
- 382-346 : พระเจ้าฟิลลิปมหาราช⁶⁹ แห่งแคว้นมาซิโดเนีย⁷⁰ รวบรวมประเทศกรีซให้เป็นปึกแผ่น
- 356-323 : พระเจ้าอเล็กซานเดอร์มหาราช⁷¹ รบชนะอียิปต์ เอเชียไมเนอร์ เมโสโปเตเมีย เปอร์เซีย
- 200-148 : สงครามระหว่างแคว้นมาซิโดเนีย กับโรม โรมชนะมาซิโดเนีย
- 146 : โรมรุกรานประเทศกรีซ ศิลปะของกรีกดำเนินไปตามสมัยเฮลเลนนิสติก

สกุลช่างเฮลเลนนิสติกของกรีก

- 300-133 : เพอร์กามุม⁷² (Pergamum) เป็นศูนย์กลางศิลปะที่มีชื่อเสียงในเอเชียไมเนอร์ ป้อมรักษาเมือง (Acropolis) ของเพอร์กามุมได้สร้างขึ้นหลังจากชัยชนะของอัททาลุสที่ 1⁷³ (Attalus I, 241-194) ต่อพวกกอลส์⁷⁴ (Gauls) ศิลปะในระยษนี้เป็นแบบประเพณีและอย่างแบบจริง
- 300 B.C.-30 B.C. : อเล็กซานเดรีย⁷⁵ (Alexandria) สกุลนี้อยู่ภายใต้ราชวงศ์โตเลมี มีความสำคัญมากทั้งในด้าน วิทยาศาสตร์และศิลปะ โดยเฉพาะอย่างยิ่งศิลปะแบบจริงซึ่งให้อิทธิพลแก่ศิลปะโรมัน
- 100 B.C. (ประมาณ) : โรดส์⁷⁶ (Rhodes) รูปหมู่จำหลักหิน เลาคูน⁷⁷ (Laocoon) อันมีชื่อเสียง เป็นฝีมือของช่างสกุลนี้
- 100 B.C. (ประมาณ) : ทราลลิส (Thrallles) อยู่ในเอเชียไมเนอร์ งานประติมากรรมของสกุลนี้ที่รู้จักกันดี คือ รูปหมู่จำหลักหิน วัวผู้แห่งฟาร์นิส (Farnese Bull) โดยประติมากร 2 คนพี่น้อง คือ Apollomus และ Tauriseus
- โรม : ในกรุงโรมก็เช่นกัน ศิลปินกรีกได้สร้างงานประติมา

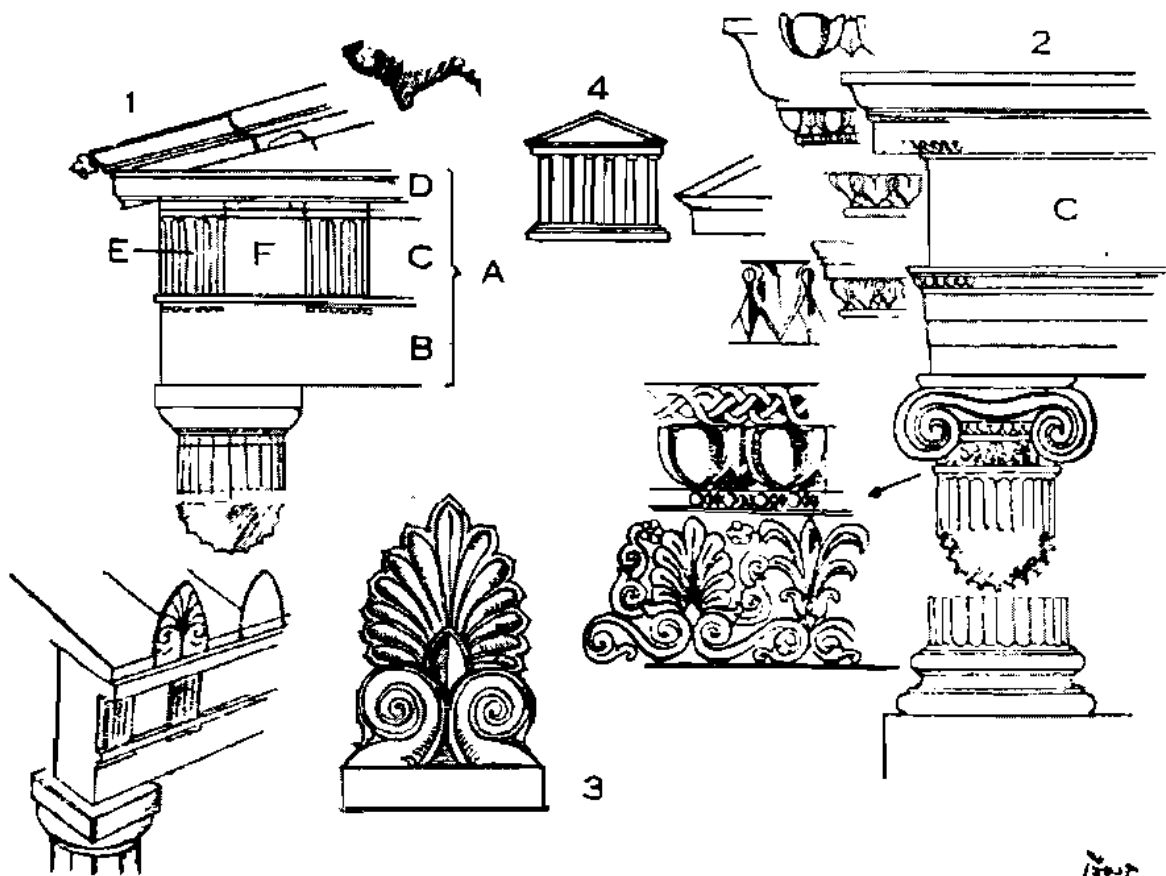

กรีก

1. ดอริก ออร์เดอร์ ประกอบด้วยเสาไม่มีฐาน มีเว้าตื้นๆ 20 เว้า คานของหน้าจั่ว A ประกอบด้วยส่วนอยู่ติดกับหัวเสา Achitrave B Frieze C และ Cornice D บริเวณ Frieze C มี Triglyph E และ Metope F สลับกันไป เนื้อที่บริเวณ Metope อาจเป็นพื้นเรียบ หรืออาจมีภาพจำหลักนูนสูงก็ได้
2. ไอโอนิก ออร์เดอร์ เสาไอโอนิกมีเว้าลึก 24 เว้า และระหว่างเว้ามี Fillet คั่นเป็นเส้นคิ่งคล้ายริบบิ้น Frieze C ของไอโอนิกและคอรีนเธียน ออร์เดอร์ โดยทั่วไปตกแต่งให้มั่งคั่งด้วยภาพจำหลักนูน เสาของแบบไอโอนิกและคอรีนเธียนมีฐานรองรับ
3. แอนเตฟิกซา ใช้ประดับด้านข้างของวิหาร เพื่อซ่อนรอยต่อของแผ่นหินอ่อนของหลังคา และใช้ประดับยอดหน้าจั่ว 4. หรือประดับยอดของศิลาจารึก
4. หน้าจั่วของวิหารกรีกจำนวนมากตกแต่งด้วยรูปจำหลัก

กรรมไว้มาก รูปคนแขนขาขาด พบที่เมือง Belvedere
จำหลักโดย Apollonius Imo ในตอนต้นศตวรรษ
ที่ 1 B.C.

รายนามศิลปินผู้มีชื่อเสียงที่สุด

ประติมากร : สมัยรุ่งเรืองตอนแรก

ไมรอน⁷⁸ (Myron) : ประมาณ 450 B.C. งานชิ้นยอดเยี่ยม
ชิ้นหนึ่งของท่านผู้นี้คือรูปนักกีฬาขว้างจาน (Discobolus) จำหลักหิน

โพลิคลีตีส (Policletius) : ประมาณ 430 B.C. จำหลักรูปนัก
รบชาวอเมซอน⁷⁹ (Amazon) และนักรบถือหอก (Doryphore = Spear-
Bearer)

ไฟดิอัส⁸⁰ (Phidias) : 500-431 B.C. งานที่มีชื่อเสียงชื่อรูปเทพี
มินเนอร์วา (Minerva) ใน Acropolis⁸¹ แห่งกรุงเอเธนส์

แปรกซิทิลีส (Praxiteles)⁸² : 385-320 B.C. งานที่มีชื่อเสียง
คือรูป Hermes แบกเด็ก Dionysus และรูป Aphrodite

ลีสิปปัส (Lysippus) : 380-318 B.C. เป็นช่างประจำพระองค์
ของพระเจ้าอเล็กซานเดอร์มหาราช ทำงานไว้มากไม่ต่ำกว่า 1,500 ชิ้น
งานที่มีชื่อ คือ รูปพระเจ้าอเล็กซานเดอร์ รูปนักมวยปล้ำ รูปเฮอร์คิวลิส
 เป็นต้น

จิตรกร : ไม่มีงานของจิตรกรกรีกผู้ยิ่งใหญ่เหลืออยู่ถึงปัจจุบัน

โพลิกโนตัส (Polygnotus) : ทำงานอยู่ระหว่าง 470-440 B.C.
ได้รับการยกย่องว่าเป็นบิดาของงานจิตรกรรม พยายามเขียนภาพ
ให้มีความสลับซับซ้อนกันเพื่อให้เกิดความลึกและมีระยะ เริ่มให้แสง
และเงาในรูปภาพ โครงการสีเป็นอย่างธรรมชาติ งานที่มีชื่อได้แก่
จิตรกรรมฝาผนังที่กรุงเอเธนส์ และในห้องโถงของพวก Cnidians ที่
Delphi⁸³ เป็นเรื่องสงครามกรุงทรอย และการผจญภัยของยูลิสซีส

เซอซีส (Zeuxis) : ทำงานระหว่างปี 420-390 B.C. กล่าว
กันว่าท่านผู้นี้เขียนพวงองุ่นเหมือนจริง จนนกบินมาจิก มีความก้าว

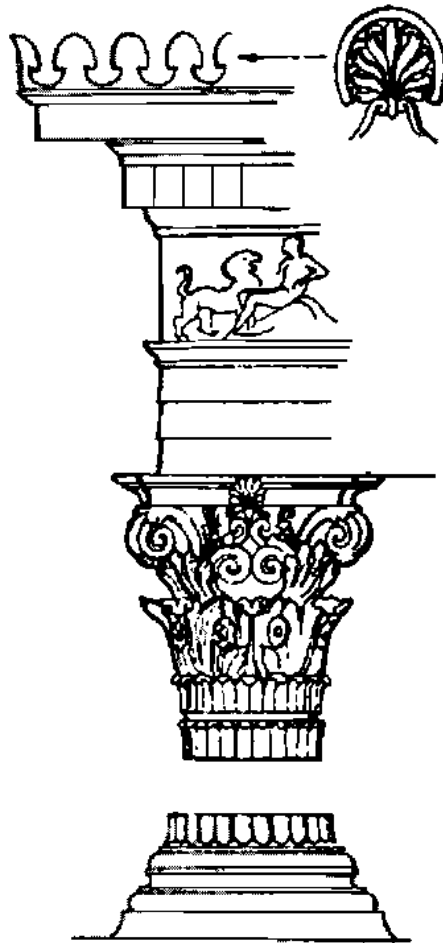

คอรินเธียน ออร์เดอร์ เริ่มตั้งแต่ศตวรรษที่ 5 B.C. ส่วนคอริน
และไอโอนิก มีอายุจากศตวรรษที่ 10-8 B.C.

หน้าในการให้เงาและสีมาก

อเปลเล (Apelle) : 4th B.C. ทำงานให้แก่พระเจ้าฟิลลิปและพระเจ้าอเล็กซานเดอร์ มีฝีมือประณีตงดงามเป็นเยี่ยม งานที่มีชื่อได้แก่ Aphrodite และรูปเหมือนของพระเจ้าอเล็กซานเดอร์กับสายฟ้า (Alexander with Thunder Bolt) หลังจากรัชสมัยของพระเจ้าอเล็กซานเดอร์แล้ว งานจิตรกรรมของกรีกเริ่มเสื่อมลงกลายเป็นศิลปะเลียนแบบ ไม่มีจิตรกรที่มีชื่อเสียงโด่งดังอีก กลับไปนิยมงานจิตรกรรมประดับหิน (Mosaic) ตกแต่งพื้นและผนังเป็นลวดลายและทิวทัศน์ ศิลปินเหล่านี้ได้ไปทำงานในกรุงโรม เมื่อโรมันชนะกรีก

ฝีมือการช่างอันวิจิตรของกรีกนั้น อาจสังเกตได้จากภาพเขียนบนแจกัน⁸⁴ ซึ่งแบ่งออกได้เป็น 4 สมัย คือ

1. สมัย Primitive มีลายเป็นรูปสัตว์และรูปคนลักษณะเรขาคณิต
2. สมัย Archaic มีรูปคนระบายสีดำบนพื้นสีแดง
3. สมัย Classic มีรูปคนระบายสีแดงบนพื้นสีดำ
4. สมัย Hellenistic มีลวดลายผสมรูปคนและสัตว์ ดอกไม้ ใบไม้ ใช้สีหลายสี งานส่วนมากของสมัยนี้ใช้สำหรับพิธีการศพ

อโครโพลิส (Acropolis) : ทุกเมืองของกรีกมีอโครโพลิส ที่มีชื่อเสียงที่สุดคืออโครโพลิสของกรุงเอเธนส์ ซึ่งมีวิหารที่งดงามที่สุดของสถาปัตยกรรมของกรีก คือ

วิหารปาร์เธนอน⁸⁵ (Parthenon) สร้างเมื่อปี 447-332 B.C. โดยอิกนิตุส และแคลลิเครตีส (Ictinus, Callicrates) ในกฎของดอริก⁸⁶ (Doric order) วิหารนี้มีงานประติมากรรมอันมีชื่อเสียงตรงหน้าจั่ว เป็นเรื่องการเกิดของกรุงเอเธนส์ และการโต้แย้งของเทพเจ้าโปสิดอน และเทพีเอเธนา ว่าใครจะเป็นผู้อุปถัมภ์กรุงเอเธนส์ และภาพจำหลักนูนเรื่องขบวนแห่ทางศาสนาของวิหาร (Panathenaic procession)

วิหารอีเรคธีอุม (Erechtheum) สร้างเมื่อปี 420-408 B.C. เพื่อเป็นอนุสรณ์แก่วีรบุรุษอีเรคธีอูส (Erechtheus) เป็นสถาปัตยกรรม

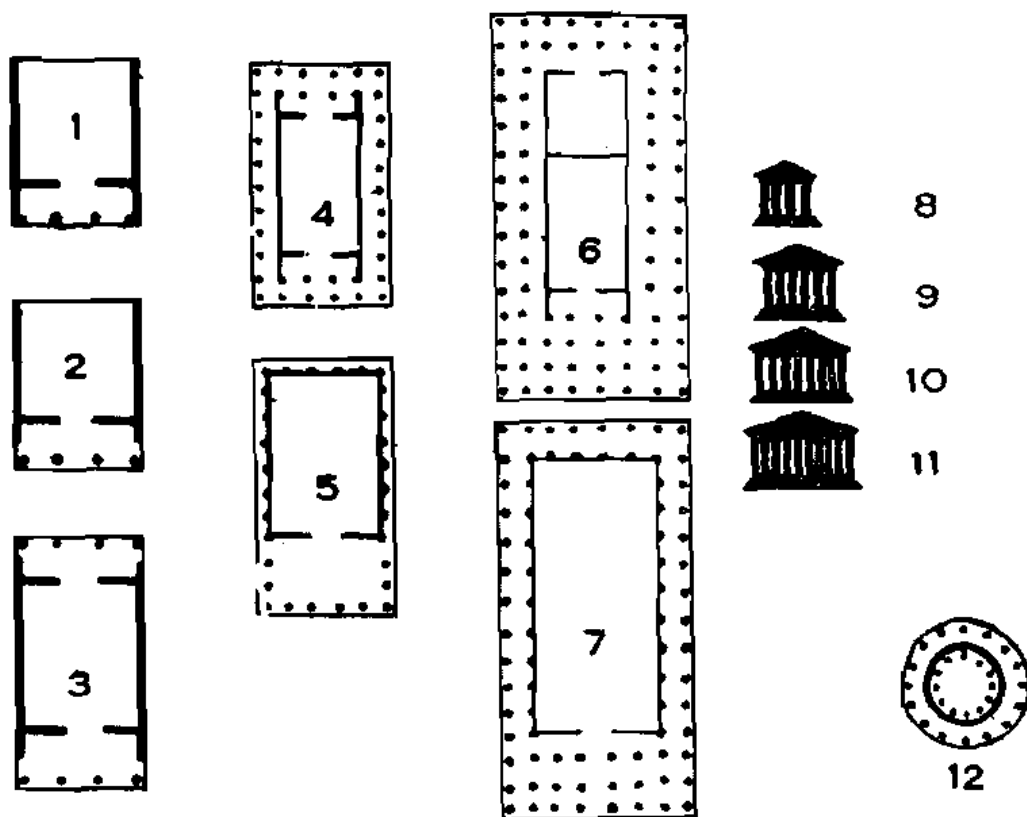

แปลนของวิหารกรีก

1. Distyle in Antis มีเสาคู่ 2 เสา ข้างหน้าด้านเดียว
2. Prostyle มีเสาคู่ 4 ต้น ด้านหน้า
3. Amphiprostyle มีเสาคู่ 4 ต้น ทั้งด้านหน้าและด้านหลัง
4. Peripteral มีเสาคู่ 6 ต้น ทั้งด้านหน้าและด้านหลัง
5. Pseudo-peripteral มีเสาคู่จริงต้น แนบกับผนัง จะเรียกว่าเสาปลอม (pseudo) ก็ได้
6. Dipteral มีเสาคู่ 8 ต้น ทั้งด้านหน้าและด้านหลัง
7. Pseudo-dipteral เหมือน 6. แต่เสาชั้นในแนบกับผนัง รูปตั้งด้านหน้าของวิหารกรีก
8. Tetrastyle เสา 4 ต้น อยู่ด้านหน้า
9. Hexastyle เสา 6 ต้น อยู่ด้านหน้า
10. Octastyle เสา 8 ต้น อยู่ด้านหน้า
11. Decastyle เสา 10 ต้น อยู่ด้านหน้า
12. Peripteral circular วิหารแปลนกลมมีเสาล้อมรอบ

กรรมแบบไอโอนิก⁸⁷ (Ionic order) รูปผู้หญิงยืนที่เรียกว่า แครีอาติด⁸⁸ (Caryatids) ของวิหารนี้มีชื่อเสียงมาก อยู่ในกรุงเอเธนส์

วิหารแห่งชัยชนะ (The Temple of Nike-Victory) อยู่ในสมัย Archaic สถาปัตยกรรมเป็นแบบไอโอนิก ตกแต่งด้วยประติมากรรมสมัย Classic

ประตูใหญ่ปรอปีเลีย (The Propylaea) สร้างเมื่อปี 437-432 B.C. เป็นประตูเข้าไปสู่บริเวณอันศักดิ์สิทธิ์ของอโครโปลีส เป็นสถาปัตยกรรมแบบดอริกและไอโอนิก

อนุสาวรีย์ของลีสสิเครตีสผู้เป็นนักร้องและนักดนตรี (Choragic Monument of Lysicrates, Athens)

แบบการปกครองของกรีก⁸⁹ (Greek Forms of Government)

1. การปกครองระบอบสมบูรณาญาสิทธิราชย์ (Kingdoms or Monarchy) คือการปกครองซึ่งอำนาจมาจากบุคคลคนเดียว และมีอภิสิทธิ์ในการบริหารโดยตรง

2. การปกครองระบอบขุนนาง หรือบุคคลกลุ่มหนึ่ง ซึ่งมีตำแหน่งสูงในหน้าที่ราชการ (Aristocracy)

3. การปกครองระบอบการอำนาจบริหารโดยบุคคลกลุ่มหนึ่ง ได้แก่พวกเจ้าของที่ดิน และพวกพ่อค้าที่ร่ำรวย (Oligarchy)

4. การปกครองระบอบประชาธิปไตย ซึ่งอำนาจมาจากปวงชน (Democracy)

5. การปกครองระบอบทรราช ซึ่งการใช้อำนาจของบุคคลเป็นไปอย่างบังคับ กตัญญู หรือไม่เป็นธรรม (Tyranny)

รายนามเทพเจ้าที่สำคัญ และกึ่งเทพเจ้าของกรีก⁹⁰

Chaos : ครอบครองโลกซึ่งยังอยู่ในสถานะที่ไม่มีระเบียบ

Uranus + Gea : มีลูก 12 คน เป็น Titans 6 Cyclops 3 Centimanis 3

Cronus : ซึ่งเป็น Titan ผู้หนึ่ง ทำการขบถต่อ Uranus และ

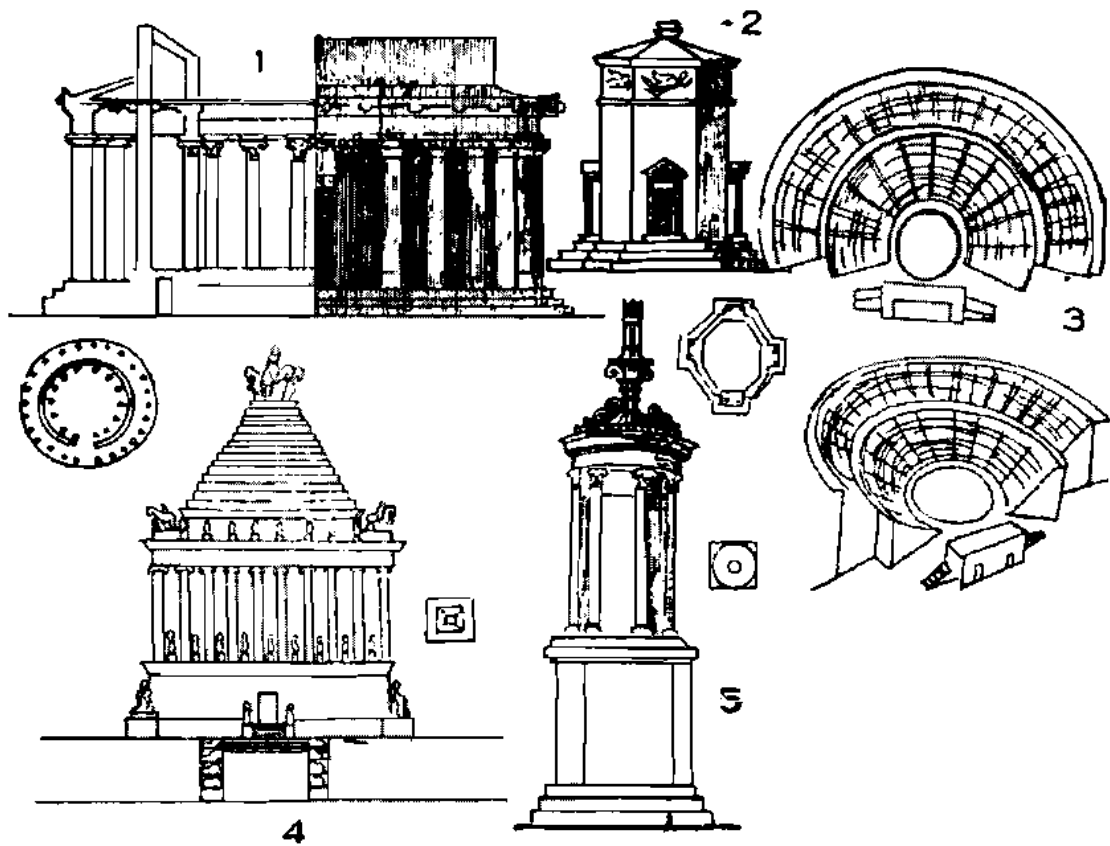

1. รูปตัดของวิหาร Tholos มีเสาแบบ Corinthian อยู่ข้างใน เสาแบบ Doric อยู่ข้างนอก
2. The Tower of the wind หอคอยแห่งลม
3. แพลนโรงละครของกรีก
4. สุสานที่เมือง Halicarnassos
5. Choragic Monument ของ Lysicrates

ปกครองโลกให้มีระเบียบ

Rhea : ภริยาของ *Cronus* ซ่อนลูกของนางไว้ได้ผู้หนึ่ง จาก *Cronus* ซึ่งกินลูกของตนเพราะกลัวว่าจะถูกแย่งอำนาจ ลูกที่รอดนี้คือ *Zeus* เมื่อเติบโตใหญ่ขึ้นรบชนะบิดา และปกครองโลกต่อไป พวก Titan ซึ่งเป็นพี่น้องของบิดาจึงขบถต่อ *Zeus* แต่พ่ายแพ้ เพราะพวก Cyclops ช่วย *Zeus* ต่อมา *Zeus* จึงเป็นเทพเจ้าสูงสุดของกรีก

รายนามเทพเจ้าของกรีก ซึ่งบางครั้งโรมันเรียกอย่างหนึ่ง อิตาเลียนเรียกอย่างหนึ่ง

กรีก	โรมัน	อิตาเลียน	
Zeus	Jupiter	Jove	= เทพเจ้าสูงสุด ถือสายฟ้า และโล่หุ้มด้วยลักษณะนกอินทรี คทา
Apollo	Phoebus	Sol	= สุริยเทพ วรรณกรรม ดนตรี ศิลปะการแพทย์ สัญลักษณ์ หนู พิณ
Artemis	Dianna	Selene	= พระจันทร์ เป็นน้อง Apollo เทพีแห่งการล่าสัตว์ สัญลักษณ์ กวาง จันทน์แรม
Mars	: เทพเจ้าแห่งสงคราม สัญลักษณ์ หมวกเฮลเมต (Helmet) และหอกพุ่ง (Lance)
Hermes	Mercury	: ผู้สื่อข่าว ขโมย ลม คนเลี้ยงแกะ สัญลักษณ์ ปีก
Dionysus	Bacchus	: เทพเจ้าแห่งการเลี้ยงฉลองของชาวนา
Heracles	Hercules	: เทพเจ้าแห่งการช่วยมนุษย์

ธรรม

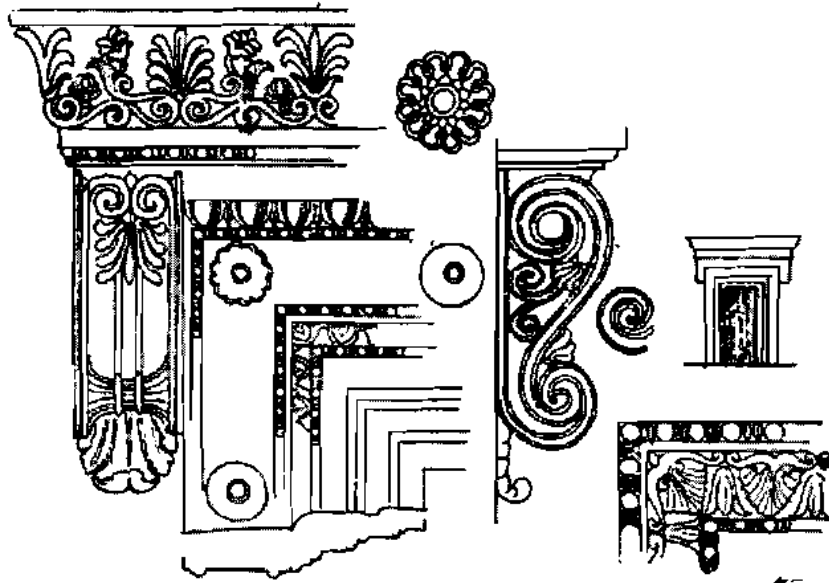

ลวดลายของกรีก

1. โต๊ะ 3 ขา (Tripod)
2. แท่นโคมโพ
3. ลายตกแต่งแจกัน
4. ลายประติมากรรมลักษณะใบชคันตุส (Acanthus)
5. รูปเก้าอี้จากภาพจำหลักนูน



Centaurs	:	มีรูปร่างครึ่งคนครึ่งม้า เป็นที่ปรึกษาของ Hercules สัญลักษณ์ ลมสลาตัน (Hericane)
Satyrs	:	รุกขเทวดา (ชาย หญิง)
Hera	Juno	:	เทพีแห่งสวรรค์ การแต่งงาน สัญลักษณ์ นกยูง ท้องฟ้า
9 Muses	:	เทพเจ้าแห่งประวัติศาสตร์ การเดินรำ ดาราศาสตร์ ความเศร้าโศก การร้องเพลง ความรื่นเริง กาพย์ กลอน โคลง ฉันท์ อยู่ภายใต้ความอุปถัมภ์ของ Apollo
Venus	Aphrodite	:	เทพีแห่งความรัก ความสามัคคี ความรื่นเริง สัญลักษณ์ นกเขา
Cupid	Eros	:	บุตรชายของ Venus ความรักชั่วนิรันดร์
Poseidon	Neptune	:	เทพเจ้าแห่งทะเล(พระสมุทร) สัญลักษณ์ ตรีศูล ม้า
Demeter	Ceres	:	เทพีแห่งการเกษตร สัญลักษณ์ ร่องเท้า เคียว
Perseus	:	บุตรชายของ Zeus ผู้ประหาร Medusa
Medusa	:	มีปีก ผมหงอก ความอิจฉาริษยา
Fuans	:	ลำธาร

Athena	Minerva	Palla	:	เทพีแห่งสันติและปัญญา สัญลักษณ์ ฟ้าแลบ ต้น มะกอก นกฮูก
Aurora	:	มหาดเล็กของ Apollo มีหน้าที่ประกาศการเสด็จ ออกของสุริยเทพ
Vulcan	:	ช่างเหล็ก สวามีของ Venus สัญลักษณ์ ทัง ค้อน
Psyche	:	ภรรยาของ Cupid วิญญาณอมตะ
Plutos	Hades	Orcus	:	เทพเจ้าแห่งนรก และความ มั่งคั่ง
Hestia	Vesta	:	พระภูมิ ไฟศักดิ์สิทธิ์
Nike	:	เทพเจ้าแห่งชัยชนะ
Atlas	:	เทพเจ้าผู้แบกโลก
Nymphes	:	บุตรีของ Zeus นางไม้ ปรากฏกายเป็นหญิงสาว สวย พำนักอยู่ทั่วไปในป่า ลำธาร กระแสน้ำ

เอตรูเรีย

- B.C. 1100-900 : เป็นระยะเวลาโดยประมาณที่พวกเอตรูสกัน⁹¹ ตั้งถิ่นฐานอยู่ในประเทศอิตาลี พวกนี้มาจาก เอเชียไมเนอร์ นำเอาวิธีการก่อสร้างระบบ Arches และ Vaults เข้ามาใช้ ชนชาติเอตรูสกันได้ รับวัฒนธรรมจากกรีกด้วย และนำเอาวัฒนธรรมของเมโสโปเตเมียและกรีกไปสู่กรุงโรม
- ศตวรรษที่ 7-5 B.C. : เป็นสมัยรุ่งเรืองของอารยธรรมเอตรูสกัน
- ศตวรรษที่ 6 B.C. : กษัตริย์เอตรูสกันปกครองโรม

- ศตวรรษที่ 4 B.C. : พวกกรีก กอลส์ และโรมัน โจมตีเอตรุสกัน
อำนาจของเอตรุสกันเสื่อมลง
- 280 : ประเทศเอตรุเรียเข้าร่วมกับสาธารณรัฐโรมัน
พวกเอตรุสกันสร้างวิหารฐานสูง (Podium)
ล่างครึ่งวิหารมี 3 ห้องที่เป็นพิเศษ คือนิยม
ตกแต่งสุสานด้วยงานประติมากรรมจิตรกรรม
งานโลหะ ฯลฯ พวกเอตรุสกันมีประเพณี
นิยมปั้นหรือสลักรูปคนตายลงบนฝาหีบศพ
หิน (Sarcophagus) ประเพณีเช่นนี้ พวก
เอตรุสกันจึงมีชื่อทางการสร้างรูปเหมือน
(Portraiture) นอกจากนี้แล้วยังมีฝีมือใน
งานช่างโลหะและปูนปั้น ซึ่งใช้สำหรับตกแต่ง
วิหารอีกด้วย
โดยปกติ สหพันธ์ของเอตรุสกัน ประกอบ
ด้วยเมืองต่างๆ 12 เมือง ที่นับว่าสำคัญมาก
คือ VEIO-VETRI-NORCHIA-CHIUSI-
PERUGIA-FIESOLE-VOLTERRA-
AREZZO

สมัยต่างๆ ของงานประติมากรรม

- B.C.800-400 : Primitive-แสดงออกซึ่งลักษณะของชาวชนบทเอตรุสกัน
- 400-300 : Hellenistic-ได้อิทธิพลศิลปะกรีก
- 300-100 : ฝีมือสูงขึ้น มีลักษณะของเอตรุสกันมากกว่าสมัย
Hellenistic

งานประติมากรรมที่มีชื่อ

- รูปหมาป่า รูปกิเมอรา⁹² (Chimera) ศีรษะบรูตัส (Brutus)
รูป Apollo แห่ง Veio รูปนักปาฐก (Orator)

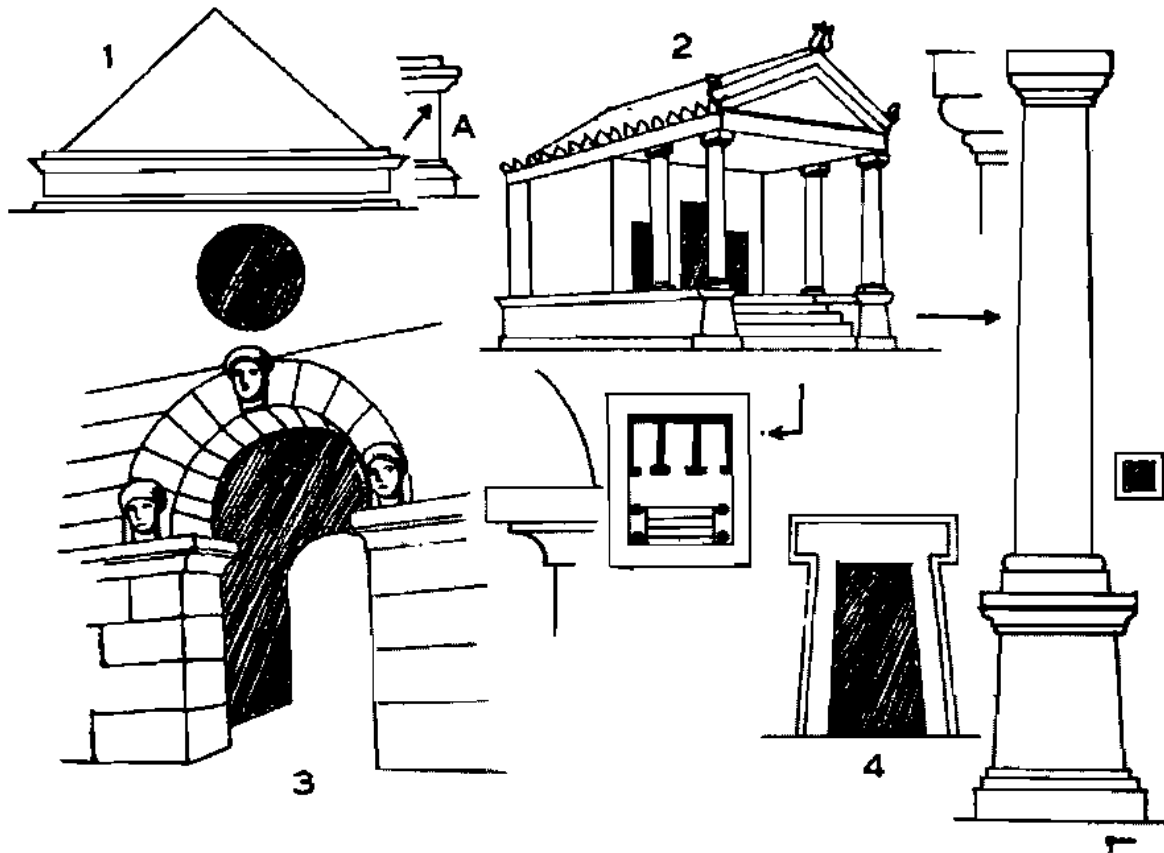

คำบรรยายประกอบแบบศิลปะของเอตรุสกัน และโรมัน

เอตรุเวีย

1. ที่มิ่งคทของเอตรุสกัน มีฐานสูง "A"
2. วิหารมี 3 ห้อง มีฐานรองรับ
3. ประตูเข้าเมือง
4. ประตูของเอตรุสกัน ทำให้คิดว่าได้แบบมาจากศิลปะ Pelasgic ซึ่งพบในเอเชียไมเนอร์ เกาะครีต และในสมัยก่อนไฮเมอส์ ของกรีซ

โรม

จากศตวรรษที่ 6-4 B.C. โรมได้รับอิทธิพลของวัฒนธรรมเอตรุสกัน จากศตวรรษที่ 3 B.C. ถึงประมาณ 50 B.C. ประเทศกรีซเป็นผู้นำทางพุทธิปัญญาของโรม หลังจาก 50 B.C. โรมมีลักษณะศิลปะของตัวเอง และจากนี้ไปจนถึงศตวรรษที่ 2 A.D. ศิลปะของโรมเข้าสู่ยุครุ่งเรือง

ศิลปะของโรมสะท้อนให้เห็นถึงลักษณะของชนชาตินักรบ นักกฎหมาย และกสิกร

สถาปัตยกรรม : โรมมีชื่อเสียงในทางก่อสร้างอย่างยิ่งการใช้วิธีการใช้ระบบ Arches และ Vaults อำนาจให้โรมสร้างสถาปัตยกรรมอันวิจิตรงดงามทั่วอาณาจักร

บรรดาพระราชวัง ฟอรัม⁹³ (Forum) โรงละคร และโรงละครกลางแจ้ง (Amphitheatres) สนามกีฬา (Stadiums) โรงละครสัตว์ (Circus) สระอาบน้ำ (Thermal baths) สุสาน⁹⁴ (Mausoleums) ท่อรับน้ำ (Aqueducts) เสาที่ระลึก (Commemorate columns) ประตูชัย (Arches of Triumph) สะพาน ถนนต่างๆ พิสูจน์ให้เห็นถึงความยิ่งใหญ่ของอารยธรรมโรมัน

ประติมากรรม : ประติมากรรมของโรมัน แตกต่างกับของกรีก เพราะมีลักษณะเป็นจริงทั้งรูปและเรื่องของงาน ในการสร้างรูปเหมือนศิลปินโรมันบรรลุผลสำเร็จอย่างสูงยิ่ง

จิตรกรรม : งานจิตรกรรมของโรมันอันงดงามที่มีลักษณะคล้ายงานจิตรกรรมได้พบมากเป็นพิเศษโดยเฉพาะที่เมืองปอมเปอี⁹⁵ (Pompeii)

งานจิตรกรรมของโรมันแสดงให้เห็นถึงการวาดเส้นและการใช้สีอย่างวิจิตรแต่ยังไม่มีคุณสมบัติเป็นสามมิติ

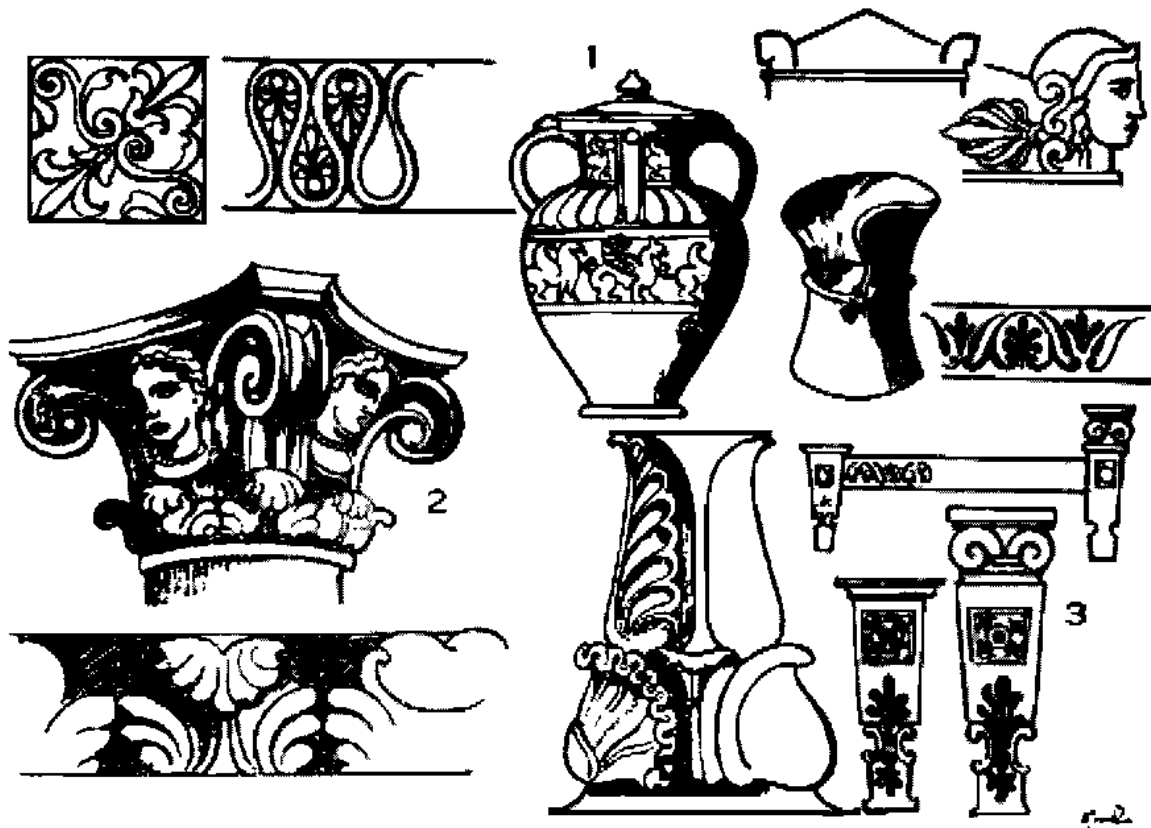

ลายของเอตรูสกัน

1. กระถางใช้ในพิธีศพ มีรูปสิงห์มีปีกเป็นแถว แสดงถึงการตกทอดของศิลปะของบาบิโลเนีย
2. หัวเสาประกอบด้วยศีรษะผู้หญิง เป็นลักษณะพิเศษโดยเฉพาะของศิลปะเอตรูสกัน
3. เติียงนอนซึ่งมีทรวดทรงอันอาจเห็นได้จากเครื่องเรือนในสมัย Neo classic (คริสต์ศตวรรษที่ 19)

โมซายิก (Mosaic) : โรมันนิยมการประดับ (หิน) เป็นลวดลาย ตกแต่งบนผนังและพื้น

ปูนปั้น (Stucco) : ใช้ตกแต่งผนังห้องเล็กๆ ติดต่อกันไป

ศักราชที่สำคัญ

- B.C. 753 : การสร้างกรุงโรม⁹⁶
 618-510 : โรมอยู่ภายใต้การปกครองของเอตรูสกัน
 510 : โรมเป็นสาธารณรัฐ
 280 : โรมปกครองอิตาลีทั้งหมด
 264-241 : สงครามปุนิก (Punic war) ครั้งที่ 1
 218-201 : สงครามปุนิก ครั้งที่ 2
 202 : Scipio the African⁹⁷ มีชัยชนะ Hannibal ซึ่งเป็นแม่ทัพชาว Carthage ที่ Zama
 149-146 : สงครามปุนิก ครั้งที่ 3 เมือง Carthage ถูกทำลาย
 148 : โรมชนะแคว้น Macedonia
 146 : โรมครอบครองประเทศกรีซ
 100-44 : รัชสมัยของ Julius Caesar
 31 : Octavian รบชนะ Marcus Anthony ที่เมือง Anctium
 30 : Octavian Augustus ได้รับการประกาศให้เป็นจักรพรรดิองค์แรกของชาวโรมัน
 A.D. 14 : Octavian Augustus สิ้นพระชนม์
 54-68 : รัชสมัยของพระเจ้า Nero
 64 : ไฟไหม้กรุงโรม⁹⁸
 69-79 : จักรพรรดิ Vespasian สร้าง Colosseum⁹⁹
 79 : เมือง Pompeii Stabia และ Erculaneum ถึงแก่ความพินาศ โดยการระเบิดของภูเขาไฟ Vesuvius
 79-81 : จักรพรรดิ Titus รบชนะเมือง Jerusalem สร้างประตูชัย¹⁰⁰ ของ Titus ในกรุงโรม

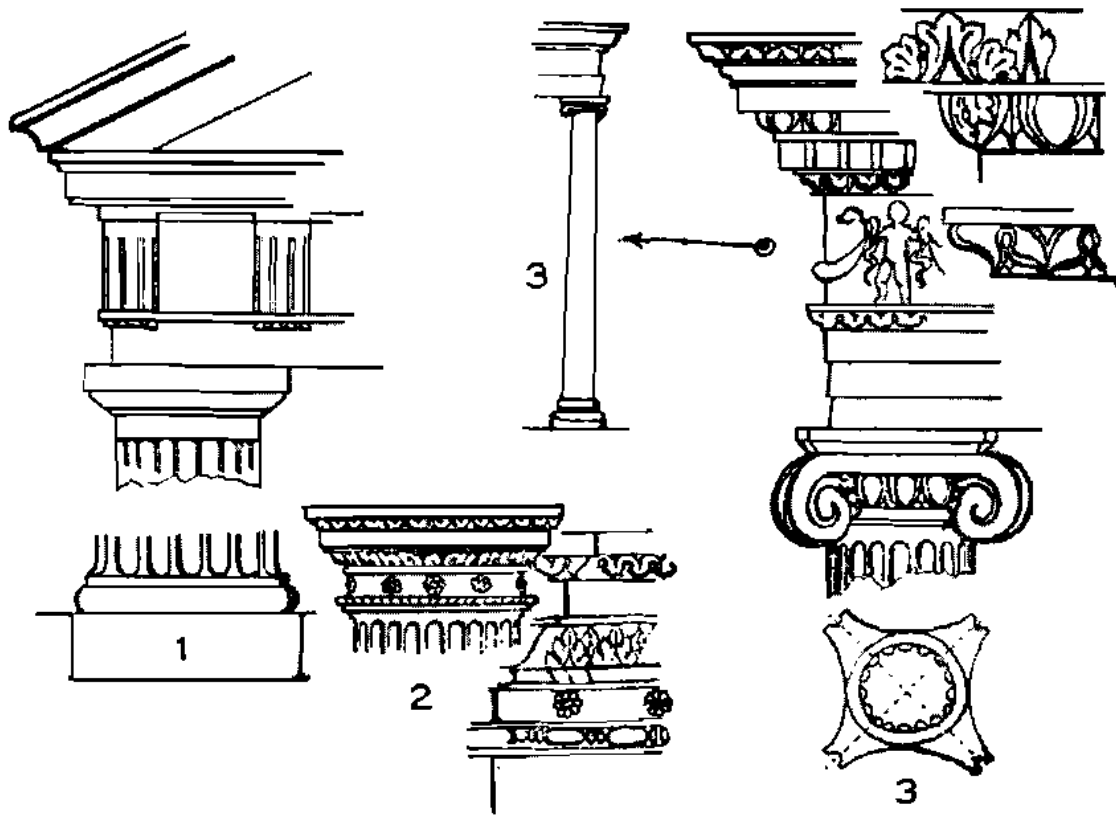

โรม

โรมใช้แบบสถาปัตยกรรม 5 แบบ คือ

Doric Order, Ionic Order, Corinthian Order, Composite Order และ Tuscan Order

1. Roman Doric Order แตกต่างไปจากของกรีก ที่มีฐานและมีเว้าที่ตัวเสาเล็กกว่าแบบเดิมของกรีก
2. Doric Order สมัยต่อมา
3. แบบ Ionic Order

- 98-117 : จักรพรรดิ Trajan รบชนะแคว้น Dacia¹⁰¹ สร้างเสา
ที่ระลึกของ Trajan ในกรุงโรม และประติมากรรมที่เมือง
Benevento
- 117-138 : จักรพรรดิ Hadrian สร้างวิหาร Pantheon¹⁰² และสุสาน
ของพระองค์ในกรุงโรม
- 161-180 : จักรพรรดิ Marcus Aurelius สร้างรูปของพระองค์
กำลังขี่ม้าออกศึกในกรุงโรม (Equestrian Statue)
- 193-211 : จักรพรรดิ Septimius Severus สร้างประติมากรรมใน
กรุงโรม
- 211-217 : จักรพรรดิ Caracalla สร้างสระอาบน้ำในกรุงโรม
(221+104 เมตร)
- 284-305 : จักรพรรดิ Diocletian สร้างพระราชวังที่เมือง Spalato
- 305-312 : จักรพรรดิ Maxentius สร้างโรงละครสัตว์ขึ้นในกรุงโรม
- 306-337 : พระเจ้า Constantine สร้างประติมากรรมในกรุงโรม
- 313 : ราชโองการแห่งเมืองมิลาน ให้อิสรภาพแก่ผู้ที่นับถือ
ศาสนาคริสต์
- 330 : พระเจ้า Constantine มหาราช สร้างเมืองหลวงใหม่
ในแคว้น Byzantium¹⁰³
- 379-385 : จักรพรรดิ Theodosius แยกอาณาจักรโรมันออกเป็นภาคตะวันตกและตะวันออก
- 410 : Alaric แห่งพวก Visigoths¹⁰⁴ โจมตีกรุงโรม
- 450 : Attila หัวหน้าพวก Huns¹⁰⁵ รุกรานอิตาลี
- 455 : พวก Vandals¹⁰⁶ ปล้นสะดมยึดกรุงโรม
- 475 : Romulus¹⁰⁷ จักรพรรดิองค์สุดท้ายของโรมัน

ศาสนา : ศาสนาของโรมันคล้ายกับของกรีกมาก มีวิหารเทพ
เจ้าต่างๆ เหมือนกัน โรมันรับเอาพิธีการทำนายเหตุการณ์จากพวก
เอเดรუსกันโดยการใช้เครื่องในของสัตว์ที่บูชาัญเป็นสื่อการทำนาย

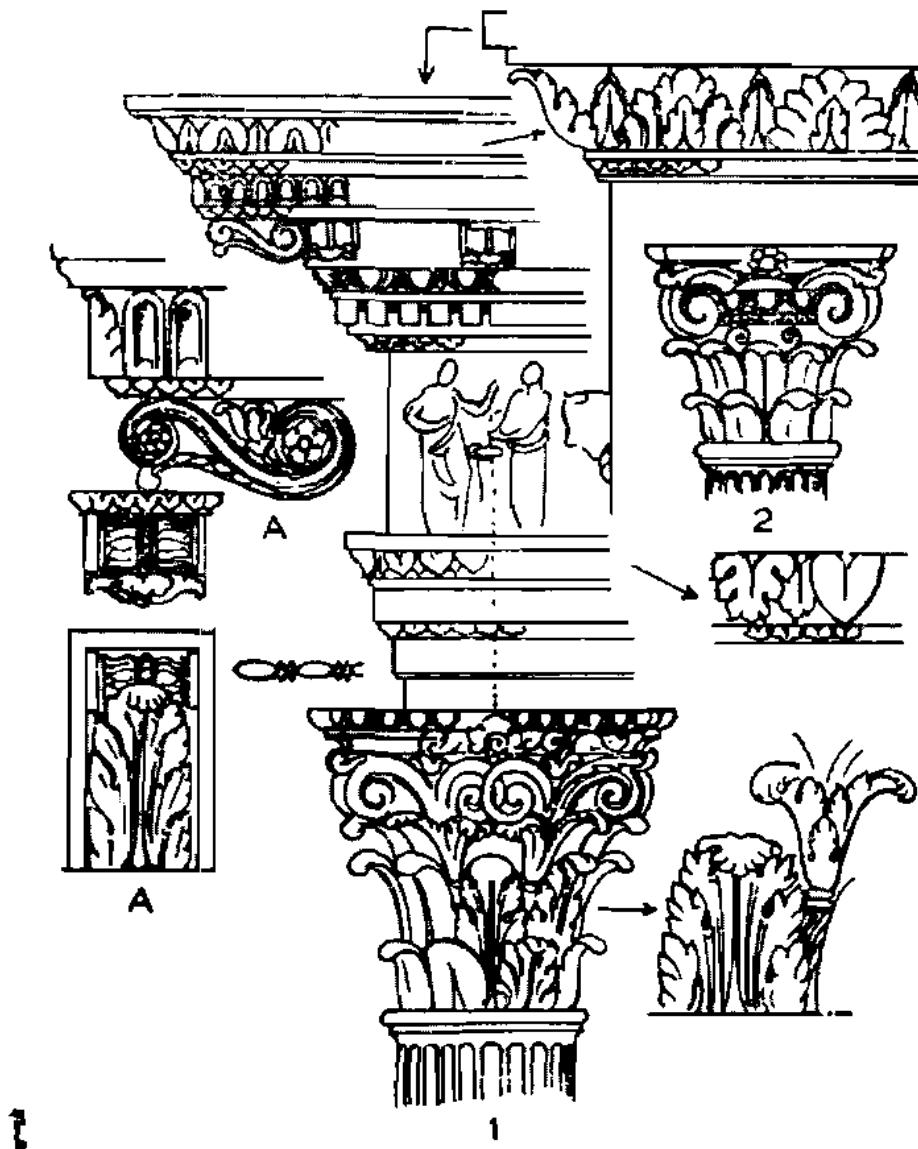

โรม

1. แบบ Corinthian Order ของโรมนั้นมีส่วนละเอียดมากกว่าของกรีก โดยเฉพาะเราอาจสังเกตได้จากคันทวย "A" ภายใต้ส่วนบนของ Cornice ซึ่งใช้กันแพร่หลายในสถาปัตยกรรมของสมัย Renaissance
2. แบบ Composite Order หัวเสาของแบบนี้ ประกอบด้วยลักษณะสำคัญของแบบ Ionic (ส่วนบน) และของ Corinthian Order (ส่วนล่าง)

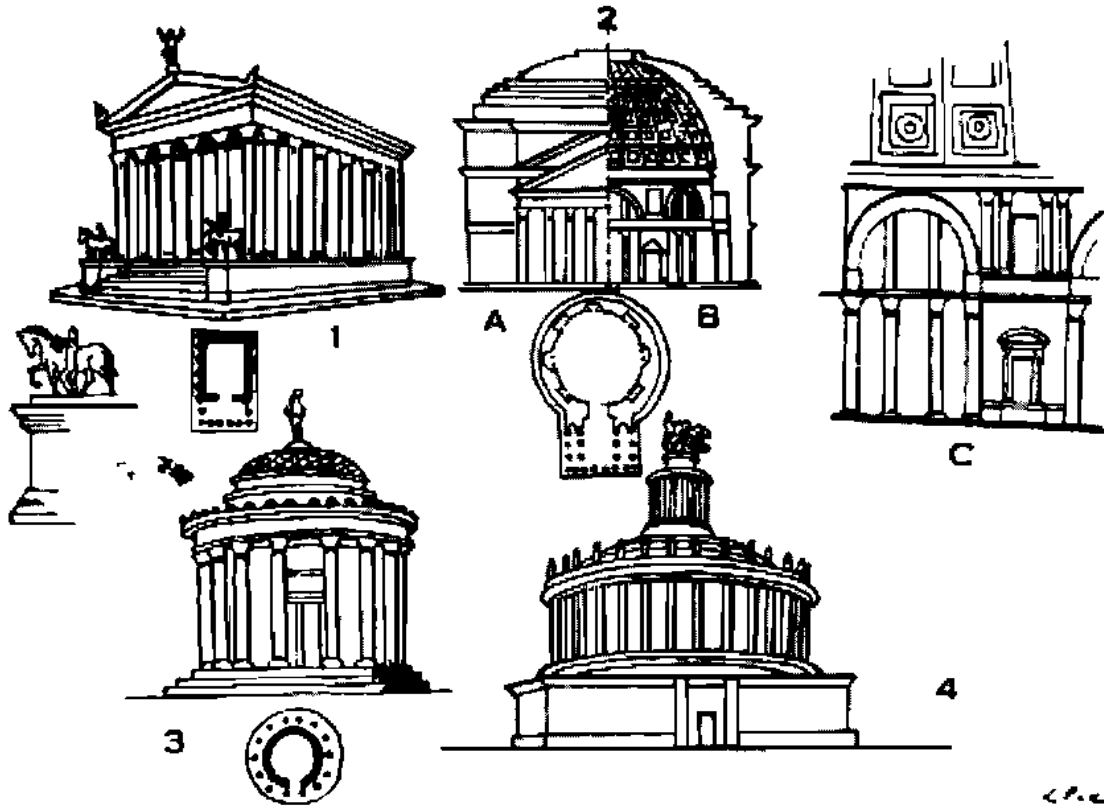

1. วิหารแบบ Pseudo peripteral Hexastyle จงสังเกตว่าวิหารของโรมันมีฐานรองรับ (Podium) แทนพื้น 3 ชั้นอย่างของกรีก
2. วิหาร Pantheon "A" ภายนอก "B" ภายใน "C" ส่วนละเอียดของภายใน
3. วิหารแบบ Peripteral circular ของ Vesta (พระภูมิ)
4. สุสานของจักรพรรดิ Hadrian อันอาจเป็นแบบเดิม ปัจจุบันนี้เรียกว่า Castel St. Angelo หรือ Mole Adriana

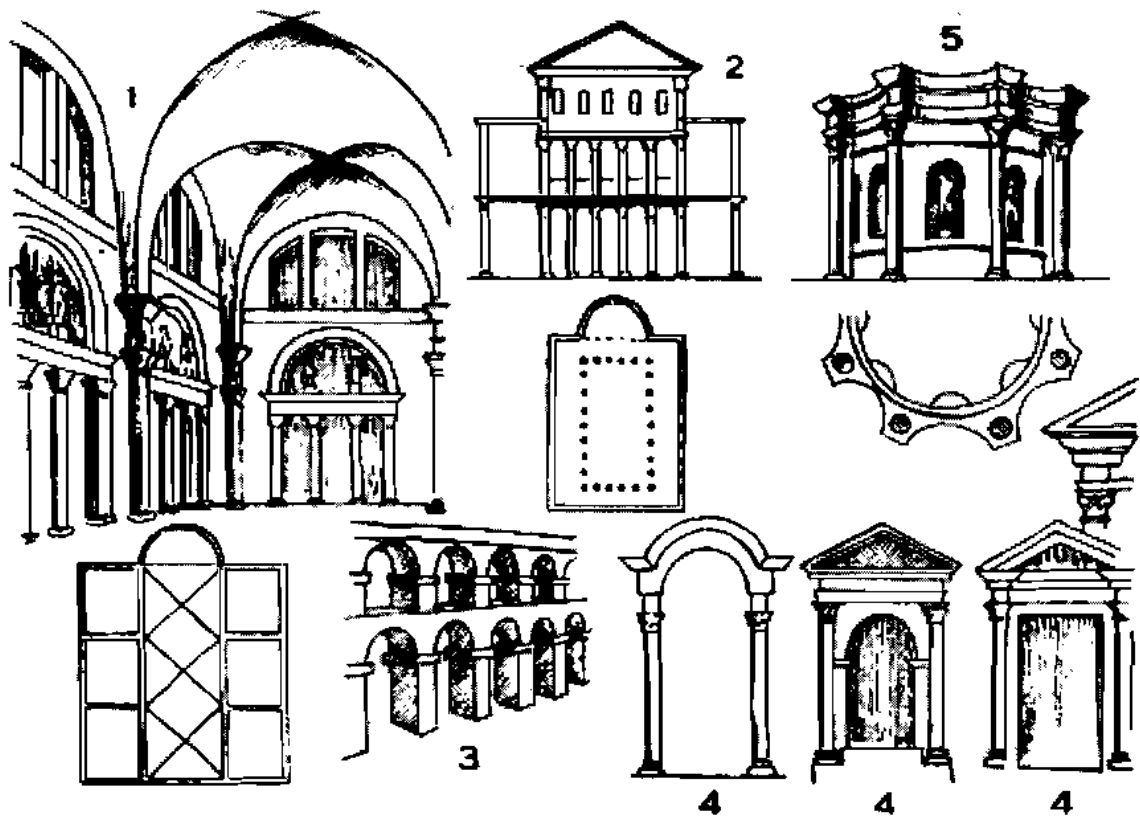

1. Roman Vaults การก่อสร้างด้วยระบบ Arches และ Vaults อำนวยให้โรมันสร้างงานสถาปัตยกรรมอันเป็นอนุสรณ์ได้ทั่วอาณาจักร
2. ศาลของโรมัน (Roman Basilica)
3. สะพานรับน้ำ (Acqueduc) เป็นงานวิศวกรรมที่ยิ่งใหญ่ประเภทหนึ่งของโรมัน
4. แบบประตูและหน้าต่าง ซึ่งไม่สถาปัตยกรรมของสมัย Renaissance ได้ใช้กันอีก
5. สถาปัตยกรรมของโรมันสมัยต่อมา ปัจจุบันนี้เรียกว่าแบบ Baroque (ปลายสมัย Renaissance)

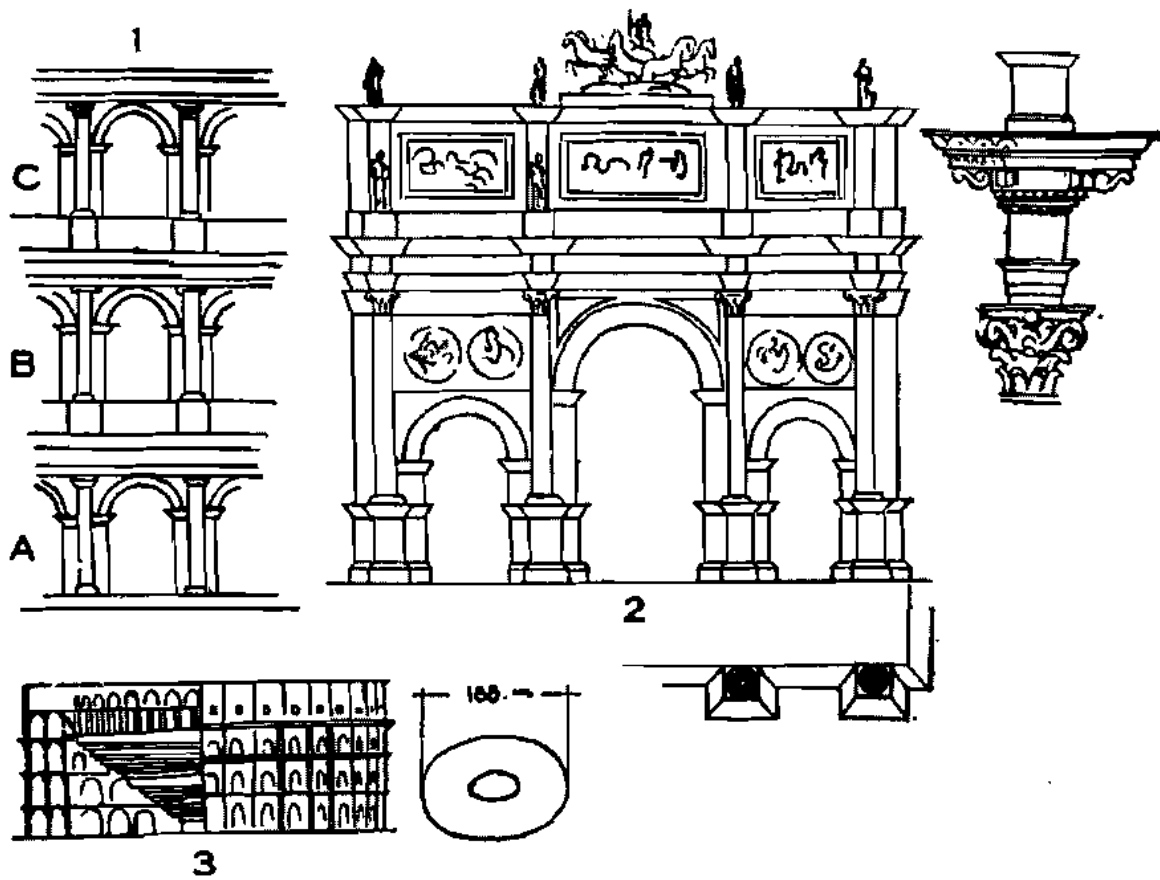

โรม

1. สถาปัตยกรรมของโรมันใช้ Arches และ Vaults เป็นโครงสร้าง แต่ในการตกแต่งให้ความมอด้งการ โรมันใช้เสา แบบของเสาที่ใช้ตกแต่งมีต่างๆ กัน แต่ละชั้นของอาคาร พื้นใช้เสาแบบ Doric (A) ชั้นที่ 1 ใช้ Ionic (B) และชั้นที่ 2 ใช้ Corinthian (C)
2. ประตุนิชของโรมันอาจมี 3 หรือ 1 Arch
3. แบบลายเส้นของโรงละคร Colosseum ซึ่งอาจบรรจุคนถึง 45,000 คนขึ้นไป

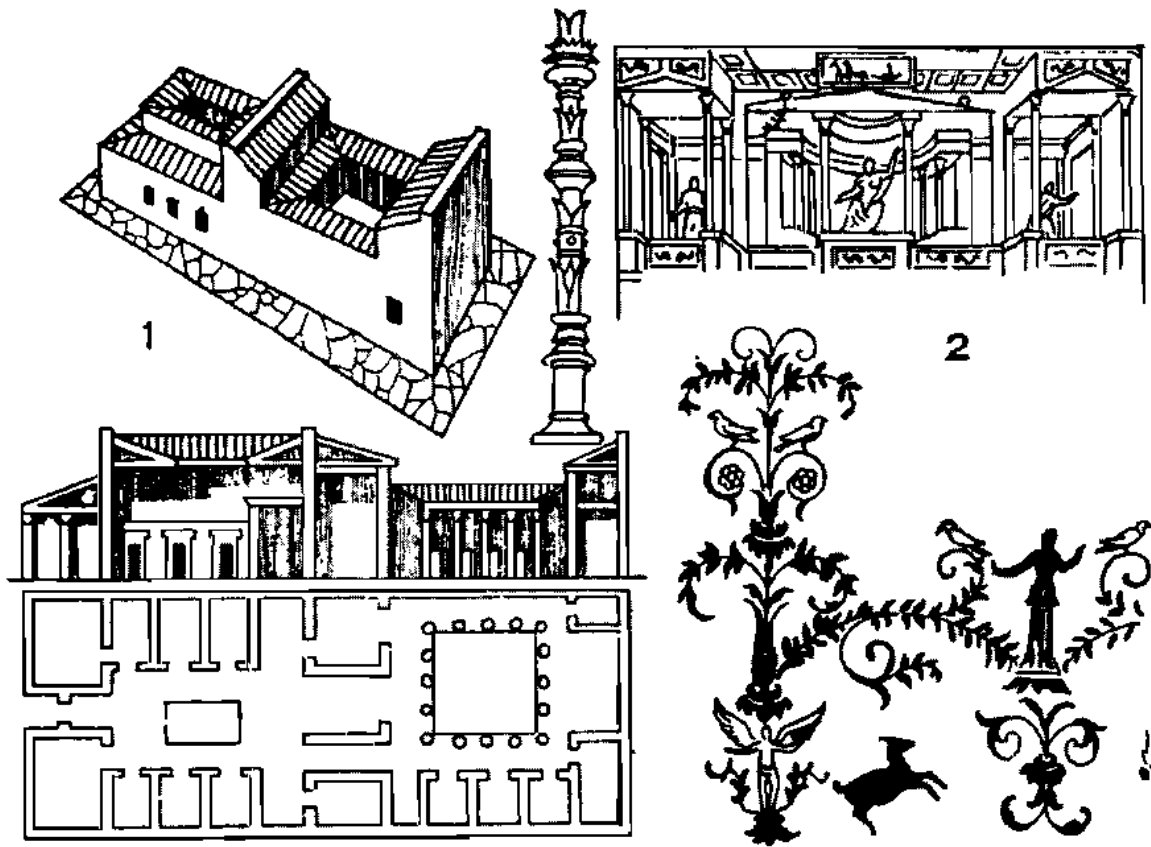

1. แบบบ้านทางภาคใต้ของอิตาลี (Italy house)

2. จิตรกรรมฝาผนังของปอมเปอี สังกัดได้ว่า ภาพเขียนประกอบด้วยทัศนียภาพทางสถาปัตยกรรมนั้นเป็นลักษณะโดยเฉพาะของศิลปะปอมเปอี

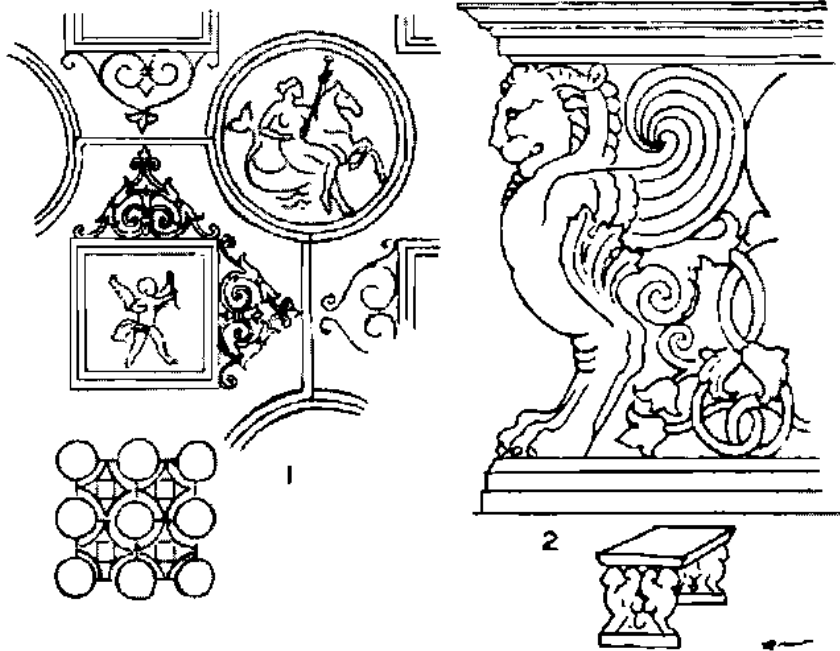

1. ลวดลายตกแต่งเพดานทำด้วยปูนปั้นหรือระบายสี
2. แบบโต๊ะหินอ่อนของโรมัน

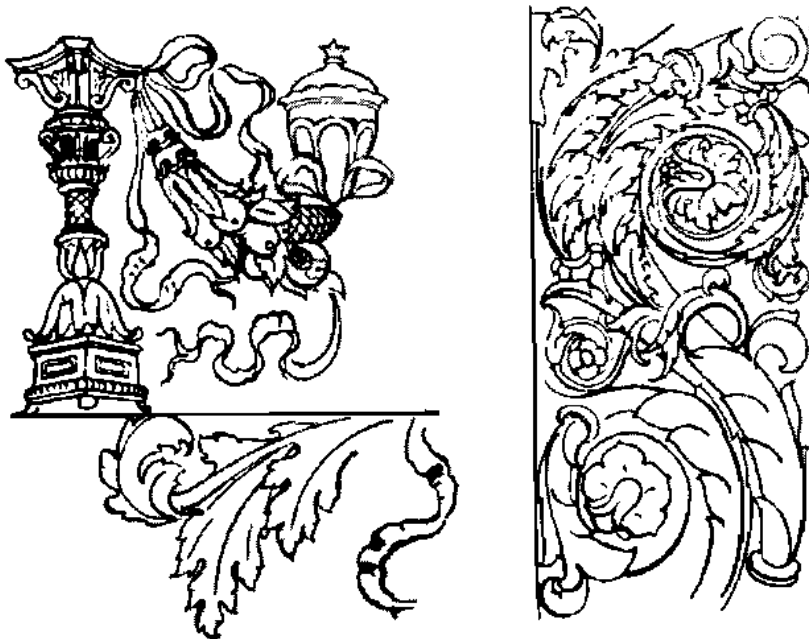

ลวดลายสลักหินอ่อนของโรมัน แสดงให้เห็นถึงลักษณะตามธรรมชาติยิ่งกว่าของกรีก (โดยเฉพาะอย่างยิ่งคือ ใบ Acanthus)

ศิลปะคริสเตียน (คริสต์ศตวรรษที่ 1-10 A.D.)

คริสต์ศาสนาสอนให้มนุษย์มีความรัก ปรารถนาภาพ และความหวังแห่งชีวิตทางด้านจิตชั่วกาลนิรันตรอันสูงส่ง เหนือลัทธิบูชาไฟ¹⁰⁸ (Mithraism) ของพวกเปอร์เซีย เหนือศาสนาของกรีกและโรมัน เหนือการเคารพเทพี Isis ของพวกอียิปต์

แต่เพราะว่า คติของคริสต์ศาสนา (Christian ideology) ตรงกันข้ามกับหลักสำคัญในการสร้างอาณาจักรโรมัน ดังนั้นจักรพรรดิโรมันจึงประหารพวกคริสเตียน ด้วยเหตุนี้พวกคริสเตียนจำต้องสร้างอุโมงค์ใต้ดิน¹⁰⁹ (Catacomb) ใช้เป็นที่ฝังศพและเป็นที่ประชุมบูชาพระเจ้าของตนด้วย

คริสต์ศตวรรษที่ 1-313 A.D. : เป็นระยะเวลาการสร้างอุโมงค์ใต้ดิน ซึ่งภายในห้องประชุมตกแต่งด้วยงานประติมากรรมบนหีบศพหิน ด้วยงานจิตรกรรม งานประดับหิน และปูนปั้น

313 A.D. : ราชโองการแห่งมิลาน ประกาศใช้โดยพระเจ้า Constantine มหาราช ให้อิสรภาพแก่ผู้นับถือคริสต์ศาสนา พวกคริสเตียนจึงสร้างที่ประชุมทางศาสนา¹¹⁰ (Christian basilicas) สร้างสถานที่เจิมน้ำมนต์ (Baptisteries) และวัด (Monasteries) ขึ้นขณะที่ห้องประชุมและสถานเจิมน้ำมนต์อันได้แบบอย่างจากสถาปัตยกรรมของโรมันนั้น วัดของคริสเตียนเป็นความคิดใหม่ ซึ่งบรรลุผลยิ่งใหญ่ในสมัย Romanesque¹¹¹ (คริสต์ศตวรรษที่ 9-13) ห้องประชุมและสถานเจิมน้ำมนต์ประดับด้วยกระจกสี (Glass Mosaic) บริเวณตอนท้ายของอาคาร (Apses) และด้วยแผ่นหิน (Stone Mosaic) บนพื้นและส่วนอื่นๆ

คริสต์ศตวรรษที่ 6 : หลังจากตอนปลายคริสต์ศตวรรษที่ 6 ไปแล้ว ศิลปะคริสเตียน ได้รับอิทธิพลจากศิลปะของเมือง

Byzantium เป็นพิเศษ คืองานประดับตกแต่งประเภท Mosaic มีฉากหลังของภาพเป็นสีทอง ในขณะที่ Basilicas ในประเทศอิตาลี ใช้เสากลมไม่มี Dome เช่นเดียวกันกับของโรมัน แต่ในซีเรียและเอเชียไมเนอร์ Basilicas ล่างแห่งใช้เสาสี่เหลี่ยมจัตุรัส และมี Dome สร้างบนพื้นสี่เหลี่ยมจัตุรัส ประกอบด้วย แถวของเสาขนาดเล็กลงมาทั้งสี่ ช่วยรับ Dome เป็นลักษณะพิเศษที่เอามาจากโครงสร้างของสถาปัตยกรรมเปอร์เซีย และต่อมาจึงคลี่คลายให้ก้าวหน้ายิ่งขึ้นในศิลปะ Byzantine

โบสถ์ (Christian basilicas) และสถานเจิมน้ำมนต์ (Baptis-teries) ที่สำคัญในประเทศอิตาลี มีดังนี้ :

St. Paul นอกกำแพงเมือง อยู่ในโรม

St. Prudentia อยู่ในโรม

St. John ในตำบล Lateran อยู่ในโรม

St. Stephen ทรงกลม อยู่ในโรม

St. Apollinare องค์ใหม่ อยู่ในเมืองราเวนนา (Ravenna)

ศิลปะไบแซนไทน์ (คริสต์ศตวรรษ ที่ 4-13 A.D.)

A.D.

330 : เพื่อที่จะควบคุมอาณาจักรภาคตะวันออกของโรมัน ให้สงบ พระเจ้า Constantine จึงได้สร้างเมืองหลวงใหม่ ขึ้นที่แคว้น Byzantium ต่อมาเรียกว่า Constantinople และเปลี่ยนเป็น Istanbul ในปัจจุบันนี้

คริสต์ศตวรรษที่ 4 : โบสถ์คริสเตียนแยกออกเป็น Catholic Church (อาณาจักรภาคตะวันตก) และ Greek Church (อาณาจักรภาคตะวันออก)

คริสต์ศตวรรษที่ 5 : ภายหลังที่กรุงโรมหมดอำนาจ แคว้น Byzantium

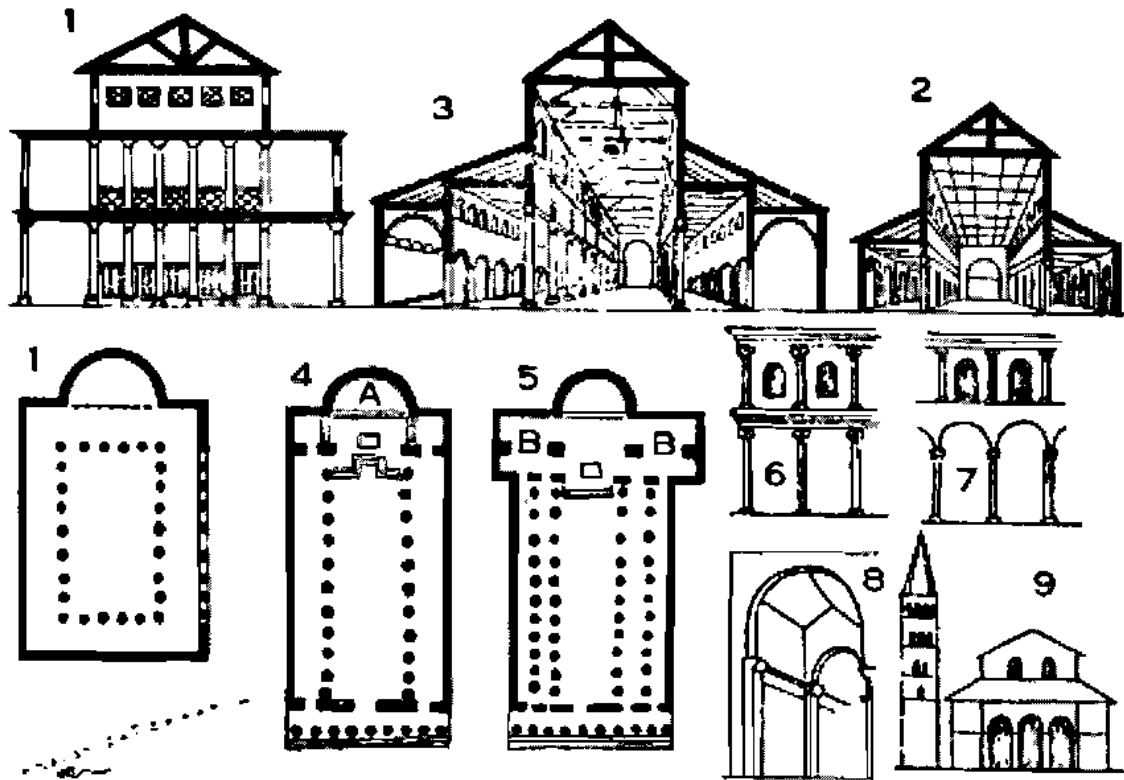

คำอธิบายประกอบแบบศิลปะของคริสเตียนและบีแซนไทน์

ศิลปะคริสเตียน

1. Roman Basilica ใช้เป็นสถานที่ราชการสำหรับงานธุรการ
- 2., 3. Christian Basilica ได้รับแบบอย่างจากของโรมัน อาจมีช่องกลาง (Nave) และปีกกา (Aisles) สองปีกกา หรือไม่มีช่องกลางและสี่ปีกกา
4. ผนังของ Christian Basilica โดยรอบ Apse (A) มีที่นั่งสำหรับพระในพิธีสวด (Mass)
5. ในสมัยต่อมาได้ขยายบริเวณท้ายโบสถ์ออกไปอีก คือ Transept (B) เพื่ออำนวยความสะดวกต่อพระจำนวนมาก
- 6., 7. แบบภายในของ Roman และ Christian Basilica ตามลำดับ โรมันใช้เสารองรับคาน คริสเตียนใช้ Arches แทนคาน
8. Christian Basilicas ลางแห่งมี Arch คั่นทุกช่วงของเสา แต่หลังคาโดยทั่วไปใช้ไม้
9. Italian Basilica มีหอระฆัง (Campanile) อยู่ห่างจากตัวโบสถ์ อันเป็นแบบปฏิบัติกันในสมัย Romanesque ด้วย โบสถ์ทางยุโรปตอนเหนือ มีหอระฆังอยู่ส่วนเดียวกับโบสถ์

รับเอาวัฒนธรรมโรมันดำเนินสืบต่อมา

สถาปัตยกรรม : เนื่องจากการเชื่อมโยงของความคิดระหว่างภาคตะวันตกและภาคตะวันออกจึงเกิดศิลปะใหม่ขึ้นใน Byzantium ลักษณะซึ่งเป็นพิเศษโดยเฉพาะ คือการสร้าง Dome บนพื้นสี่เหลี่ยมจัตุรัสขึ้นตรงกลางของโบสถ์ ซึ่งมีแปลนพื้นเป็นรูปกากบาท (Greek cross) และการใช้กระจกสีประดับบริเวณภายในเกือบทั้งหมดให้ความอลังการ สถาปัตยกรรมบีแซนไทน์ส่วนใหญ่อยู่ในประเทศกรีซ เอเชียไมเนอร์ ซีเรีย อาร์เมเนีย และรัสเซีย โดยเฉพาะ คือ ในกรุงมอสโคว์ เกียฟ (Kiev) นอฟโกรอด (Novgorod)

527-566 A.D. : จักรพรรดิ Justinian ผู้ยิ่งใหญ่ได้ทรงรวมบางส่วนของอิตาลี สเปน และแอฟริกา เข้ามาอยู่ในอาณาจักรของพระองค์ ทรงสร้างเมือง ถนน สะพาน และโบสถ์มากมายหลายแห่ง

583-602 A.D. : จักรพรรดิ Maurice ทรงตั้งทำเนียบข้าหลวงต่างเมืองขึ้นในเมือง Ravenna สถาปัตยกรรมบีแซนไทน์ได้สร้างขึ้นอย่างมากมายในเมืองนี้ จากเมือง Ravenna ศิลปะบีแซนไทน์ได้แผ่ไปสู่นครเวนิส และแคว้น Dalmatia ในประเทศยูโกสลาเวีย

ประติมากรรมและจิตรกรรม : เพราะเหตุว่าโบสถ์นิกายกรีกไม่เคารพรูปเคารพทางประติมากรรม ดังนั้นงานประติมากรรมจึงไม่สำคัญอย่างงานจิตรกรรม ชำร่วยไปกว่านั้นอีก คือในระหว่าง 726-847 A.D. เกิดมีปฏิกิริยาทางทำลายรูปเคารพขึ้น งานประติมากรรมทั้งสิ้นถูกทำลาย อย่างไรก็ตามก็ยังมีงานสำริดประเภทหุ่นตุ้มจำนวนมาก และยิ่งมากกว่างานสำริด คืองานแกะงาช้าง ได้สร้างขึ้น จากงานเหล่านี้เราเห็นได้ว่า งานประติมากรรมของบีแซนไทน์มีการแสดงออกซึ่งความรู้สึกเริ่มต้นหรือไม่ก็เป็นการเลียนแบบศิลปะ

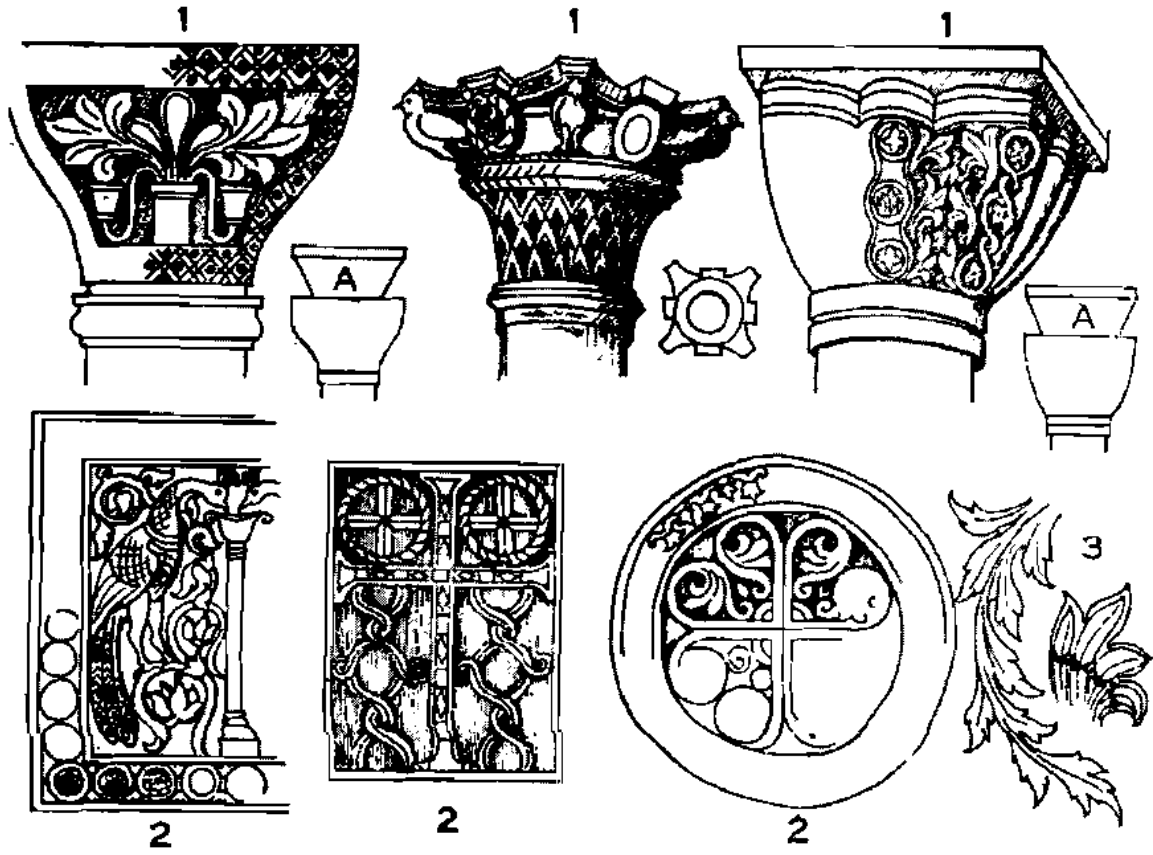

ศิลปะป็นชนโค่น

- 1., 1., 1. หัวเสาป็นชนโค่น แห่งสี่เหลี่ยมบนหัวเสา (A) เป็นลักษณะพิเศษของศิลปะนี้
- 2., 2., 2. ลวดลายจำหลักหินอ่อน
- 3. ลายเส้นแสดงให้เห็นถึงลักษณะที่คมของใบ Acanthus ของป็นชนโค่น

ของกรีกโบราณ ฉะนั้นศิลปะสมัยนี้จึงมุ่งทำงานจิตรกรรม โดยแสดงออกทางด้านการประดับกระจก งานจิตรกรรมประดับกระจก มีลักษณะเป็นแบบประเพณีทางศาสนา (Hieratic expression) องค์ประกอบของภาพแสดงถึงจังหวะและเส้นระดับบนเนื้อที่อันกว้างใหญ่ของฉากหลังสีทอง ประสานกันอย่างสมบูรณ์กับความสงบเงียบของสถาปัตยกรรม

คริสต์ศตวรรษที่ 7 : หลังจากกลางคริสต์ศตวรรษที่ 7 ไป พวกมหมัดเริ่มโจมตีอาณาจักรไบแซนไทน์ เป็นเหตุให้เสื่อมอำนาจลง จนกระทั่งในปี ค.ศ. 1453 เมือง Constantinople ก็ตกอยู่ในมือของพวกเขา

โบสถ์ที่สำคัญของไบแซนไทน์ :

- คริสต์ศตวรรษที่ 6 : St. Sophia แห่งเมือง Constantinople เป็นโบสถ์ที่สวยงามที่สุด สร้างโดย Anthemius แห่ง Thralles และ Isidorus แห่ง Miletus ภายใต้คำสั่งของจักรพรรดิ Justinian
- คริสต์ศตวรรษที่ 6 : สถานเจิมน้ำมันในเมือง Ravenna
- คริสต์ศตวรรษที่ 11 : St. Mark แห่งเมืองเวนิส
- คริสต์ศตวรรษที่ 12 : มหาวิหาร Metropolitan Cathedral แห่งกรุงเอเธนส์

ศิลปะคอปต์ (395-640 A.D.)

ศิลปะคอปต์ (Coptic Art) หมายถึง ผลงานศิลปะของชาวอียิปต์ที่เป็นคริสเตียน ศิลปะโรมันเริ่มเสื่อมลงตอนต้นคริสต์ศตวรรษที่ 3 และประมาณ 100 ปีจากศิลปะแบบชั้นสูง ตกมาสู่แบบเริ่มต้นปราศจากฝีมือ

โดยเป็นส่วนหนึ่งของอาณาจักรโรมัน ประเทศอียิปต์ก็เสื่อมโทรมตามไปด้วย ฉะนั้นเอง เมื่อโรมันปล่อยมือจากอียิปต์ ประเทศ

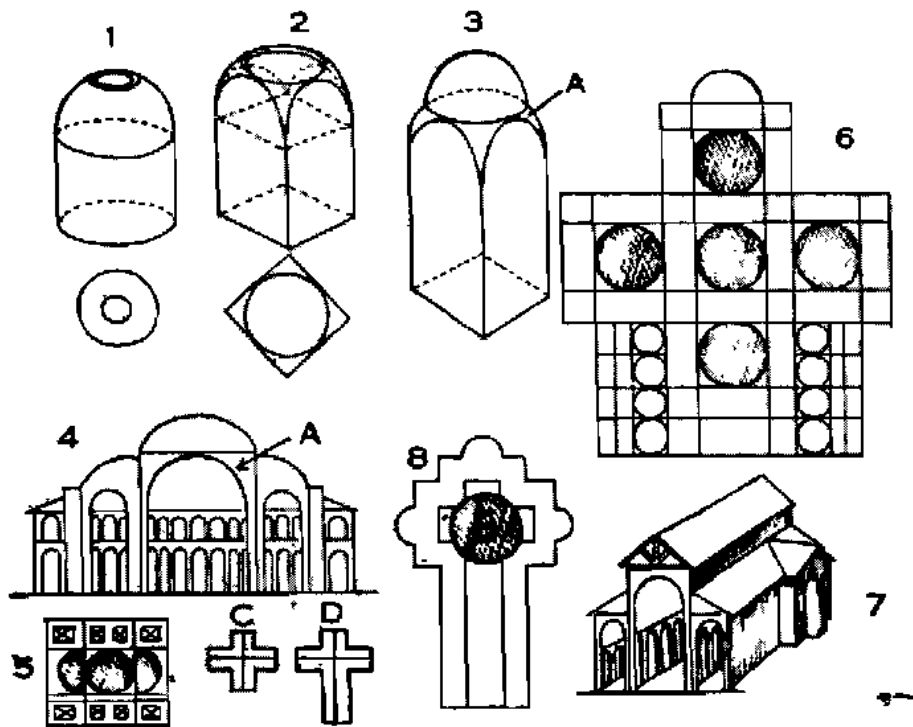

ศิลปะบีแซนไดน์

1. โดมของโรมัน โดยทั่วไปสร้างบนผนังวงกลมหรือบนเสาสี่เหลี่ยม 8 ต้น
- 2., 3. วิธีสร้างโดมบนผนังสี่เหลี่ยมจัตุรัสของบีแซนไดน์ในระบบการใช้ Pendentive (A) ความคิดนี้อาจสืบมาจากเปอร์เซีย และต่อมาพวกหมัดใช้ในการสร้างโบสถ์ (Mosques) ที่เรียกกันว่าสุเหร่า
4. รูปตัดของโบสถ์บีแซนไดน์แสดงให้เห็น Pendentive (A)
- 5., 6. ผนังของโบสถ์บีแซนไดน์ ซึ่งอาจมีโดมหนึ่ง หรือหลายโดม แต่โดมกลางสำคัญมาก เป็นองค์ประธาน
7. โบสถ์ของคริสเตียน ภาคตะวันตกจากเริ่มแรก ถึงคริสต์ศตวรรษที่ 14 ไม่มีโดม
8. จากสมัย Renaissance โบสถ์ตะวันตกหลายแห่งมีโดม แต่สร้างตรงกลาง Transept (B) ไม่อยู่ตรงกลางผนังอย่างแบบบีแซนไดน์ ฉะนั้นโบสถ์ของบีแซนไดน์ จึงสร้างบนผนังกากบาท (Greek-cross plan) ส่วนโบสถ์ภาคตะวันตกสร้างบนแปลนรูปไม้กางเขน (Latin-cross plan) ดูแบบลายเส้น C D ตามลำดับ

1 เป็นโบสถ์ของศาสนาหมัดใช้บูชาพระเจ้า ที่นับถือแต่องค์เดียวคือ อัลลล่า (Allah) หรือ อิลลล่า (Ilah)

อียิปต์จึงมีศิลปะคริสเตียน อันเป็นลักษณะโดยเฉพาะของช่างท้องถิ่นที่มีฝีมือต่ำ

พวกคอปต์สร้างโบสถ์¹¹² และวัดตกแต่งด้วยลวดลายลักษณะตะวันออกมาก นอกจากลักษณะโดยเฉพาะของลวดลายแล้ว โบสถ์กลางแห่ง แม้จะมีผังอย่างโบสถ์คริสเตียน แต่ตอนท้ายโบสถ์ แทนที่จะมี Apse กลับมี Dome 1 หรือ 3 Dome

เป็นสิ่งสำคัญ ควรจำว่าเมื่อพวกมหารบชนะอียิปต์ในปี ค.ศ. 640 พวกมหารบได้รับอิทธิพลอย่างยิ่งจากศิลปะคอปต์ ในการสร้างแบบสถาปัตยกรรมของตนเอง

จิตรกรรมและประติมากรรม : ในสิ่งที่เกี่ยวกับแบบอย่างรูปคนงานจิตรกรรมฝาผนังของศิลปะคอปต์ ปรากฏว่าแสดงออกด้วยฝีมืออย่างหยาบๆ บรรดาลวดลายผ้า (Textiles) มีลักษณะน่าดู เช่น ศิลปะเริ่มแรกทั่วไป

ศิลปะของบีแซนไทน์ให้อิทธิพลแก่งานสถาปัตยกรรมและงานประติมากรรมของคอปต์ โดยความจริงแล้ว งานสลักงาช้างของศิลปะคอปต์นั้นคล้ายคลึงอย่างยิ่งกับงานสลักงาช้างของบีแซนไทน์

ศิลปะซาราเซนิก (คริสต์ศตวรรษที่ 7-17 A.D.)

แคว้นอาระเบีย เป็นดินแดนกึ่งทะเลทราย บางส่วนเท่านั้นที่มีทุ่งหญ้า ที่ช่วยให้พลเมืองอยู่ได้ แต่ก็ไม่เพียงพอ การดำรงชีวิตของพวกเขาสำหรับทั้งสิ้น ขึ้นอยู่กับรายได้จากการนำสัตว์ไปขายเป็นกองคาราวาน ดังนั้นเมื่อมีพลเมืองเพิ่มขึ้นมาก ล้นประเทศ พวกเขาหนีไปในสมัยโบราณ จึงรุกรานประเทศต่างๆ คือ ซีเรีย เมโสโปเตเมีย และอียิปต์

เมกกะ (Mecca) :

ตั้งแต่สมัยติกดาบรर्थ เมกกะเป็นเมืองศักดิ์สิทธิ์ ซึ่งพวกเขาหนีเดินทางไปแสวงบุญเพื่อสักการบูชาแห่งหินสีดำ ภายใน

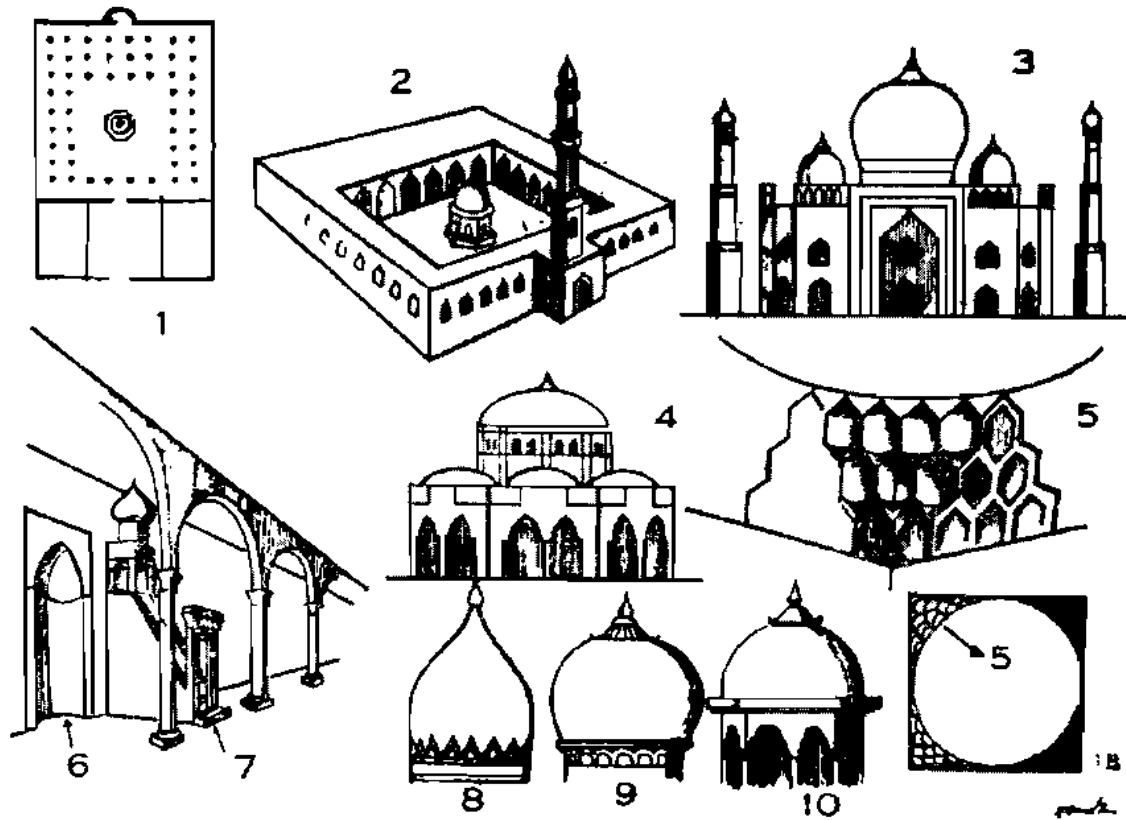

คำบรรยายประกอบแบบศิลปะของซาราเซนิก

1. ผังของโบสถ์
2. โบสถ์ ประกอบด้วยหอคอย Minaret แบบผสมอาหรับ-อียิปต์
3. แบบฮินดู ซาราเซนิก มีที่มาจากศิลปะเปอร์เซีย-มหัศจรรย์
4. แบบตุรกีที่มีที่มาจากสถาปัตยกรรมไบแซนไทน์ของเมืองคอนสแตนติโนเปิล
5. Pendentive แบบหินย้อยเป็นพิเศษโดยเฉพาะของศิลปะมุสลิม
6. Mihrab คูหาอันศักดิ์สิทธิ์ หันหน้าไปสู่เมืองเมกกะ
7. Mimbar ธรรมาสน์
- 8, 9, 10. แบบโดมของศิลปะซาราเซนิก

อาคารสี่เหลี่ยมผืนผ้า (Kaaba) ของโบสถ์ที่เมกกะ ซึ่งเชื่อกันว่าเป็นตัวแทนอำนาจจิต พวกอาหรับประชุมพบปะกันทุกปี เพื่อแข่งขันการกวี ขับร้อง และกีฬา ฯลฯ เมกกะจึงเป็นเมืองศักดิ์สิทธิ์ของอาหรับเช่นเดียวกับโอลิมเปียเป็นเมืองอันศักดิ์สิทธิ์ของพวกกรีก

570-632 : มหมัด¹¹³ เกิดในเมืองเมกกะในปี 570 เป็นคนยากจน ครั้นอายุได้ 25 ปี จึงแต่งงานกับคัद्या (Kadya) สตรีหม้ายผู้มั่งคั่ง เมื่ออายุได้ 40 ปี มหมัดเริ่มสอนศาสนาใหม่ คืออิสลาม¹¹⁴ (Islam) ซึ่งมีหลักธรรมจากคริสต์ศาสนาและยูดาอิสม์ (Judaism) ในครั้งแรกมหมัดประสบกับการขัดขวางอย่างรุนแรง จนในปี 622 ต้องหนีเอาชีวิตรอดไปยังเมืองเมดินา (Medina) การหนีครั้งนี้เรียกว่า เฮจिरา (Hegira) ในที่สุดก็มีชัยต่อฝ่ายตรงข้ามในการรณรงค์อย่างเปิดเผย และศาสนามหมัดก็ได้ก่อตั้งขึ้นอย่างมั่นคงสืบมาจนปัจจุบันนี้

เมื่อพระมหมัดสิ้นพระชนม์แล้วพวกอาหรับเริ่มทำการรบพุ่งมีชัยชนะประเทศต่างๆ หลายประเทศ เพื่อเผยแผ่ศาสนาใหม่ของพวกตน

ศิลปะ

พวกอาหรับไม่มีสถาปัตยกรรมหรือศิลปะเป็นเฉพาะ ฉะนั้นจึงรับเอาศิลปะของชาติที่ตนรบชนะชาติอื่นมาปรับให้เข้ากับวัตถุประสงค์ของตน ทำให้เกิดแบบอย่างศิลปะซาราเซนิกต่างๆ กัน แต่กฎทางศาสนาบังคับให้ศิลปะซาราเซนิกมีแบบเป็นพิเศษโดยเฉพาะแก่ศาสนา อันเป็นผลให้เกิดแบบอย่างศิลปะเป็นสากลในโลกของชาวอาหรับ

ศาสนาอิสลามไม่อนุญาตให้สร้างรูปคนและสัตว์ ดังนั้นจึงใช้ลวดลายตกแต่งปูนียสถาน และอนุสรณ์ในลักษณะเรขาคณิตเป็นพิเศษเรียกว่า "Arabesque"¹¹⁵ เป็นจริงว่า เราอาจพบรูปสัตว์บ้างใน

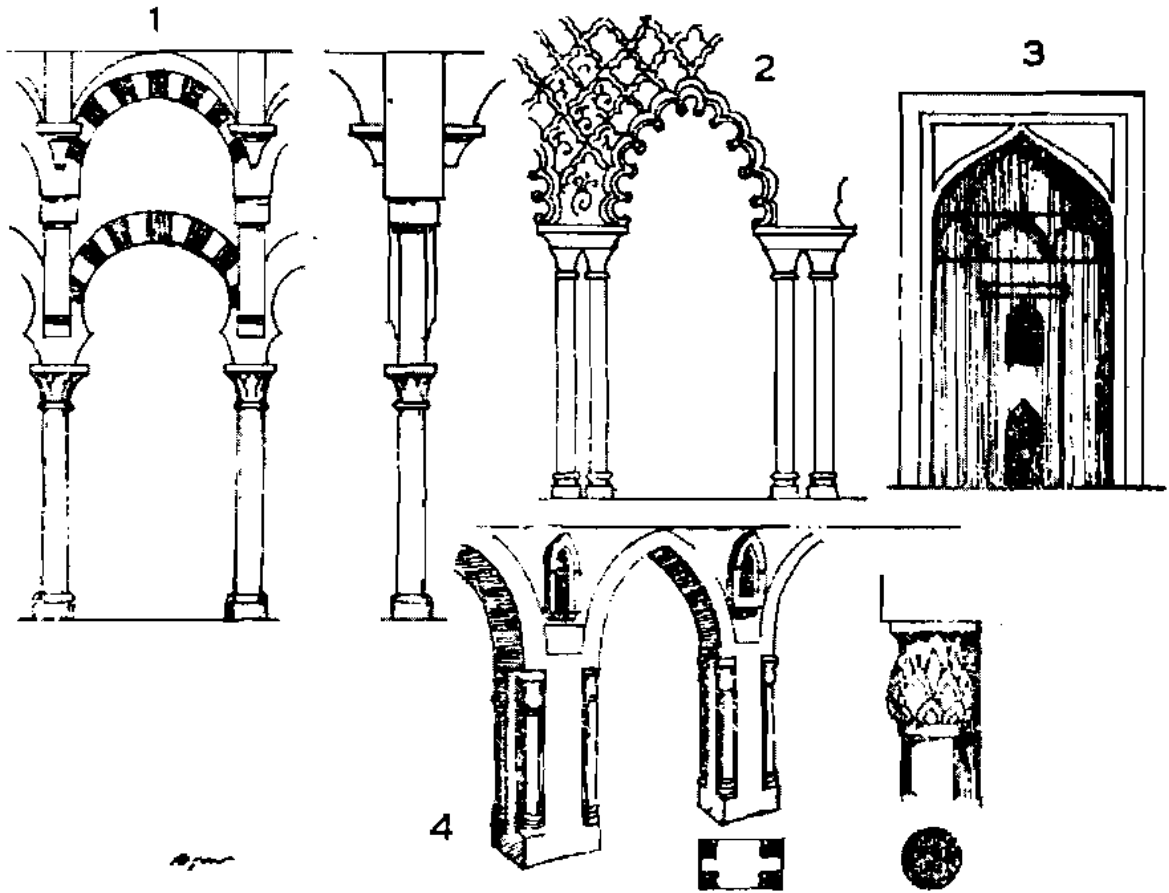

- 1., 2. Arches ของพวกมัวร์ (สเปน)
- 3. Arch ของเปอร์เซีย และอินเดีย
- 4. Arch ของอียิปต์

งานตกแต่ง แต่ไม่มีรูปคน รูปคนนั้นอนุญาตให้ทำได้ในงานเล็กๆ (Miniatures) เท่านั้น

พวกอาหรับโบราณเป็นนักก่อสร้างที่ยิ่งใหญ่ที่ได้สร้างงานอนุสรณ์อันมหัศจรรย์ในยุโรป อัฟริกา และเอเชียไว้ให้เห็น

ศิลปะประเภทจลศิลปะ (Minor arts) ของซาราเซนิก เช่น งานเคลือบ (Ceramic) งานโลหะ ลวดลายผ้า และอื่นๆ นั้นมีความวิเศษมาก และให้อิทธิพลแก่ศิลปะทั้งฝ่ายตะวันออกและตะวันตก

ชัยชนะของพวกมหมัด (Mohammedan Conquests) :

- 640 : ชนะอียิปต์
 641 : ชนะเปอร์เซีย
 642-710 : ชนะซีเรีย อัฟริกาเหนือ และสเปน
 คริสต์ศตวรรษที่ 11 : ชนะเอเชียไมเนอร์
 1193 : เริ่มชนะอินเดีย ตั้งราชวงศ์ปาธาน¹¹⁶ ขึ้น
 1453 : พวกเติร์ก ชนะคอนสแตนติโนเปิล
 1526 : พวกมองโกลเลียนมหมัด ชนะอินเดียทั้งหมด และตั้งอาณาจักรโมกุล¹¹⁷ (Mogul Empire) ขึ้น ซึ่งมีอำนาจถึงปี ค.ศ. 1761

แบบศิลปะ :

แบบอียิปต์

แบบเปอร์เซีย

แบบมัวร์¹¹⁸ หรือสเปน (Moorish or Spanish)

แบบฮินดู ซาราเซนิก (Hindu Saracenic)

แบบตุรกี (Turkish Style)

อนุสรณ์ที่สำคัญที่สุดของสถาปัตยกรรมมหมัด :

อาระเบีย โบสถ์ของ Aksah	คริสต์ศตวรรษที่	7
" " Omar	" "	8

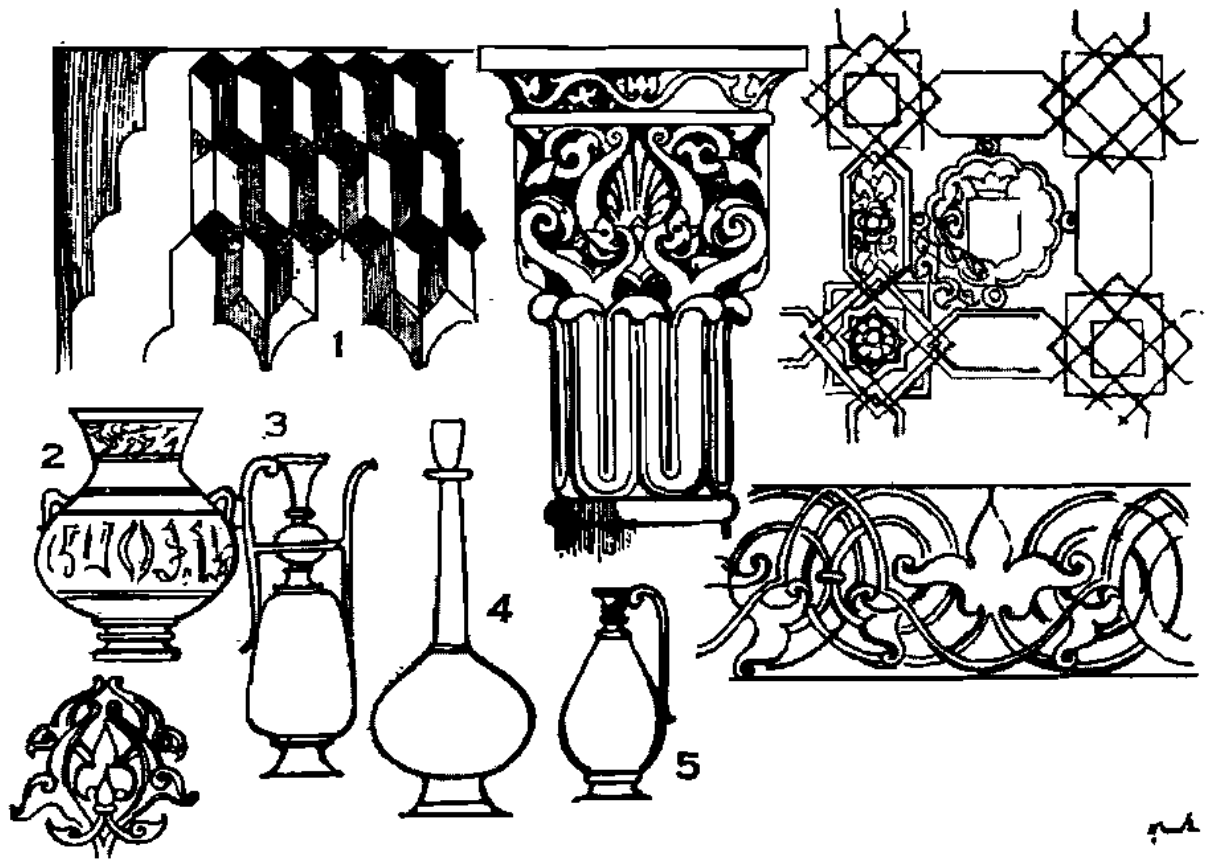

ลายแบบซาราเซนขึ้นอยู่กักรูปเรขาคณิต เพราะว่ามีวิถีโกนร่าหน้ามการทำรูปคนและสัตว์ ดังนั้นพวกอาหรับจึงสร้างลวดลายอันละเอียดที่เรียกว่า "Arabesque" ขึ้นแทน

1. แบบหินย้อย ใช้กันมากในอียิปต์และสเปน
- 2., 3., 4., 5. รูปแจกันตามแบบฉบับของศิลปะซาราเซน

อียิปต์	โบสถ์ของ Amru	คริสต์ศตวรรษที่	7
	" " Abu Tooloon	" "	9
	" " Sultan Hassan	" "	14
	" " Kait Bey	" "	15
สเปน	โบสถ์ของ Cordova	" "	8
	ปราสาท Alcazar	" "	14
	คอกหอยของ Gitalda ที่ Seville	" "	12
	พระราชวังที่ Alhambra	" "	14
เปอร์เซีย	พระราชวังที่ Mashita	" "	7
	สุสานที่ Sultanieh	" "	13
	โบสถ์ Ispahan	" "	15
ตุรกี	โบสถ์ของ Suleiman I	" "	16
	" " Ahmed I	" "	17
อินเดีย	โบสถ์ที่ Futtephore Sikri	" "	16
	หอประชุม Dewan-Kas ที่ Futtephore	" "	16
	Taj Mahal ที่ Agra	" "	17
	Muti Masjid หรือโบสถ์ไข่มุกที่ Agra	" "	17
	Jumma Masjid ที่ Delhi	" "	17

ศิลปะโรมานเนสก์ (คริสต์ศตวรรษที่ 9-13 A.D.)

ศิลปะโรมานเนสก์ เรียกได้อีกว่า นอร์มัน (ในอังกฤษ) ลอมบาร์ด (ในเยอรมนี) หรือคาโรลิงเกียน (ในฝรั่งเศส) ขณะที่ศิลปะไบแซนไทน์ แสดงให้เห็นถึงการผสมกันในความคิดของฝ่ายตะวันตกและตะวันออก ศิลปะโรมานเนสก์บ่งถึงการเชื่อมโยงกับศิลปะโรมัน

สถาปัตยกรรมและการตกแต่งอันเรียบง่าย ของโรมานเนสก์ เป็นปฏิกริยาต่อความมั่งคั่งอลังการอันฟุ่มเฟือยของศิลปะไบแซนไทน์

ในสมัยนี้หรือที่เรียกกันว่ายุคมืด วัดเป็นศูนย์กลางของความรู้ และกิจกรรมของชาวยุโรปซึ่งพยายามบรรเทาความยุคเข็ญของประชาชนให้ลดน้อยลง

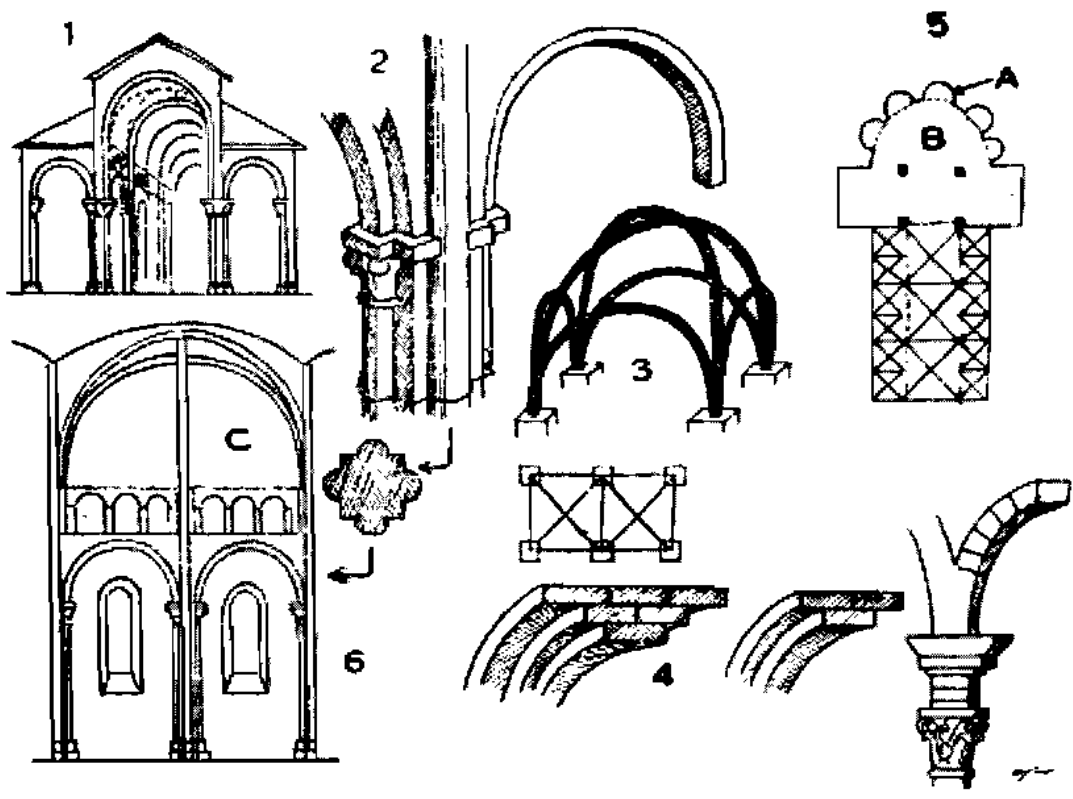
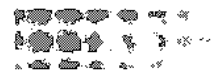

คำอธิบายประกอบแบบศิลปะโรมาเนสก์และโกธิค

ศิลปะโรมาเนสก์

1. รูปตัดของโบสถ์โรมาเนสก์นี้ซึ่งใช้ Barrel Vault เป็นโครงสร้างของหลังคา หน้าหน้าของ Vault อีฐ หรือหิน บังคับให้กำแพงหนาและต้องให้ Buttress ช่วยค้ำยันภายนอกผนังเป็นช่วงๆ ไป
2. ด้วยเหตุผลเดียวกันด้วยหน้าหน้าของหลังคาหรือเพดานเพิ่มขึ้นนั่นเอง เสาจึงต้องมีความแข็งแรงมั่นคง ประกอบด้วยเสากลมและเสาเหลี่ยม
3. ลายเส้นแสดงถึงระบบก่อสร้างของ Barrel vault
4. ลายเส้นแสดงถึงที่โครงเพดานสร้างขึ้นอย่างไร
5. ผังของโบสถ์โรมาเนสก์ ซึ่งเราเห็นได้ว่า แบบศิลปะนี้เพิ่ม Apse (A) หลายตอนตรง Apse ซึ่งเป็นประธาน (B)
6. ช่องหนึ่งของโบสถ์โรมาเนสก์ จงสังเกตว่าหน้าต่างด้านในกว้างกว่าด้านนอก เนื่องจากกำแพงมีความหนามาก ทั้งนี้เพื่อให้แสงสว่างพุ่งเป็นลำกระจายให้ความสว่างแก่ภายใน จงสังเกตด้วยว่า Arches เล็กๆ (C) นั้นเรียกว่า "Triforium"

ในสมัยโรมานเนสก์มีกิจกรรมของการสร้างงานสถาปัตยกรรมอย่างใหญ่หลวง บรรดาวัด โบสถ์ และปราสาทราชวังได้สร้างขึ้นอย่างมากมาย

สถาปัตยกรรม : สถาปัตยกรรมของโรมานเนสก์ แสดงถึงลักษณะอันเด่น ซึ่งส่วนใหญ่เป็นเหตุให้เกิดศิลปะแบบโกธิคขึ้น โดยทั่วไปโบสถ์ของโรมานเนสก์มีผังเหมือนคริสเตียนบาซิลิกา ลางโบสถ์มีหลังคาไม้เป็นโครงสร้าง ลางโบสถ์มีหลังคาVaults ทำด้วยหินหรืออิฐเป็นโครงสร้าง เนื่องจากน้ำหนักของ Vaults มีมาก จึงจำเป็นต้องสร้างผนังหนา เพื่อลดน้ำหนักช่องแสงของหน้าต่าง และเพื่อที่จะเพิ่มความแข็งแรงของผนัง จึงต้องใช้ Buttress¹¹⁹ ยึดไปตามช่วงของอาคารแต่ละช่วง เพราะเหตุว่าผนังมีความหนามาก ดังนั้นประตูจึงซ่อนเข้าไปเป็นชั้นๆ ในรูปกรวยหรือมุมแถวของเสาเล็กและแคบนั้น นิยมใช้ตกแต่งภายนอกของอาคารเป็นพิเศษโดยเฉพาะของศิลปะแบบนี้ ตรงส่วนท้ายโบสถ์ (Apse) ตามแบบของคริสเตียนบาซิลิกานั้น ได้เพิ่ม Apse ขึ้นอีกหรือไม่ก็มี Apse เล็กๆ โดยรอบ Apse ใหญ่ซึ่งเป็นประธาน

ในหลายกรณีด้วยกัน การรับน้ำหนักของ Vaults นั้น ใช้เสาสี่เหลี่ยมแทนเสากลม

เพื่อที่จะบรรจุจำนวนพระได้มาก จึงเพิ่ม Transept เข้าไป ฉะนั้นผังโบสถ์ของโรมานเนสก์จึงเป็น Latin Cross (โบสถ์ปีแซนไดน์มีผังเป็น Greek Cross) ตรงกันข้ามกับโบสถ์ปีแซนไดน์ ซึ่งภายในประดับด้วยกระจก โบสถ์โรมานเนสก์แต่งอย่างเรียบๆ ไม่มีความมั่งคั่ง ลางแห่งตกแต่งด้วยลวดลายประติมากรรม ซึ่งส่วนมากเป็นรูปสัตว์แปลกๆ พันกับใบไม้

หอร่มงได้กลายเป็นลักษณะทั่วไป ในอิตาลีหอร่มงอยู่ห่างจากโบสถ์ส่วนในยุโรปตอนเหนือหอร่มงเป็นส่วนหนึ่งของโบสถ์

วัด : วัดของโรมานเนสก์โดยทั่วไปสร้างขึ้นบนบริเวณอันงตงามเป็นพิเศษ มีความเด่นและเร้นลับ วัดประกอบด้วยกุฏิ โดยรอบสนาม

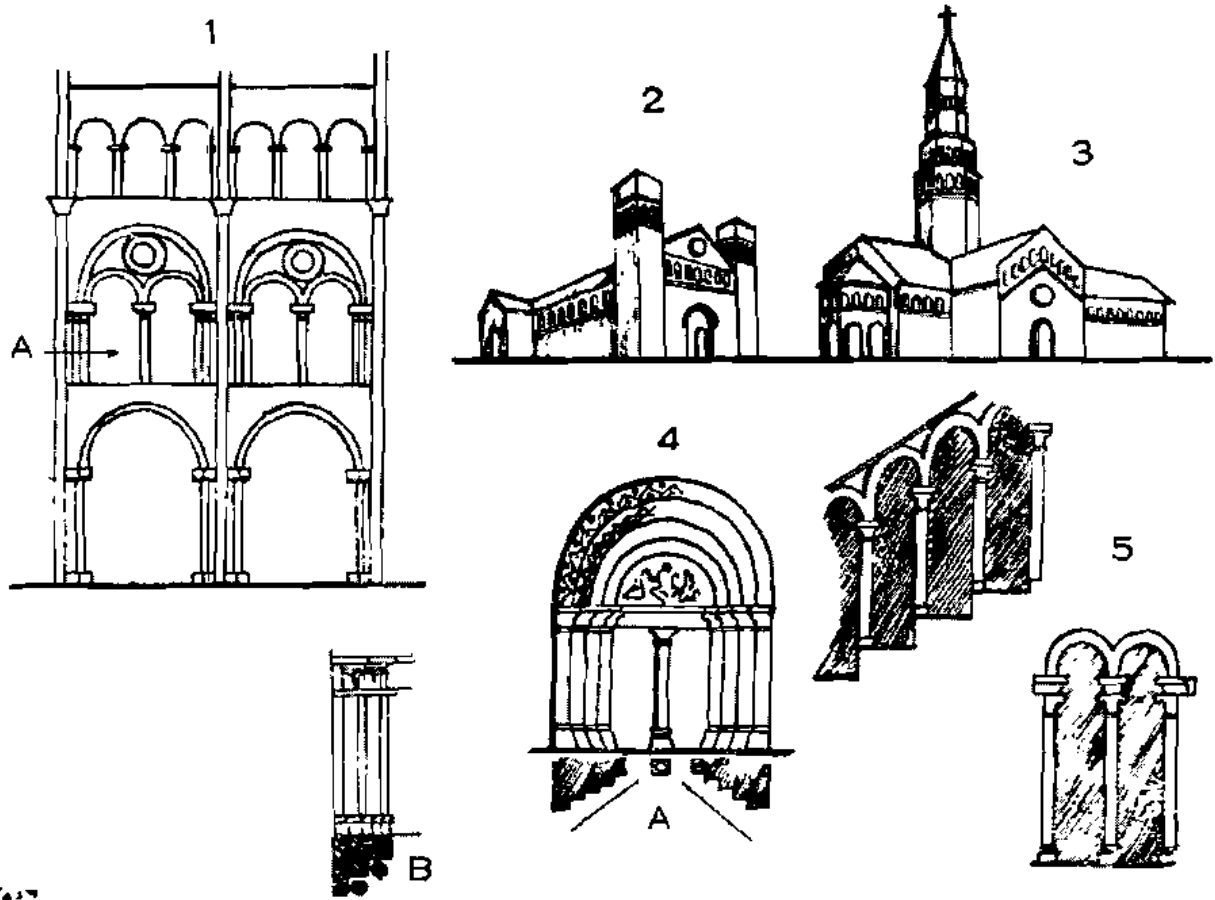

1. ช่วงหนึ่งของโบสถ์โรมานเนสก์แสดงถึงลักษณะใหม่ทางสถาปัตยกรรมของระบบการ
ใช้ Arches "Triforium" (A) ซึ่งเป็นเฉลียงบนของส่วนข้างของโบสถ์ ซึ่งในสมัยโกธิคใช้กัน
อย่างแพร่หลาย
2. ด้านหน้าของโบสถ์ของโรมานเนสก์ในยุโรปตอนเหนือ โดยทั่วไปมี 2 หอคอย สร้างความ
เป็นปีกแผ่นแก่โครงสร้างสำคัญของโบสถ์ ลักษณะพิเศษโดยเฉพาะเช่นนี้ยังคงมีอยู่ใน
ศิลปะแบบโกธิคด้วย
3. โบสถ์ซึ่งมีหอคอยตรงกลางของ Transept กางเช่น เริ่มสร้างในสมัยโรมานเนสก์ และ
ติดต่อมาจนสมัยโกธิค
4. เนื่องจากกำแพงมีความหนามาก โบสถ์โรมานเนสก์จึงมีประตูที่สอบลดหล่นเข้าไปเป็น
ตอนๆ ประกอบให้มั่งคั่งด้วยเสาเหลี่ยมหรือเสากลมเล็กๆ (A, B)
5. แถวของเสาแคบๆ เป็นลักษณะพิเศษของสถาปัตยกรรมโรมานเนสก์ ที่นิยมกันมาก

สี่เหลี่ยม (Cloister) ซึ่งมีแถวของเสาทั้งสี่ด้าน และบ่อน้ำอยู่ตรงกลาง ติดกับกุฏิมีโบสถ์และห้องอาหาร

สถานที่ราชการ : ความเรียบง่ายของสถานที่ราชการ และสาธารณสถาน เช่น พระราชวังและสาธารณสถานอันดูคล้ายกับ ป้อมโดยทั่วไปใช้เป็นที่ตั้งรัฐบาลและศาลาว่าการ มีประสิทธิภาพอย่างยิ่งทางด้านความแข็งแรงแห่งพลังและความมีศักดิ์ศรี

ประติมากรรม : ศิลปินของสมัยโรมานเนสก์ เลิกการเลียนแบบ ศิลปะของบีแซนไทน์ เริ่มศึกษางานศิลปะของโรมันอีก และโดยส่วนใหญ่แล้ว เริ่มศึกษาและสังเกตธรรมชาติ

จิตรกรรม : ในสมัยนี้ทำงานจิตรกรรมปูนเปียก (Fresco) แทน งานประดับกระจก งานกระจกสี (Stained glass) และงานระบายสี ตกแต่งหนังสือ (Illumination) นับว่ามีความสำคัญมาก โครงสร้าง หลังคาที่เป็นไม้ ก็นิยมตกแต่งด้วยงานจิตรกรรมด้วยสิ่งก่อสร้างที่สำคัญของสมัยโรมานเนสก์

อิตาลี... Pisa มหาวิหาร สถานเอน้ำมนต์ และหอเอียง

คริสต์ศตวรรษที่ 11-12

Florence...St. Miniato...

คริสต์ศตวรรษที่ 11

Verona...St. Zenone...

คริสต์ศตวรรษที่ 12

Pavia...The Certosa of Pavia...

คริสต์ศตวรรษที่ 13

ฝรั่งเศส... Paris-St. Germain des Pres...

คริสต์ศตวรรษที่ 11

Toulouse...St. Sernin...

คริสต์ศตวรรษที่ 11

Cean...Abbaye aux Hommes...

คริสต์ศตวรรษที่ 11

Cean-St. Etienne...

คริสต์ศตวรรษที่ 11

เยอรมนี...Cologne...Church of Apostles...

คริสต์ศตวรรษที่ 11

Worms...Cathedral of Worms...

คริสต์ศตวรรษที่ 11

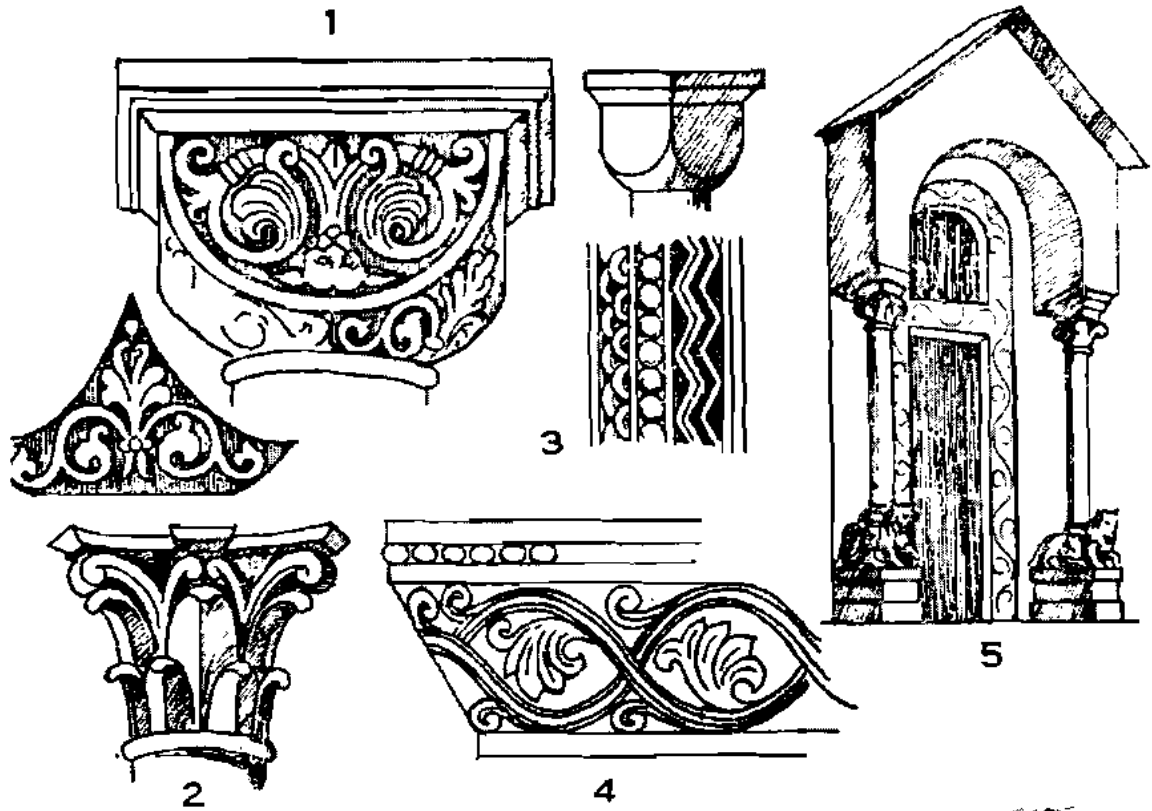

ศิลปะโรมานเนสก์

- 1., 2. แบบหัวเสา ของโรมานเนสก์
- 3., 4. แบบลวดลายของโรมานเนสก์
5. ประตูอีกแบบหนึ่งของโรมานเนสก์ ได้พบโดยเฉพาะตามโบสถ์เล็กๆ

Cologne...Church of St. Martin... คริสต์ศตวรรษที่ 12

Bonn...The Minster... คริสต์ศตวรรษที่ 12

อังกฤษ... Cathedral of Gloucester...

" " Tewkesbury...

" " Lincoln...

Tower of London...

หมายเหตุ : สถาปัตยกรรมโรมานเนสก์ในอังกฤษ (ดังกล่าว) ซึ่งยังคงสภาพลักษณะเดิมอยู่นั้นมีน้อย เพราะจำนวนมากได้ถูกแปรรูปไปในสมัยโกธิค ด้วยเหตุนี้จึงเป็นการยากที่จะกำหนดอายุแน่นอนได้

ศิลปะโกธิค (คริสต์ศตวรรษที่ 12-15 A.D.)

ในตอนปลายคริสต์ศตวรรษที่ 12 ยุโรปเริ่มต้นตัวขึ้นจากความชบเซา เซนต์โดมินิค (St. Dominic) แห่งสเปน (1170-1221) และเซนต์ฟรังซิส (St. Francis) แห่งอัสซิส (Assisi-1182-1226) ทำการสั่งสอนทางมนุษยธรรม และความยุติธรรมแนวใหม่ กระตุ้นความเจริญทางวัตถุและจิตใจ ซึ่งขจัดระบบสังคมนิยมครอบครองที่ดินอันบีบบังคับชาวยุโรปมานานให้หมดสิ้นไป เมืองต่างๆ ที่เป็นอิสระก็เจริญขึ้นทั้งอำนาจและความรุ่งเรือง กิจกรรมทางด้านพุทธปัญญาซึ่งยังคงอยู่ในการผูกขาดของพระมาแต่เดิมก็ตกไปอยู่ในมือของสามัญชน ที่มีความมานะพยายามสร้างสิ่งดีงาม ได้เป็นผลให้เกิดชีวิตใหม่ทางพุทธปัญญาขึ้นในยุโรป

ได้มีการก่อตั้งสมาคมพ่อค้า (Guilds) ซึ่งในบรรดาพวกเหล่านี้สถาปนิกที่มีชื่อเสียงมีความสำคัญมาก

ศิลปะโกธิคเกิดขึ้นในประเทศอังกฤษและฝรั่งเศส ในไม่ช้าก็แพร่หลายไปทั่วยุโรป ประเทศอิตาลีเป็นที่ตั้งของศิลปะสมัยรุ่งเรืองไม่เข้าใจในความงามของศิลปะโกธิค ดังนั้นสถาปัตยกรรม ซึ่งเป็นอนุสรณ์ของสมัยนี้จึงไม่แสดงให้เห็นถึงความบริสุทธิ์ของแบบศิลปะโกธิค ดังเห็นได้ในภาคเหนือของอิตาลี

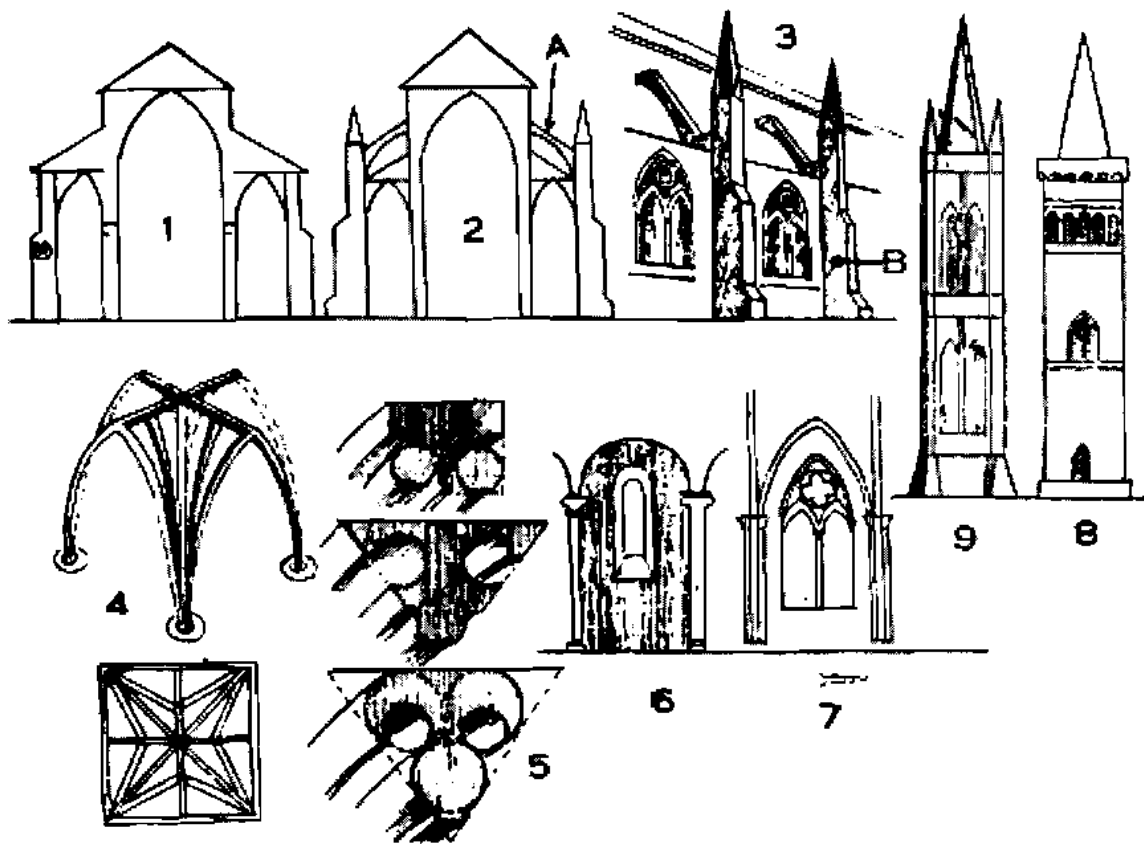

ศิลปะโกธิค

1. รูปตัดของโบสถ์โกธิค ซึ่งมี Arch ขอดแหลม
2. รูปตัดอีกรูปหนึ่ง แสดงให้เห็นสะพานบิน (Flying arch-Flying Buttress) A.
3. ลายเส้นซึ่งเราอาจเห็นได้ว่า Buttress ในทรงเส้นตั้ง (B) นั้นรับน้ำหนักของ Vault โดยวิธีของสะพานบินอย่างไร
4. โครงสร้างสำคัญของ Vault ขอดแหลม จงสังเกตว่าซี่โครงทั้งหมดพุ่งจากเสาประกอบ
5. รูปตัดของซี่โครงแบบต่างๆ ของ Vault ลวดบัว (Mouldings) นั้นอยู่ในรูปของวงกลม
6. หน้าต่างของโรมานเนสก์
7. หน้าต่างของโกธิค เพราะเหตุว่าเสาประกอบและ Buttress รับน้ำหนักของ Vault ดังนั้นผนังจึงมีความหนาน้อยลง ด้วยเหตุนี้หน้าต่างของแบบโกธิคกว้าง และโดยทั่วไปแบ่งออกเป็น 2 ช่อง 3 ช่องหรือมากกว่าโดยเสาสูง
- 8., 9. หอคอยของโรมานเนสก์ แบ่งออกเป็นตอนๆ ในเส้นระดับ ส่วนของโกธิคแบ่งออกเป็นตอนๆ ในเส้นตั้ง

ตรงกันข้ามกับแบบศิลปะของคริสเตียนและโรมานเนสก์ สถาปัตยกรรมสมัยโกธิค ไม่มีความสัมพันธ์กับศิลปะโรมัน สถาปัตยกรรมสมัยโกธิคพัฒนาขึ้นจากปัญหาทางโครงสร้าง ถึงแม้ว่าจะปรากฏอยู่ในสมัยโรมานเนสก์ แต่ก็ยังพิสูจน์ให้ลงตัวไม่ได้ (กล่าวคือยังไม่บรรลุถึงความสมบูรณ์ ตามความมุ่งหมายของการเชิดชูคริสต์ศาสนา)

ตั้งแต่อ้างมาแล้วว่า สถาปัตยกรรมของโรมานเนสก์เริ่มสร้างหลังคาด้วย Vaults หิน เรียกว่า Barrel Vaults ซึ่งเพดานโค้งลึกไปตามยาว แทนหลังคาไม้ของคริสเตียนบาซิลิกา แต่โดยที่ส่วนพุ่งออกของ Barrel Vaults นั้นอยู่ที่ด้านข้างมาก จึงต้องมีส่วนค้ำยันผนัง (Buttresses) ด้านนอกอาคารเป็นช่วงๆ ไป เพราะว่าผนังมีประโยชน์ทางโครงสร้าง ดังนั้นเพื่อที่จะให้มีความแข็งแรง หน้าต่างจึงเล็กและแคบมาก สถาปนิกของสมัยโกธิคได้แก้ปัญหานี้โดยใช้โครงสร้างหลังคาโค้งแหลม (Pointed vault = Orgive) แทนหลังคาครึ่งวงกลม (Barrel vault) ความกดของโครงสร้างหลังคาโค้งแหลมจึงพุ่งเป็นเส้นตั้งมากกว่า นอกจากนี้ Vault ยอดแหลมอาจค้ำด้วยซี่โครง ผ่อนน้ำหนักไปสู่เสาประกอบ (Pier) อันเป็นปีกแผ่นซึ่งสูงตลอด ดูคล้ายกับต้นปาล์มขนาดใหญ่ เพราะเหตุว่า Vault ยอดแหลมสร้างความสูงทั้งหมดของอาคาร ดังนั้นโบสถ์โกธิคจึงมีรูปทรงสูงลิ่ว สะพานบิน (Flying arch = Flying Buttress) ตั้งต้นจากยอดของเสาประกอบด้านในผ่อนน้ำหนักของ Vault ตรงส่วนกลางของโบสถ์ไปสู่เสาด้านนอกซึ่งมียอดกรวยสี่เหลี่ยมแหลม (Pinnacle) เพิ่มความแข็งแรงมั่นคงยิ่งขึ้น ต่อมา Pinnacle นี้ได้เป็นแบบศิลปะพิเศษ โดยเฉพาะของโกธิค น้ำหนักที่พุ่งออกด้านข้างของ Vault ตรงส่วนข้างของโบสถ์นั้น ได้อาศัย Buttress ด้านนอกรับไว้ด้วย โดยวิธีนี้ผนังจึงสามารถสร้างได้บางมาก เพื่อให้มีแสงสว่างภายในโบสถ์มากขึ้น จึงใช้หน้าต่างกว้างแทนหน้าต่างแคบ ซึ่งเป็นแบบของสถาปัตยกรรมโรมานเนสก์ เนื้อที่ของช่องแสงอันกว้างนี้ แบ่งออกเป็นตอนๆ โดยใช้เสาเล็กๆ มี Arch ยอดแหลมเชื่อมโยงซึ่งกันและกันในรูป

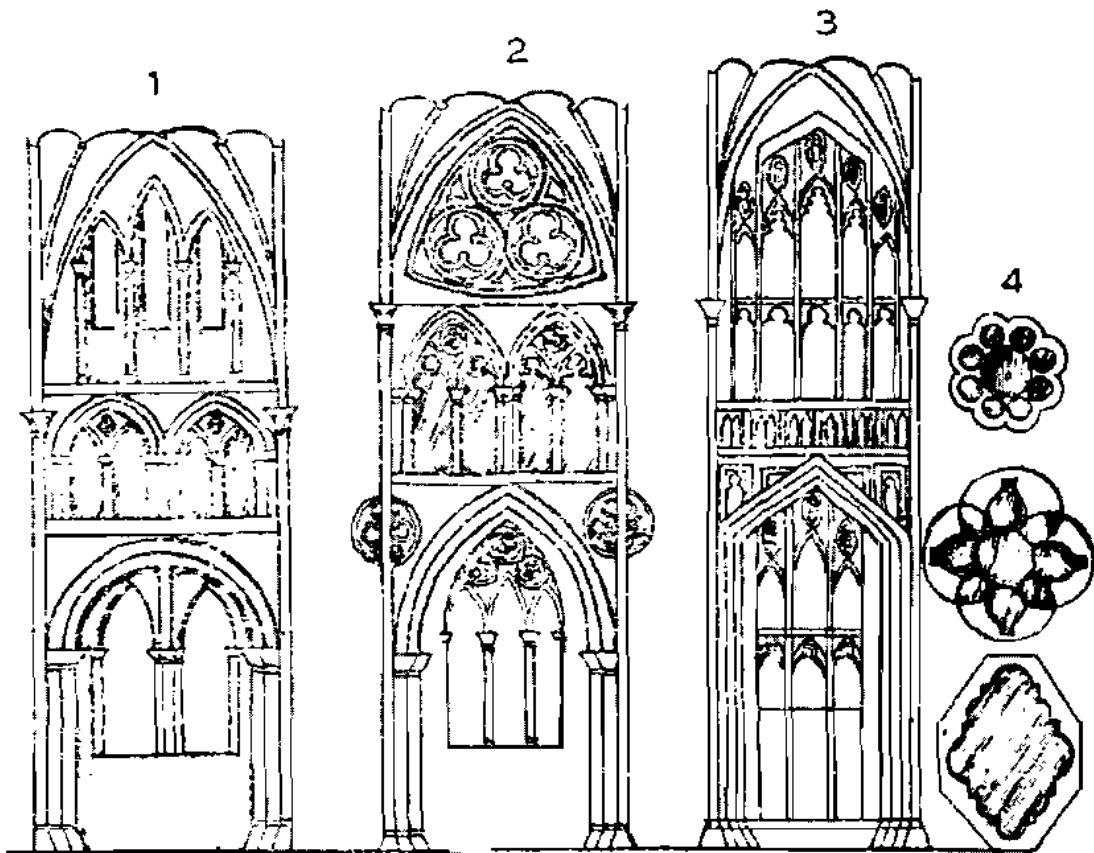

๕๐๗

ศิลปะโกธิค

1. แบบ Early Gothic ซึ่งเราอาจสังเกตได้ว่า ยังมีศิลปะของโรมานเนสก์เหลืออยู่ให้เห็น คือ Arch ครึ่งวงกลม
2. แบบ Geometric Gothic
3. แบบ Perpendicular Gothic นิยมกันมากในประเทศอังกฤษ
4. รูปตัดของเสาประกอบ 3 แบบ

เรขาคณิต ส่วนกว้างของหน้าต่างที่โล่งอยู่นั้น ก่อให้เกิดการตกแต่งด้วยงานจิตรกรรมบนบานกระจกสี (Stained glass) อันเป็นผลงานศิลปะที่ยิ่งใหญ่ของสมัยโกธิค

โดยประการนี้ แบบศิลปะใหม่ของสถาปัตยกรรมสมัยโกธิค จึงเกิดขึ้นหลายแบบโดยเฉพาะเนื่องจากหลักของโครงสร้าง อันกำหนดได้ดังนี้

แบบโกธิคสมัยแรก (Early Gothic)

แบบโกธิคเรขาคณิต (Geometric Gothic)

แบบโกธิคเส้นตั้ง (Perpendicular Gothic)

แบบโกธิคตกแต่งมั่งคั่ง (Flamboyant Gothic)

แบบโกธิคเส้นตั้ง นิยมกันมากในประเทศอังกฤษ ส่วนแบบตกแต่งมั่งคั่งนั้นนิยมกันในประเทศฝรั่งเศส

มหาวิหารของสมัยโกธิคที่สำคัญที่สุดกลางแห่งในประเทศต่าง ๆ :

ฝรั่งเศส :	มหาวิหาร	Notre Dame de Paris	คริสต์ศตวรรษที่ 13
	" "	Rouen	" " 13
	" "	Rheims	" " 13
	" "	Amiens	" " 13
	" "	Chartres	" " 13
อังกฤษ :	โบสถ์	Wesminster Abbey	" " 13
	มหาวิหาร	Lincoln	" " 13
	" "	Salisbury	" " 13
	" "	Gloucester	" " 14
	" "	Canterbury	" " 13
	" "	Winchester	" " 14
	" "	Wells	" " 13
เยอรมนี :	" "	Cologne	" " 14
	" "	Ulm	" " 14

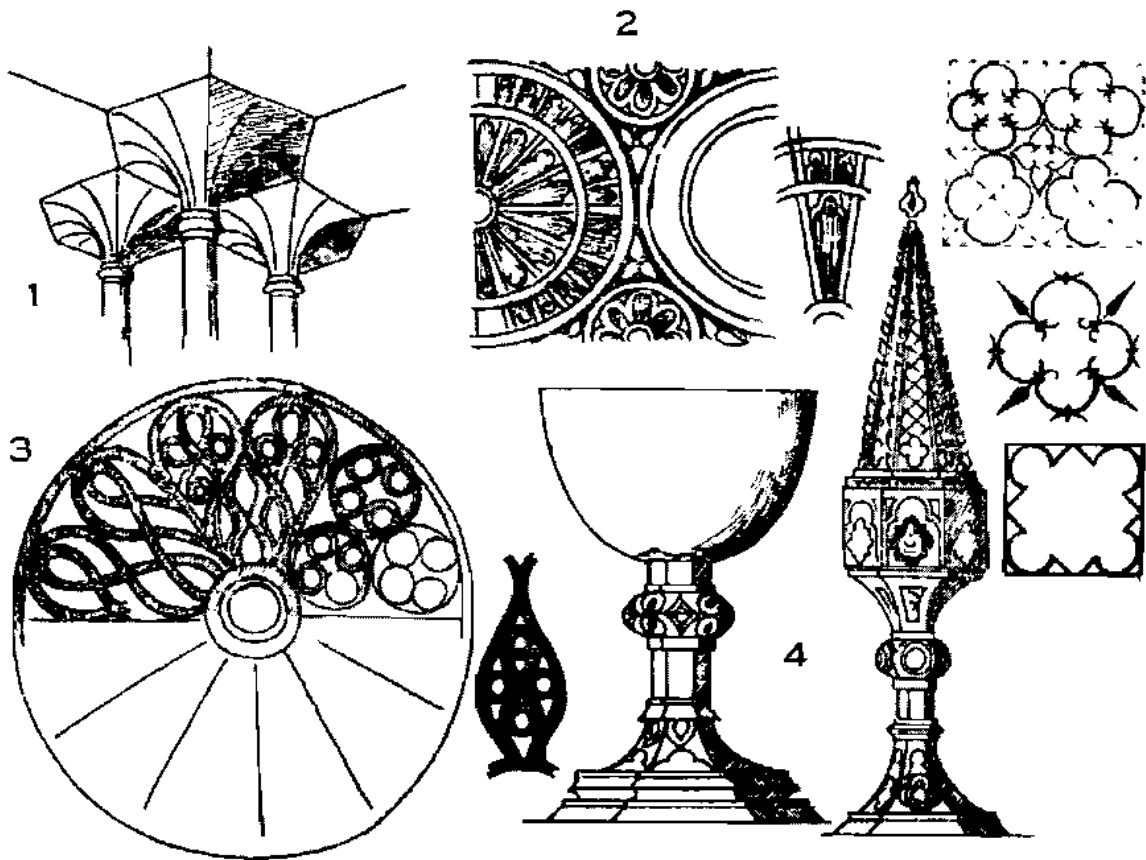

- 1., 2. ด้วยระบบของการใช้โครงของ Vault คล้ายใบปาล์ม ศิลปินโกธิคออกแบบเพดาน สลับสนกันมาก ดังจะเห็นได้จากแบบลายเส้น 2
3. แบบ Flamboyant Gothic (ลวดลายคล้ายเปลวเพลิง) นิยมกันมากในประเทศฝรั่งเศส
4. งานโลหะ แสดงให้เห็นถึง “ความเป็นนุ่ม” ของศิลปะแบบโกธิค

	มหาวิหาร Nuremburg	คริสต์ศตวรรษที่ 15
	" " Vienna	" " 14
เบลเยียม :	" " Antwerp	" " 15
	ศาลากลางจังหวัด Brussels	" " 15
อิตาลี :	มหาวิหาร Milan	" " 14
	" " Florence	" " 14
	พระราชวัง Ducal Venice	" " 14
สเปน :	มหาวิหาร Seville	" " 15
	" " Burgos	" " 16

จิตรกรรม : ความรุ่งโรจน์ของงานจิตรกรรมของสมัยโกธิค ได้แก่งานเขียนภาพประกอบหนังสือ (Illumination) และภาพเขียนสีบนกระจก (Stained Glass) ซึ่งไม่มีสมัยใดทัดเทียมได้ ความงดงามและเทคนิค งานเขียนประกอบหนังสือนั้นใช้สีสดสว่าง มีลายเส้นอย่างวิจิตร และมีองค์ประกอบต่างๆ ดึงดูดใจมาก งานประเภทนี้ใช้ตกแต่งและประกอบเรื่องราวหนังสือเกี่ยวกับศาสนาและเหตุการณ์ทางประวัติศาสตร์

งานจิตรกรรมฝาผนังซึ่งเขียนอย่างภาพประกอบหนังสือ มีขนาดใหญ่โตนั้น ไม่มีความสำคัญนัก

ประติมากรรม : งานประติมากรรมของสมัยโกธิค มีความเจริญมาก ลักษณะของงานเริ่มเป็นแบบธรรมชาติมากกว่าแบบซ้ำซาก (Stereotype) อย่างงานประติมากรรมของไบแซนไทน์

โดยเฉพาะอย่างยิ่ง งานประติมากรรมตกแต่งมหาวิหาร Notre Dame de Paris นั้น น่ายกย่องเป็นพิเศษ งานกลางแจ้งแสดงถึงการสังเกตธรรมชาติอย่างยิ่ง อันเป็นลักษณะพิเศษโดยเฉพาะซึ่งเจริญงอกงามในสมัยอิตาลีเลียน พริมิตีฟ (Italian Primitives) และสมัยเรอเนซอง (Renaissance)

อิตาลีใน พริมีตีฟ (คริสต์ศตวรรษที่ 13-14 A.D.)

ขณะที่งานจิตรกรรมและประติมากรรมในประเทศอังกฤษ และประเทศฝรั่งเศสจำต้องคล้อยตามลักษณะทางสถาปัตยกรรมของแบบโกธิคนั้น จิตรกรและประติมากรอิตาลีเป็นอิสระจากอิทธิพลทางสถาปัตยกรรมแบบโกธิคดังกล่าว ในเวลานั้นประเทศอิตาลีและฝรั่งเศสมีความสัมพันธ์ติดต่อกันทางพุทธิปัญญา ซึ่งอำนวยผลอย่างยิ่งแก่การพัฒนาศิลปะของทั้ง 2 ประเทศ

ในอิตาลี ความรักธรรมชาติอันได้รับความกระตุ้นเตือนจากนักเขียน นักกวี เช่น Dante Alighieri¹²⁰ (1265-1321) Petrarca¹²¹ (1304-1374) และ Boccaccio¹²² (1313-1375) กวีเหล่านี้แต่งเรื่องด้วยภาษาชาวบ้าน สามารถให้คนธรรมดาเข้าใจและชื่นชมในสิ่งสวยงามและมโนคติอันสูงได้ ซึ่งงานวรรณกรรมสมัยก่อนนั้น ผู้ที่จะอ่านเข้าใจได้คือผู้ที่รู้ภาษาละตินมีจำนวนน้อย

เมืองปิซ่า และเซียน่า (Pisa, Siena) เป็นศูนย์กลางสำคัญของสมัยอิตาลีใน พริมีตีฟ นิคโคล่า ปิซาโน (Niccola Pisano, 1225-1280) และบุตรชายชื่อจิโอวานนิ (Giovanni, 1250-1320) เป็นประติมากรที่มีชื่อเสียงในงานประติมากรรมในสถานเจมน์น้ำมนต์แห่งเมืองปิซ่าและเมืองเซียน่า ในเมืองเซียน่ามีจิตรกรเอกคือซิโมน มาร์ตินิ (Simone Martini, 1285-1344) ดูโช (Duccio, ทำงานระหว่าง 1278-1285) และลอเรนเซตติ (Lorenzetti, ทำงานระหว่าง 1319-1347) ทั้ง 3 ท่านนี้ได้รับความนิยมมาก จากผลงานจิตรกรรมทางศาสนา แต่อัจฉริยะศิลปินที่ทำงานต่อด้านอิทธิพลศิลปะของปีแซนไดน์ประสบความสำเร็จอย่างที่สุด และพยายามเข้าใจถึงความรู้ทางทัศนียวิทยาในเส้นและสี พยายามแสดงให้เห็นถึงความสัมพันธ์ระหว่างเนื้อที่กับวัตถุ อัจฉริยะศิลปินผู้ซึ่งสามารถเขียนและประกอบหมู่รูปคนแสดงออกซึ่งความรู้สึกของความระทมทุกข์ ความรักความเมตตา ความศรัทธาต่อพระเจ้าและความเชื่อ ศิลปินผู้นี้คือยอตโต้ (Giotto, 1266-1337) ยอตโต้ทำงานที่สำคัญไว้ที่เมืองอัสนีลี ฟลอเรนซ์ และปาตัว

หลังจากมรณกรรมของยอตโต้แล้ว ไม่มีจิตรกรผู้ใดสามารถทำงานให้ก้าวหน้ายิ่งไปกว่าอุดมคติของท่านได้ ศิลปินรุ่นหลังทำงานเลียนแบบท่าน ตั้งนั้นจึงเกิดสกุลช่างยอตโต้ขึ้น (Giottoesque School)

เป็นเวลากว่า 80 ปี จึงเกิดมหาศิลปินขึ้นอีกท่านหนึ่งให้งานจิตรกรรม ท่านผู้นี้คือมาซaccio (Masaccio) ผู้ซึ่งเปิดเผยแนวใหม่และความรุ่งโรจน์ของจิตรกรรมสมัยใหม่ สาเหตุอันสำคัญประการหนึ่ง ที่อำนวยให้จิตรกรชาวอิตาลีเลียนบรรลุถึงมาตรฐานอันสูงยิ่งในงานศิลปะของตนก็คือ จิตรกรเขียนภาพปูนเปียก¹²³ (Fresco) การเขียนภาพด้วยเทคนิคปูนเปียกนั้น ศิลปินสามารถใช้ความวิริยะอุตสาหะ ถ่ายทอดอารมณ์และความรู้สึกของตนทางศิลปะได้อย่างเต็มที่

ศิลปะเรอเนซอง (คริสต์ศตวรรษที่ 15-16 A.D.)

ความเจริญของยุโรปซึ่งดำเนินไปช้าๆ แต่มั่นคงนั้นเริ่มขึ้นในคริสต์ศตวรรษที่ 12 และมีความเจริญสูงสุดในตอนต้นคริสต์ศตวรรษที่ 15 เป็นเวลาอันงอกงามสำหรับการเกิดใหม่อย่างมหัศจรรย์ของพุทธิปัญญาของมนุษย์

นครฟลอเรนซ์มีความรุ่งเรือง ได้ทำการค้าขายกับประเทศต่างๆ ทั่วยุโรป ในบรรดาตระกูลขุนนางด้วยกัน ตระกูลเมดิชิ (Medici) ร่ำรวยที่สุด ลอเรนโซ (Lorenzo) หรือเรียกกันว่าแมนิฟิค (Magnific) เป็นขุนนางผู้หนึ่งของตระกูลนี้ ซึ่งมีความรู้ความสามารถและใฝ่สูงมาก ปรารถนาที่จะเป็นผู้นำสาธารณรัฐแห่งฟลอเรนซ์ทั้งหมด

โชคชะตาได้ส่งให้นครฟลอเรนซ์เป็นศูนย์กลางของการฟื้นฟูของมนุษย์และธรรมชาติได้สร้างอัจฉริยบุคคลขึ้นมาเป็นจำนวนมาก

โลเรนโซ แห่งตระกูลเมดิชิ ใช้เงินของท่านช่วยเหลือศิลปินอย่างไม้อั้น เลี้ยงดูผู้ที่เป็นักเรียนหาความรู้ มีการถกเถียงปัญหาต่างๆ ทางด้านปรัชญา วรรณคดี สังคม และอื่นๆ ได้มีการแปลวรรณคดีของกรีกและโรมันพร้อมด้วยข้อคิดเห็น มีการขุดกรุงโรม



๗

คำบรรยายประกอบแบบศิลปะเรอเนซอง

- 1., 2. โบสถ์ของเรอเนซอง ยังคงมีผนังเหมือนกับคริสเตียน บาซิลิกา แต่ในหลายกรณีได้สร้างโดมเพิ่มขึ้นตรงบริเวณ Transept ดังนั้น โบสถ์ของเรอเนซองอาจมีหรือไม่มีโดมก็ได้
3. รูปตัดของโบสถ์ของคริสต์ศตวรรษที่ 15 ซึ่งเราอาจสังเกตได้ว่า สถาปนิกของสมัยเรอเนซองได้นำเอาแบบสถาปัตยกรรมของโรมันมาใช้อีก
- 4., 5. ด้านหน้าของพระราชวังของเรอเนซองสมัยแรกไม่ตกแต่งให้มั่งคั่งอลังการด้วยเสากลมหรือเสาเหลี่ยม

เพื่อค้นหางานประติมากรรมของกรีกและโรมัน โดยคำสั่งของ ลอเรนโซ่ งานชิ้นเอกได้ส่งไปยังนครฟลอเรนซ์นำไปประดิษฐานไว้ในอุทยานเมดิซิ เพื่อให้ศิลปินหนุ่มๆ ศึกษาหาความบันดาลใจ แต่ตัวอย่างงานศิลปะของกรีก มิได้เป็นผลร้ายแก่การแสดงออกทางจิตของศิลปินสมัยเรอเนซองเลย แน่ละศิลปินชาวฟลอเรนซ์ย่อมได้รับความประทับใจจากความงามของประติมากรรมชั้นครู แต่เขาเชื่อในศาสนาซึ่งแตกต่างกับศาสนาของกรีก ดังนั้นจึงเนรมิตศิลปะออกมาตามแบบคริสเตียนอย่างแท้จริง

รูปคนไม่ว่าจะเป็นในงานจิตรกรรมหรือประติมากรรมของสมัยนี้ แสดงออกซึ่งความรักความเมตตาสงสาร ความทุกข์โศก และความหวัง ตามอารมณ์ความรู้สึกของมนุษย์ทุกผู้ทุกนาม ที่เป็นเช่นนี้ เพราะว่า รูปคนเหล่านั้นเป็นตัวแทนบุคคลทางประวัติศาสตร์ ซึ่งมีความทุกข์ ความเชื่อและความรัก เช่นเดียวกันกับเรา ประติมากรรมของกรีก แสดงให้เห็นสภาวะของเทพเจ้าตามอุดมคติและนามธรรม ดังนั้นการแสดงออกทางศิลปะระหว่างกรีกกับเรอเนซองจึงแตกต่างกันอย่างยิ่ง ครั้นเมื่อศิลปะเรอเนซองเริ่มเสื่อมคลายลง สุนทรียภาพของกรีกจึงให้อิทธิพลแก่ศิลปะของยุโรปอีก ซึ่งบรรลุผลสุดยอดในสมัยนีโอ คลาสสิก (Neo-Classic)

มาซัจโจ และโดนาเตลโล (Donatello) เป็นศิลปินผู้ยิ่งใหญ่ของเรอเนซองสมัยแรก มาซัจโจ (1402-1428) ถึงแก่กรรมเมื่ออายุ 27 ปี แต่แม้อายุจะสั้น ผลงานภาพเขียนปูนเปียกของวิหารบรันคัจจิ (Brancacci Chapel) ในโบสถ์แห่งคาร์ไมน์ (Carmine) ในนครฟลอเรนซ์ อันมีชื่อเสียงของท่าน ก็เป็นสิ่งเพียงพอที่ทำให้ชื่อของท่านเป็นอมตะชั่วนิรันดร์ มาซัจโจเป็นศิลปินคนแรกที่เข้าใจปริมาณของเนื้อที่ รูปคนที่ท่านเขียน ยืนนิ่งเหมือนกับรูปจำหลักซึ่งสัมพันธ์กับเนื้อที่ของภาพทั้งหมด

โดนาเตลโล (1386-1466) เป็นประติมากรสร้างงานประทับใจที่ยิ่งใหญ่คนแรก งานของท่านตีความด้วยความรู้สึกของมนุษย์ ดึงดูดใจผู้ได้เห็นอย่างลึกซึ้ง โดนาเตลโลทำงานส่วนใหญ่ในนคร

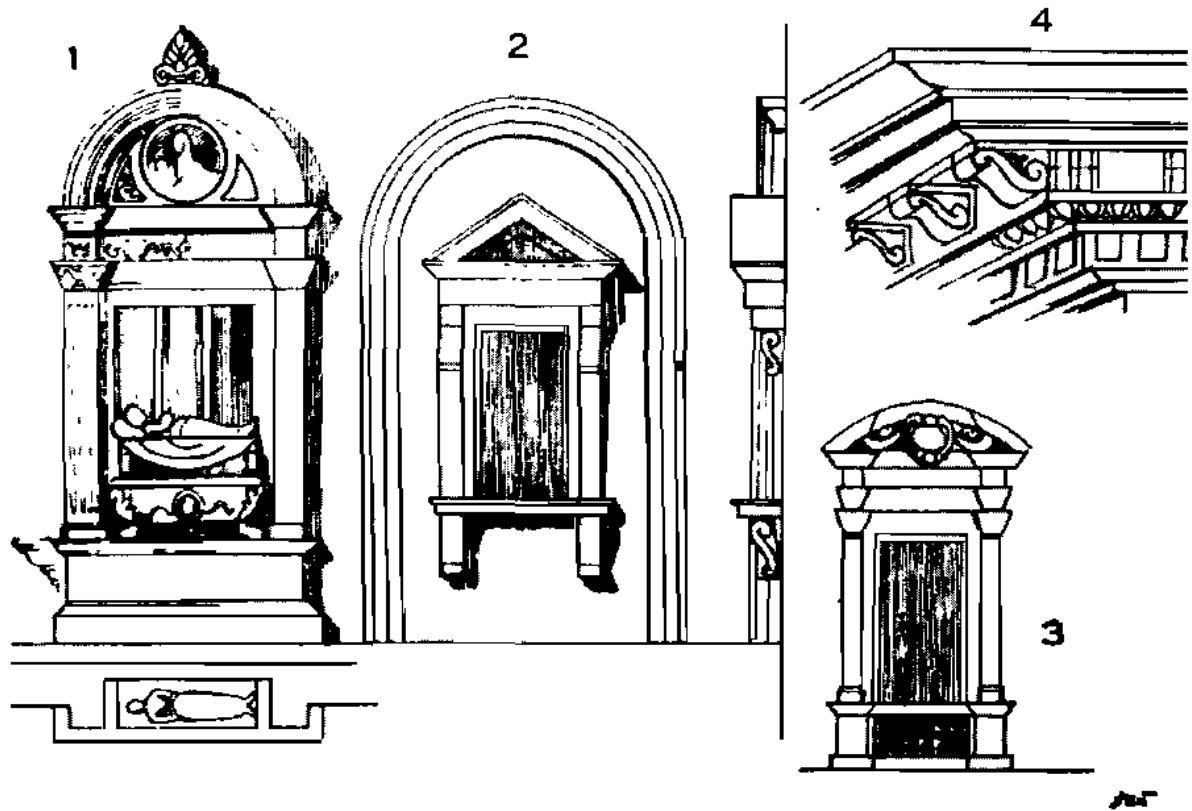

1. ตูสานอันเป็นแบบฉบับของเรอเนซอง
2. แบบหน้าต่างเรียบๆ ของคริสต์ศตวรรษที่ 15
3. แบบหน้าต่างซึ่งมีการตกแต่งมากขึ้นของคริสต์ศตวรรษที่ 16
4. ส่วนบนของอาคารของพระราชวังของเรอเนซอง มีแบบลวดลายเหมือนกับแบบคอรินเทียนของโรมัน

ฟลอเรนซ์และปาตัว (Padua)

วิถุนญาณของคริสเตียนอันเป็นพิเศษโดยเฉพาะนั้นเห็นได้ชัดในงานจิตรกรรมและประติมากรรมเรอเนซองมากกว่าในงานสถาปัตยกรรม ที่จริงนั้นสถาปัตยกรรมของเรอเนซอง กล่าวโดยทั่วไปแล้วเป็นการนำเอาแบบสถาปัตยกรรมของโรมันมาฟื้นขึ้นใหม่ อีก สถาปนิก เช่น บรูเนลเลสกี (Brunelleschi, 1379-1446) ผู้สร้างโดมของมหาวิหารแห่งฟลอเรนซ์ ได้เคยไปกรุงโรมเพื่อศึกษาโครงสร้างของสถาปัตยกรรมโรมัน จากการศึกษาที่บรรดาสถาปนิกได้รับสูตรสำหรับสร้างงานสถาปัตยกรรมใหม่ของตน ต่อมาสูตรที่ใช้ในการก่อสร้างเหล่านี้ได้ถูกกำหนดขึ้นตายตัว เรียกว่า กฎ "วิตรูเวียน"¹²⁴ (Vitruvian orders) ซึ่งสถาปนิกแห่งคริสต์ศตวรรษที่ 18 และ 19 นับถือกันทั่วไป อย่างไรก็ดี ระหว่างสถาปัตยกรรมของโรมันกับเรอเนซองนั้นมีความแตกต่างกันของ "อารมณ์" อย่างเด่นชัด งานสถาปัตยกรรมของโรมัน ประทับใจสะท้อนให้เห็นความยิ่งใหญ่ของอาณาจักรโรมัน ส่วนของเรอเนซองนั้นนุ่มนวลกว่า เนื่องด้วยวิถุนญาณของศาสนาใหม่ และด้วยสังคมของสมัยเรอเนซองที่ได้รับการขัดเกลาให้ดีขึ้น

จากนครฟลอเรนซ์ ศิลปะได้แผ่กระจายไปทั่วอิตาลี ทำให้เกิดสกุลช่างท้องถิ่นขึ้นมากมาย และจากอิตาลี ศิลปะของเรอเนซองก็แผ่ไปทั่วยุโรป ในสมัยนั้นอิตาลีเป็นประเทศที่มั่งคั่งและมีวัฒนธรรมรุดหน้ากว่าประเทศต่างๆ ในยุโรป แต่ทว่าไม่มีความปรองดองกันเป็นเหตุให้เกิดสงครามขึ้นในระหว่างเมืองต่างๆ ทำให้ประเทศอ่อนแอตกเป็นเหยื่อการรุกรานของต่างประเทศ

พระเจ้าชาร์ลที่ 8¹²⁵ (Charles VIII) และพระเจ้าฟรังซิสที่ 1¹²⁶ (Francis I) ยกกองทัพเข้ารุกรานอิตาลีในปี ค.ศ. 1494 และ 1527 ทรงตื่นใจในความงามของศิลปะอิตาลีเสียจนมาก จึงนำเอาศิลปินอิตาลีไปทำงานในประเทศของพระองค์ด้วย ซึ่งให้อิทธิพลแก่ศิลปะของประเทศฝรั่งเศส

ประเทศสเปนปฏิบัติงานศิลปะจากอิตาลีอย่างมากมาย ศิลปิน

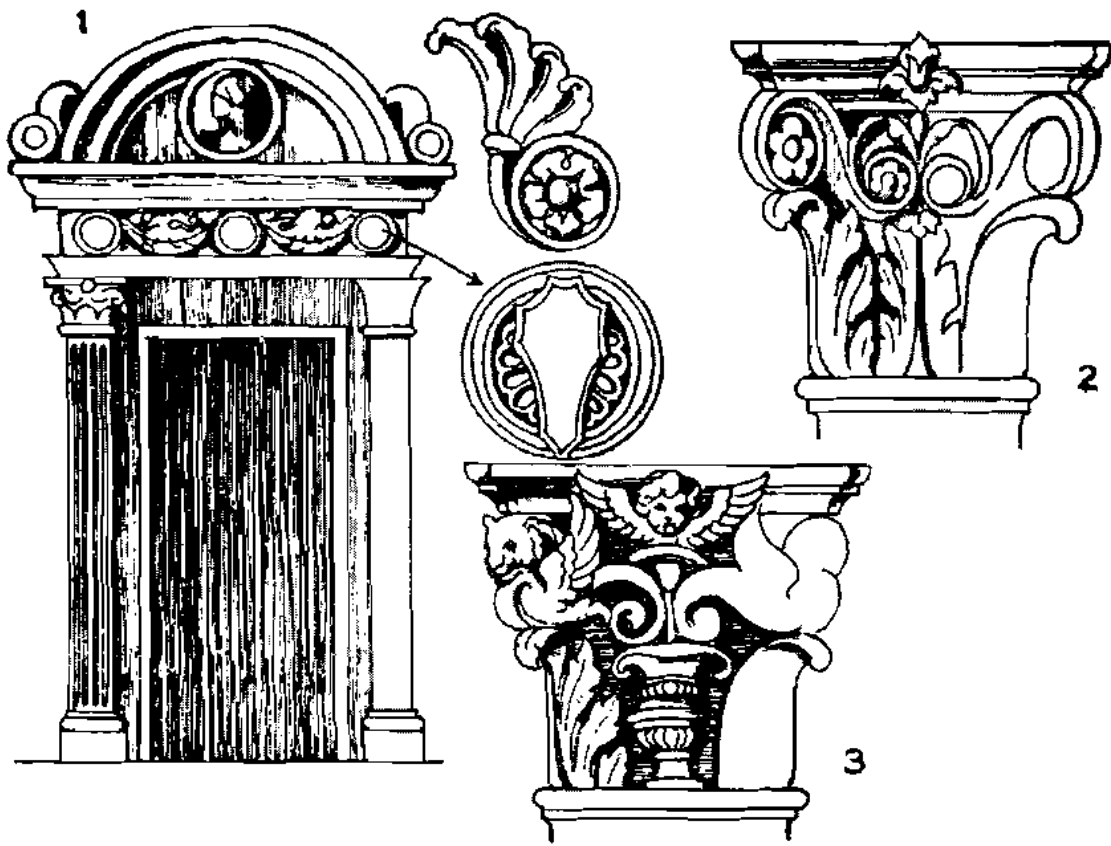

1., 2., 3. ประตูละหน้าเสาของคริสต์ศตวรรษที่ 15

อิตาลีเดินทางไปทำงานในสเปนและในเวลาไม่นานนัก สเปนก็มีศูนย์กลางศิลปะของตนเอง

ประเทศฟลานเดอร์¹²⁷ (Flander) เป็นศูนย์กลางสำคัญของศิลปะเรอเนซอง การแสดงออกทางศิลปะ แตกต่างกับสกุลช่างของอิตาลีอย่างมาก ศิลปะเฟลมมิช (Flemish) ให้อิทธิพลแก่ฝรั่งเศส ฮอลแลนด์ และเยอรมนี

สกุลช่างอิตาลีที่สำคัญที่สุดलगสกุล :

สกุลช่างฟลอเรนซ์	Massaccio	1401-1428	จิตรกร
(Florentine School)	Filippo Lippi	1406-1469	"
	Botticelli	1444-1510	"
	*Leonardo da Vinci	1452-1519	"
	Donatello	1386-1466	ประติมากร
	Verrocchio	1435-1488	"
	Chiberti	1378-1455	"
	Luca della Robbia	1400-1482	"
	*Michelangelo	1474-1564	ประติมากร-จิตรกร
	Brunelleschi	1377-1446	สถาปนิก
	Alberti	1404-1472	"
สกุลช่างโรม	*Michelangelo	1474-1564	ประติมากร-จิตรกร
(Roman School)	*Raphael	1483-1520	จิตรกร
	Bramante	1444-1514	สถาปนิก
	Vignola	1507-1573	"
	Bernini	1598-1680	สถาปนิก-ประติมากร
สกุลช่างเวนิส	Gentile Bellini	1429-1507	จิตรกร
(Venetian School)	Giovanni Bellini	1430-1516	"
	Carpaccio	1460-1525	"
	Giorgione	1477-1510	จิตรกร
	Titian	1480-1576	"



- ลายเส้นเปรียบเทียบ แสดงให้เห็นถึงการพัฒนาการของสถาปัตยกรรมเรือนของ
1. สถาปัตยกรรมแบบเรียบง่าย ของคริสต์ศตวรรษที่ 15
 2. สถาปัตยกรรมที่มีองค์ประกอบสลับสนของเรือนของสมัยกลาง
 3. แบบสถาปัตยกรรมก่อนสมัยบารอค

	Tintoretto	1518-1594	"
	Veronese	1528-1588	จิตรกร
	Tiepolo	1693-1770	"
สกุลช่างปาตัว (Paduan School)	Mantegna	1431-1506	"
สกุลช่างอุมเบรีย (Umbrian School)	Piero della Francesca	1416-1498	"
	Perugino	1446-1524	"
	*Raphael	1483-1520	"
สกุลช่างมิลาน (Milanese School)	*Leonardo da Vinci	1452-1519	"
	Suardi called Bramantino	1460-1536	"
	Sodoma	1477-1549	"
	Luca Signorelli of Cortona	1441-1523	"
สกุลช่างปาร์มา (Parmese School)	Correggio	1494-1534	"

ศิลปะบารอก¹²⁸ (ค.ศ. 1600-1700)

ศิลปะเรอเนซซองของอิตาลีนั้นบริสุทธิ์ทั้งในรูปนอกและวิญญานอยู่เป็นเวลาประมาณ 150 ปี หลังจากนั้นจึงเสื่อมลงกลายเป็นแบบบารอก ลักษณะสำคัญของศิลปะแบบบารอกนั้นคือ การให้น้ำหนักดำขาว การใช้เส้นโค้ง และความแรงของสีมากท่าทางและกิริยาของคนก็เน้นเกินไปจนเป็นอย่างละคอน ส่วนละเอียดของภาพและรอยย่นของผ้าได้กลายเป็นสิ่งสำคัญ ส่วนโครงสร้างของทรวดทรงกลับไม่สนใจ แน่ละ ความบกพร่องเหล่านี้ หมายถึงการผลิตผลงานศิลปะโดยเฉลี่ย เพราะว่ามึงงานศิลปะของสมัยบารอกที่มีการเคลื่อนไหวหรือมีสีเรียบๆบ้างเหมือนกัน

เส้นหลักสำคัญของสถาปัตยกรรมของบารอก คือเส้นโค้งทั้งในผังและรูปตั้ง ในสถาปัตยกรรม ประสิทธิภาพของน้ำหนักดำขาวอันมั่งคั่งนั้นเราลืมไม่ได้เลย

โดยส่วนใหญ่ แม้ศิลปะบารอก จะมีสิ่งผิดพลาด และเกินความ

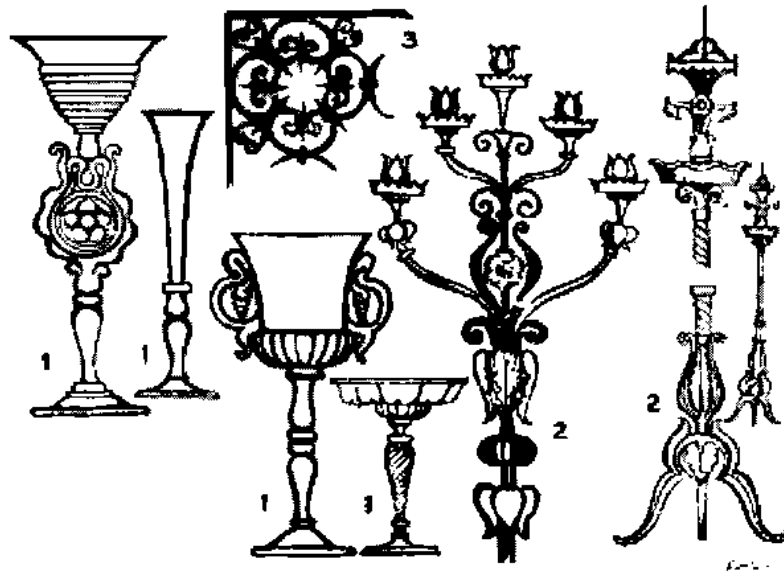

1. ถ้วยแก้ว 2. เจึงเทียนเหล็ก 3. ส่วนละเอียดของลายประตูเหล็ก

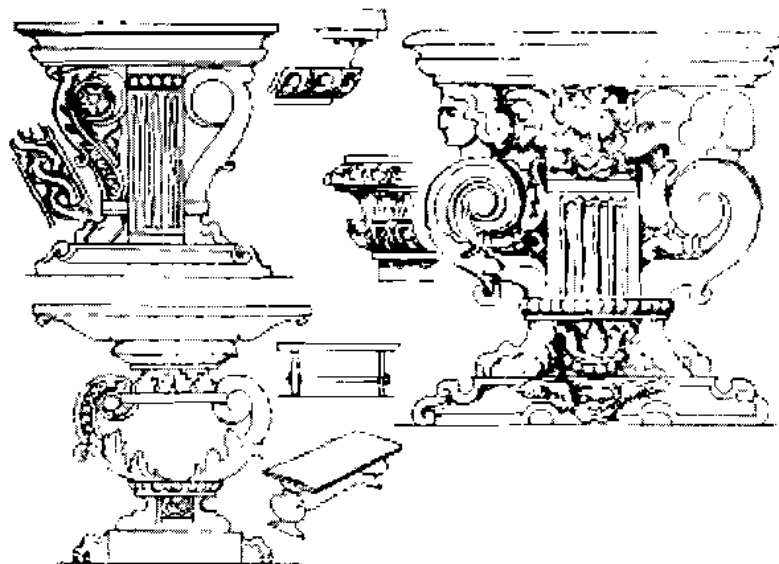

โต๊ะจำหลักไม้ เช่นเดียวกันกับสถาปัตยกรรม

บรรดางานลวดลายของเรอเนซอง ได้รับแรงบันดาลใจจากแบบศิลปะของโรมันด้วย

พอดี ก็ยังมีคุณสมบัติที่ดีอยู่ด้วยเหมือนกัน ศิลปะบารอคเป็นศิลปะที่หรูหรา แม้ว่าจะสำแดงถึงความสำคัญในตัวเอง ก็สอดคล้องกับความประพุดติและความคิดของคนสมัยนั้น

เรอเนซอง (ฟลานเดอร์)

ในคริสต์ศตวรรษที่ 13 ประเทศฟลานเดอร์เป็นศูนย์กลางสำคัญของงานจิตรกรรมเล็กๆ (Miniature) งานจิตรกรรมประเภทนี้ให้อิทธิพลแก่ฝรั่งเศสและเยอรมนี

ในคริสต์ศตวรรษที่ 14 ฟลานเดอร์ได้รับอิทธิพลศิลปะของยอดโต้ ครั้นในคริสต์ศตวรรษที่ 15 จิตรกรอิตาลีเลียนกลางท่าน เช่น เปียโร เดลลา ฟราน เซสกา ได้รับความบังดาลใจจากสกุลช่างเฟลมมิช ในการเขียนภาพเหมือนด้านข้าง ศิลปินเฟลมมิชเขียนภาพตามสภาพธรรมดาโลกและเรื่องที่นิยมกัน ได้แก่ สถานที่ภายในบ้าน ที่พักผ่อน การกีฬา และชีวิตนอกบ้านไว้มาก รูปคนและสิ่งแวดล้อมรอบตัว เขียนจากความสังเกต อย่างวิจิตรน่าประหลาด ส่วนละเอียดทุกส่วนเขียนอย่างถูกต้องแน่นอน และด้วยความรู้สึกทางศิลปะอย่างวิเศษ พร้อมๆ กันไป

ยกเว้นภาพเขียนทางศาสนา ซึ่งในบางกรณีอาจมีขนาดใหญ่พอสมควร ตามธรรมดางานจิตรกรรมของเฟลมมิชนั้นมีขนาดเล็ก

ภาพเขียนทางศาสนาของเฟลมมิช ตรงกันข้ามกับของสกุลช่างอิตาลีเลียน ที่ไม่เขียนรูปคนแบบอุดมคติ อีกประการหนึ่ง ดูเสมือนว่าศิลปินเฟลมมิชนั้นสนุกกับการเขียนภาพตามลักษณะจริงที่ไม่สุภาพหรือน่าเกลียดด้วย

ในบรรดาชาติต่างๆ ของยุโรป ชาวเฟลมมิช โดยเฉพาะอย่างยิ่งบรูเกิลผู้พี่ (Breughel the elder) เป็นชาติแรกที่เขียนภาพทิวทัศน์เป็นสำคัญ ในงานกิจกรรมศิลปินชาวดัตช์ อังกฤษ และฝรั่งเศส ดำเนินรอยต่อมาตามลำดับ ศิลปินจีนเขียนภาพทิวทัศน์มาตั้งแต่คริสต์ศตวรรษที่ 8 แต่เป็นเรื่องเกี่ยวกับสุนทรียภาพเท่านั้น

หลังจากตอนกลางคริสต์ศตวรรษที่ 16 จิตรกรเฟลมมิชกลาง

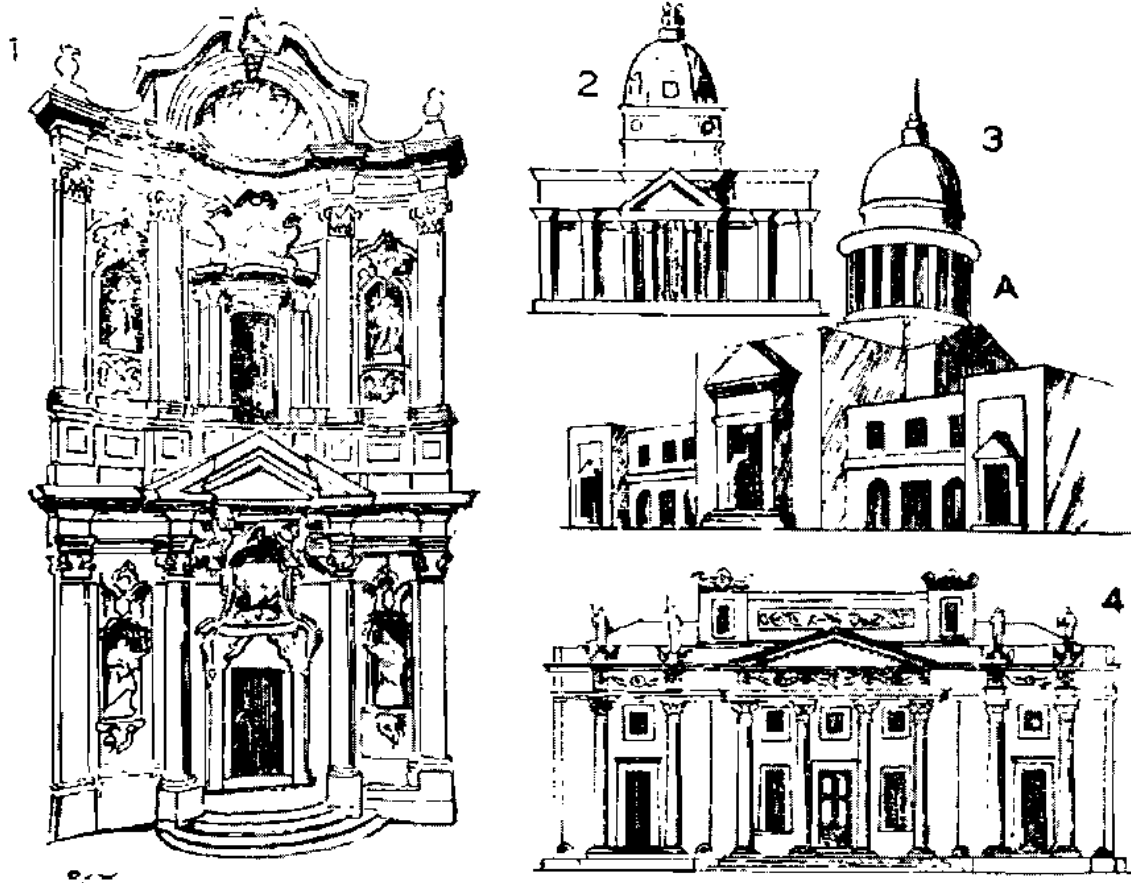

คำบรรยายประกอบแบบศิลปะบารอค

1. โบสถ์บารอคด้านหน้า จงสังเกตว่าทั้งรูปด้านหน้าและผังของสถาปัตยกรรมบารอคจำนวนมากเป็นเส้นโค้ง ในบรรดาสถาปัตยกรรมซึ่งมีผังเป็นเส้นตรงนั้น รูปตั้งด้านหน้าก็มีเส้นโค้งเป็นสำคัญอยู่เสมอ
- 2.-3. เมื่อเปรียบเทียบกันระหว่างลายเส้นหมายเลข 2. ซึ่งเป็นแบบสถาปัตยกรรมของคริสต์ศตวรรษที่ 17 กับลายเส้นหมายเลข 3. เราเห็นได้ว่าในแบบสถาปัตยกรรมสมัยปลายฐาน (A) ของโดมประกอบด้วยแถวของเสานั้น ใช้ทั้งสิ่งก่อสร้างฝ่ายศาสนาและบ้านเมือง
4. บ้านตามแบบฉบับของสมัยนีโอ คลาสสิกส่วนกลาง อาคารดูคล้ายกับวิหารของกรีกนั้น เป็นลักษณะสำคัญของสถาปัตยกรรมแบบนี้

คน โดยเฉพาะแพน ออร์ลี (Van Orley, 1493-1542) ได้นำเอาศิลปะของไมเคิล แอนเจโล ราฟาเอล และศิลปินอิตาลีคนอื่นๆ เข้ามาในประเทศของตน อันเป็นผลร้ายต่อศิลปะแบบประเพณีของฟลานเดอร์ เคราะห์ดีที่จิตรกรหลายคนที่ไม่คล้อยตามกับอิทธิพลศิลปะอิตาลี ยังคงรักษาลักษณะศิลปะโบราณไว้ได้

ประติมากรรม : ประเทศฟลานเดอร์ไม่มีสกุลช่างประติมากรรมโดยเฉพาะ ด้วยเหตุนี้จึงตกอยู่ภายใต้อิทธิพลของศิลปะอิตาลี ฉะนั้นจึงไม่มีความเป็นตัวเองที่เด่นอย่างเช่นงานจิตรกรรม

จิตรกรที่สำคัญของเฟลมมิช :

Hubert Van Eyck	1366-1426
Jan Van Eyck	1380-1441
Memling	1430-1491
G. David	1460-1523
Q. Matsys	1466-1530
P. Breughel the elder	1525-1569
Rubens	1587-1640
Van Dyck	1599-1641
Teniers	1610-1690

เรอเนซอง (สเปน)

นับเป็นศตวรรษที่ประเทศสเปนอยู่ในครอบครองของพวกมัวร์ อิทธิพลของศิลปะมัวร์เห็นได้ชัดจากงานเคลือบและลวดลายผ้าของสเปน ประเทศสเปนเริ่มบทบาทศิลปะเรอเนซอง ในตอนกลางคริสต์ศตวรรษที่ 15 อนุสรณ์สำหรับฝังศพนั้นสั่งทำจากอิตาลี ศิลปินอิตาลีมาทำงานในสเปน และประการสุดท้ายศิลปินสเปนซึ่งศึกษาศิลปะในอิตาลีได้ตั้งสกุลช่างสเปนเรอเนซองขึ้น

ด้วยเหตุของการขัดแย้งกันอย่างรุนแรงทางศาสนา ระหว่าง

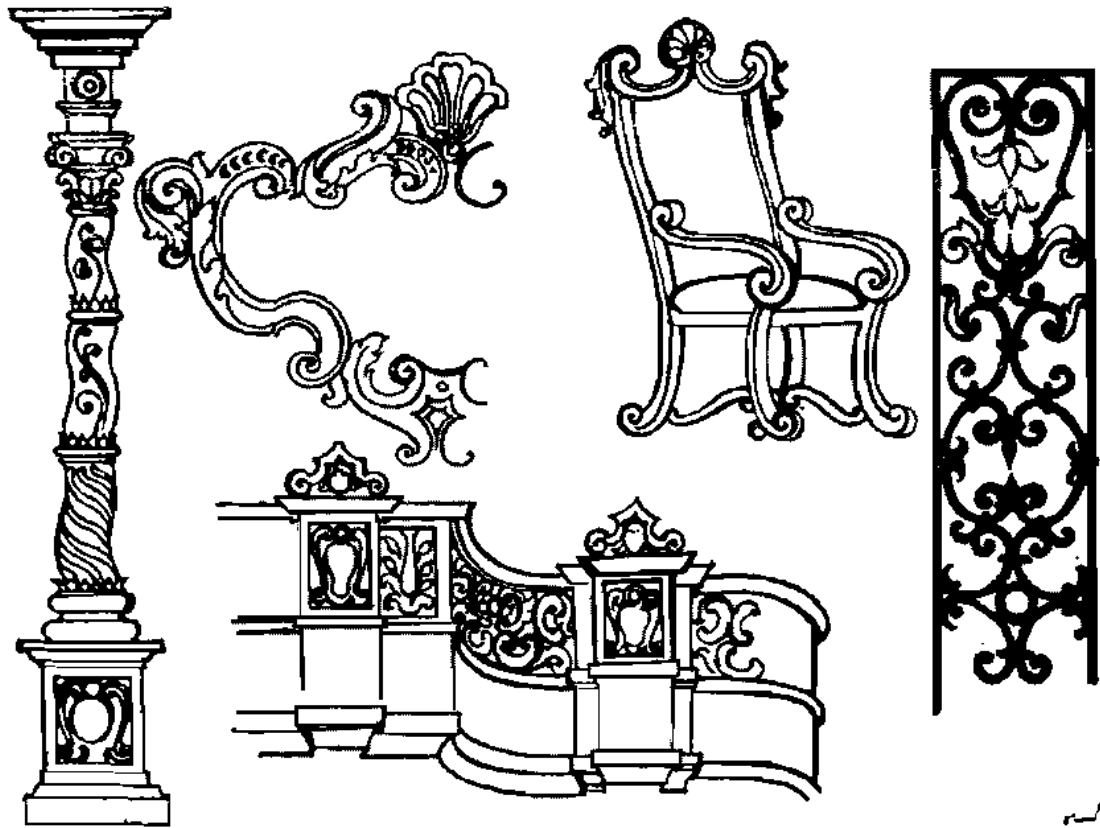

ศิลปะบารอก

พวกคาโธลิก สเปญกับพวกมหัศจรรย์ซึ่งดำเนินไปอยู่หลายศตวรรษ ศิลปะคริสเตียนของสเปญได้แสดงออกซึ่งความนิยมความจริงอย่างแรงกล้า เพื่อที่จะสร้างความประทับใจให้คริสตชนในความทุกข์ และการเสียสละชีวิตของพระคริสต์แม่พระมารี และนักบุญทุกท่าน การแสดงออกซึ่งความรู้สึกอย่างจริงอันรุนแรง และเศร้าสลดใจนี้ ได้ช่วยให้สเปญในคริสต์ศตวรรษที่ 19 พ้นจากความเป็นทาสของ วัฒนธรรมกรีกและโรมัน (Classic culture) และทำงานศิลปะแบบ Neo-classic เช่น ฝรั่งเศส เยอรมนี อิตาลี เป็นจริงว่าลัทธินิยมความจริงและความประทับใจ และการสังเกตธรรมชาติของมนุษย์ อย่างดียิ่งของโกยา¹²⁹ นั้น ขึ้นอยู่กับลัทธินิยมความจริงตามประเพณี ของชาวสเปญ

งานประติมากรรมระบายสี (Polychromatic Sculpture) :
สเปญมีสกุลช่างประติมากรรมระบายสีที่สำคัญมาก ซึ่งเจริญรุ่งโรจน์ ในคริสต์ศตวรรษที่ 17

บรรดารูปเคารพพระบายสีสร้างด้วยไม้ ดินเผา หรือหิน ได้ กระทำกันในสมัยโกธิคและอิตาเลียน เรอเนซองต์ด้วย แต่ไม่มีความ ก้าวหน้าเท่ากับสเปญ งานประติมากรรมระบายสีที่จำหลักไม้นั้นมี การปิดทองด้วย ความรู้สึกอันเชื่อมั่นอย่างแรงกล้าทางศาสนาเกือบ ทั้งสิ้น บรรลุผลสุดยอดในงานประติมากรรมเหล่านี้

สกุลช่างประติมากรรมระบายสีที่มีชื่อเสียง มี 2 สกุล คือ สกุลคาสติเลียน (Castilian) และสกุลอันดาลูเซีย (Andalusian)

ศิลปินที่มีชื่อเสียงของสกุลคาสติเลียนมีดังนี้

A. Berruguette	1490-1561
C. Becerra	1520-1571
G. Hernandez	1560-1636
S. Carmona	คริสต์ศตวรรษที่ 18

ศิลปินที่มีชื่อเสียงของสกุลอันดาลูเซียนมีดังนี้

J.M. Montanes	1568-1649
A. Cano	1601-1657
P. de Mend	1693

เรอเนซอง (เยอรมนี)

แรกที่เดียวประเทศเยอรมนีได้รับอิทธิพลจากศิลปะเฟลมมิช ต่อมาจึงได้รับอิทธิพลศิลปะอิตาเลียน แต่ศิลปะของชาวเยอรมัน ไม่อาจผสมผสานกับศิลปะของประเทศอื่นได้ ศิลปะของชาวเยอรมัน มีลักษณะของตน โดยแน่นอน อันขึ้นอยู่กับลักษณะโดยเฉพาะของ เชื้อชาติ สมอ่ง และอารมณ์ และขึ้นอยู่กับอิทธิพลศิลปะของโกธิค ที่มีอยู่กับชาวเยอรมันอย่างลึกซึ้งด้วย

ในการเปรียบเทียบศิลปะเยอรมันกับศิลปะอิตาเลียน งานจิตรกรรมและงานประติมากรรมของเยอรมันนั้น ปรากฏว่ามีลักษณะ แฉียงกระต่าง แต่นี้เป็นลักษณะที่แท้จริงของการแสดงออกของชาวเยอรมันที่เราต้องนิยม

ระหว่างคริสต์ศตวรรษที่ 16 และ 17 ประเทศเยอรมนีได้รับความเสียหายจากสงครามศาสนา พระเจ้าชาร์ลที่ 5¹³⁰ ทำศึกกับพวกคริสเตียนนิกายโปรเตสแตนต์ (Protestants) ตั้งแต่ปี ค.ศ. 1446-1555 และจากปี ค.ศ. 1618-1648 ก็เกิดสงครามศาสนาขึ้นอีกเป็นเวลานาน เมื่อประเทศเข้าสู่สภาพปกติแล้วนั้น ศิลปะเรอเนซองตกอยู่ในยุคเสื่อม แม้ประเทศเยอรมนีจะรุ่งเรืองด้วยภาวะทางการเมือง ศิลปินเยอรมัน โดยเฉพาะคือจิตรกร ก็ได้สร้างงานชิ้นสำคัญๆ ไว้ด้วย

ศิลปินเยอรมันที่มีชื่อเสียงของสกุลต่าง ๆ

สกุลช่างโคโลญ - Stephen Lochner	1451	จิตรกร
(School of Cologne)		
สกุลช่างชาวเบียน แห่งออสเบอร์ก-Martin Schongauer	1430-1491	จิตรกร

(Swabian School of Ausburg) Hans Burgkmair	1473-1531	จิตรกร
Hans Holbein the Elder	1460-1524	"
สกุลช่างเวสต์ฟาเลีย-Heinrich Aldegrever	1502-1558	"
(Westphalian School)		
สกุลช่างนูเรมเบิร์ก-Adam Krafft	1455-1509	ประติมากร
(School of Nuremburg) Peter Visher the Elder	1450-1529	"
Durer	1471-1528	"
Holbein the Younger	1597-1543	"

ศิลปะนีโอ-คลาสสิกอิสต์ในเยอรมนี (Neo-Classicism)

ในคริสต์ศตวรรษที่ 18 ประเทศเยอรมนีเป็นศูนย์กลางของการศึกษาวรรณคดีของกรีกและโรมันยุครุ่งเรือง และในประเทศฝรั่งเศส ศิลปะตกอยู่ภายใต้ความหลังของแบบศิลปะกรีกและโรมันด้วย อำนาจทางทหารและการเมืองของเยอรมนีซึ่งกำลังอกเงยขึ้นหนุนหลังให้แก่ความรู้สึกของประชาชนที่มีอยู่กับความยิ่งใหญ่ของกรีกและโรมัน สถาปัตยกรรมแบบนีโอ คลาสสิกของเยอรมนี มีความสง่าผ่าเผยมากกว่าของอังกฤษและฝรั่งเศส

ในขณะเดียวกันปฏิกิริยาต่อศิลปะนีโอ-คลาสสิกอิสต์ ในเยอรมนี ก็มีมากกว่าในฝรั่งเศส ซึ่งลัทธินิยมนีโอ คลาสสิก¹³¹ และลัทธินิยมโรแมนติค¹³² ดำเนินไปในสมัยเดียวกัน ในประเทศเยอรมนีนั้น ลัทธินิยมโรแมนติค เข้าแทนที่ลัทธินิยมนีโอ-คลาสสิกโดยสิ้นเชิง

เรอเนซอง (ฮอลแลนด์)

ในคริสต์ศตวรรษที่ 16 ประเทศฮอลแลนด์ตกอยู่ภายใต้การปกครองของสเปน ได้รับความเดือดร้อนอย่างยิ่ง สาเหตุส่วนใหญ่เนื่องมาจากไม่ปรองดองกันทางศาสนา หลังจากได้รับอิสรภาพแล้ว ชาวดัทช์ต้องทำงานหนัก เพื่อสร้างอำนาจและความเจริญของตนขึ้นอีก

ทางด้านศิลปะ ประเทศฮอลแลนด์มีความสัมพันธ์อย่างใกล้ชิด

ชิดกับสกุลช่างเฟลมมิช จนบางครั้งศิลปะของชนชาติทั้งสองนี้เหมือนกันมาก ศิลปะดัตช์มีชื่อเสียงอย่างยิ่งในการเขียนรูปเหมือนในสมัยของฟรังส์ ฮอลส์ (Frans Hals) และเรมบรันด์ (Rembrandt) รูปเหมือนที่เขียนนั้นมีทั้งรูปคนๆ เดียว หรือเป็นหมู่ นิยมกันมากทีเดียว

เพราะว่าชาวดัตช์เป็นโปรเตสแตนต์ ดังนั้นศิลปินจึงไม่ทำงานจิตรกรรมเกี่ยวกับศาสนามากนัก งานจิตรกรรมของชาวดัตช์ก็เหมือนกับของพวกฟลานเดอร์ คือ เขียนอย่างจริง เช่น ศิลปะทางบ้านเมือง (Seculove art)

โดยทั่วไป งานจิตรกรรมของสกุลช่างดัตช์ มีวรรณะเป็นสีน้ำตาลทอง ซึ่งดูคล้ายกับของสกุลช่างเวนิส เป็นจริงว่า สกุลช่างดัตช์และสกุลช่างเวนิสนั้นสร้างงานจิตรกรรมให้ดึงดูดใจด้วยการใช้สีอุ่นและมันคั่ง น้ำหนักอ่อนแก่ของสีที่ตัดกันเป็นพิเศษโดยเฉพาะของสกุลช่างดัตช์

งานสถาปัตยกรรมและประติมากรรมของชาวดัตช์ในสมัยเรอเนซอง ไม่ได้สร้างงานที่สำคัญมากนัก ตรงกันข้าม สถาปัตยกรรมสมัยใหม่ของดัตช์นั้นสำคัญมาก

ศิลปินดัตช์ที่มีชื่อเสียง

J. Bosch	1450-1516	จิตรกร
Frans Hals	1580-1666	"
Remdrandt	1606-1669	"
G. Terborch	1617-1681	"
P. de Hooch	1630-1677	"
Vermeer	1632-1675	"
E. Boursse	1631-1672	"
J. Ruisdael	1628-1682	"
M. Hobbema	1638-1709	"
Van de Velde	1633-1707	จิตรกร

G. Metsu	1629-1681	”
J. Steen	1626-1679	”
Van der Burch	1614-1664	”

เรอเนซอง และรอกโกโก้ (ฝรั่งเศส)

การได้ความบันเทิงจากศิลปะเฟลมมิช ทำให้ฝรั่งเศสมีสกุลช่างเขียนภาพขนาดเล็กๆ (Miniature) ขึ้นในคริสต์ศตวรรษที่ 14 โดยเฉพาะอย่างยิ่งงานรูปเหมือนของศิลปินฝรั่งเศสประเภทนี้ (Miniaturists) บรรลุถึงขั้นมาตรฐานสูงยิ่ง จากปี ค.ศ. 1309-1377 พระมหากษัตริย์เสด็จประทับอยู่ที่เมือง Avignon ในประเทศฝรั่งเศส และพระองค์ได้รับงานศิลปะอิตาลีเลียน ปรimitีฟ ซึ่งได้มีอิทธิพลแก่การพัฒนาศิลปะฝรั่งเศสด้วย

แต่ขบวนการของศิลปะเรอเนซองในฝรั่งเศสนั้น เริ่มต้นภายหลังรัชกาลของพระเจ้าชาร์ลที่ 8 (Charles VIII, 1483-1598) และพระเจ้าฟรังซิสที่ 1 (Francis I, 1515-1547) ได้เสด็จกลับสู่ฝรั่งเศสจากการสงครามกับอิตาลี กษัตริย์ 2 พระองค์นี้ทรงประทับใจในความงามของศิลปะอิตาลีเลียน ได้นำเอาศิลปินอิตาลีเลียนกลางคนมาด้วย ระหว่างศิลปะเหล่านี้มี เบนเวนุโต เซลลีนิ (Bennuvento Cellini, 1500-1571) เป็นผู้สร้างความเจริญขบวนการศิลปะเรอเนซองฝรั่งเศสขึ้น

ก่อนอิทธิพลของศิลปะอิตาลีเลียน งานจิตรกรรมและประติมากรรมของฝรั่งเศสยังคงมีลักษณะศิลปะโกธิค

ศิลปินฝรั่งเศสที่มีชื่อเสียงสมัยแรก

J. Fouquet	1416-1480
M. Colombe	1431-1490
J. Cousin	1500-1590
Poussin	1594-1665
La Tour	1593-1652

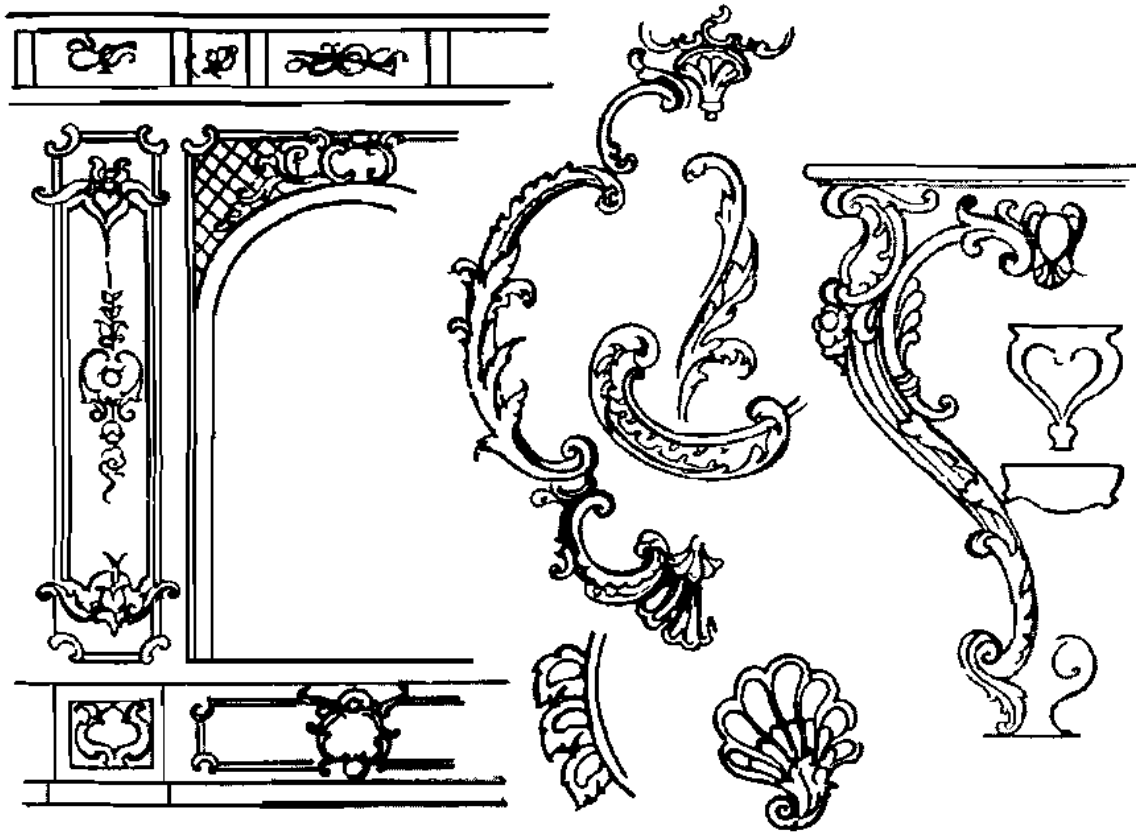

คำบรรยายภาพประกอบแบบศิลปะรอกโกโก้

ศิลปะแบบรอกโกโก้ นิยมใช้กันมากในฝรั่งเศส และเรียกกันว่าศิลปะแบบพระเจ้าหลุยส์ที่ 14 ที่ 15 และที่ 16 ศิลปะรอกโกโก้ มีลักษณะเหมือนกับของบารอค แต่อ่อนหวานนุ่มนวลกว่า สถาปัตยกรรมของสมัยรอกโกโก้ ไม่แสดงการเคลื่อนไหวของมวลและเส้นเหมือนอย่างของบารอค

รัฐบาลของกษัตริย์ฝรั่งเศสนั้นมีอำนาจเต็ม ศิลปะจึงอยู่ในการผูกขาดของกษัตริย์ด้วย ด้วยเหตุนี้ศิลปะฝรั่งเศสจึงกลายเป็นแบบประจำชาติ ส่งเสริมพระราชภารกิจของกษัตริย์ให้รุ่งโรจน์เนื่องด้วยความคิดที่จะแสดงออกซึ่งความยิ่งใหญ่ เรื่องต่างๆ ในศาสนาของกรีกและโรมัน (Greco-Roman mythology) จึงฝังอยู่ในจิตใจของผู้อุปถัมภ์ศิลปะฝรั่งเศส โดยปกติพระเจ้าแผ่นดินทรงแต่งตั้งศิลปินผู้หนึ่งให้เป็นผู้อำนวยการงานศิลปะของรัฐ ดังนั้นงานสถาปัตยกรรม จิตรกรรม และประติมากรรม จึงอยู่ภายใต้การดำเนินการของสถาบันศิลปะ (ของรัฐ)

บรรดางานศิลปะส่วนรอง (Minor arts) เช่น งานโลหะ งานเคลือบ ลายผ้า และเครื่องเพชรพลอย ก็อยู่ภายใต้การดำเนินการของโรงงานอุตสาหกรรมของราชสำนักด้วยพรมขนาดใหญ่ สำหรับแขวนผนัง (Gobelins) ของฝรั่งเศสมีชื่อเสียงไปทั่วยุโรป พรมเหล่านี้ทำขึ้นจากแบบ (Cartoons) ระบายสีขนาดเท่าของจริงโดยศิลปินที่มีชื่อเสียง เพราะว่าศิลปะฝรั่งเศสสร้างขึ้นสำหรับเจ้านายและขุนนาง ดังนั้นจึงมีความประณีต วิจิตรบรรจงทั้งสีและฝีมือ เพื่อให้เหมาะสมกับสภาพของสังคมอันสูงของฝรั่งเศส

รอกโกโก้ (Rococo)

เรอเนซองของฝรั่งเศส เริ่มต้นหลังกว่าประเทศอื่น ในไม่ช้าจึงพัฒนามาเป็นศิลปะแบบรอกโกโก้ ซึ่งอยู่ในเวลาเดียวกับศิลปะอิตาเลียนบารอค ระหว่างสถาปัตยกรรมของรอกโกโก้ กับบารอคนั้น มีความแตกต่างกันอย่างยิ่ง สถาปัตยกรรมของบารอคนั้น ภายนอกมีเส้นโค้ง ส่วนของรอกโกโก้ มีด้านหน้าอาคารประกอบด้วยเส้นตรง บรรดาลวดลายของรอกโกโก้ มีลักษณะเช่นเดียวกับของบารอค แต่อ่อนหวานกว่า

ในคริสต์ศตวรรษที่ 18 งานลวดลาย งานเครื่องปั้น (Porcelain) งานรัก ของจีนให้อิทธิพลแก่ลวดลายของฝรั่งเศสและดัทซ์

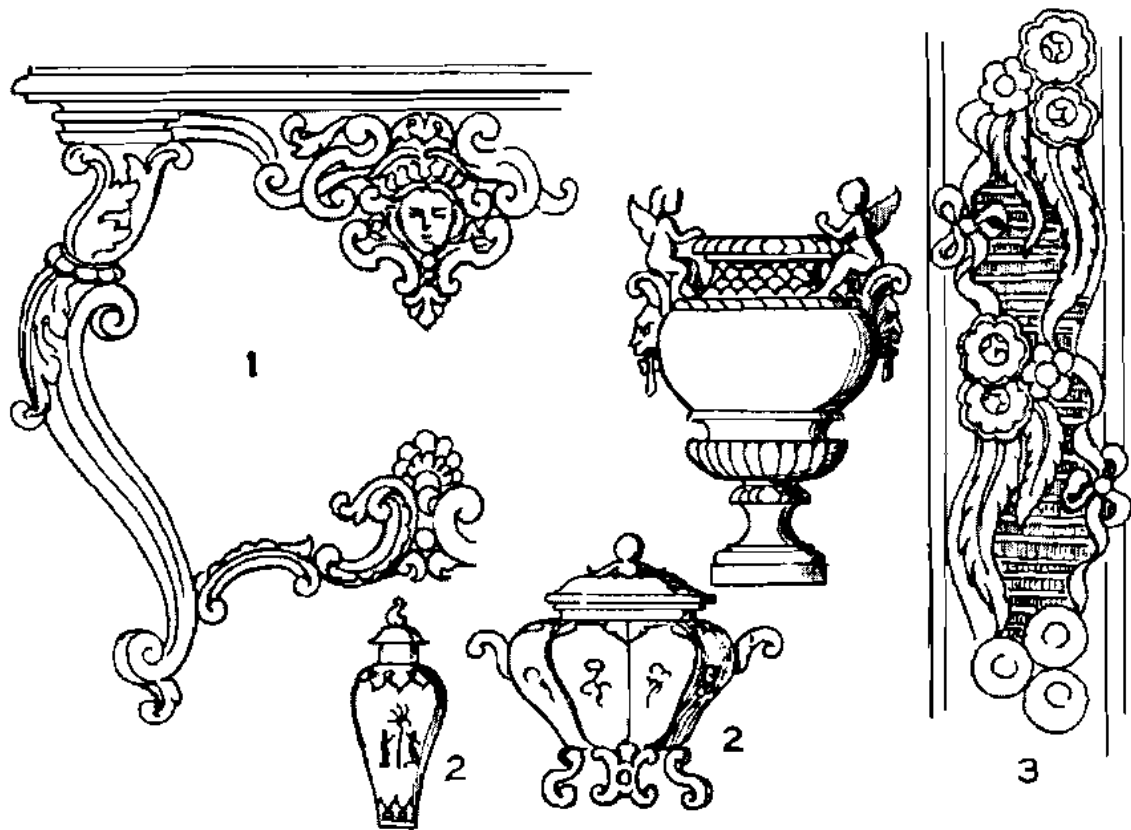

1. ลักษณะพิเศษของโต๊ะสมัยรอกโกโก้ ขาเก้าอี้มีรูปและลายเป็นเส้นโค้งเหมือนกัน
- 2., 3. กระถางเคลือบ และส่วนละเอียดของลายผ้า แสดงให้เห็นถึงอิทธิพลของศิลปะจีน

สถาปนิกที่มีชื่อเสียงที่สุดของฝรั่งเศสในคริสต์ศตวรรษที่ 17 คือ F. Mansart, J. Marot และ Le Vau. (1612-1670)

จิตรกรผู้เป็นที่โปรดปรานของพระเจ้าหลุยส์ที่ 14 คือ Le Brun (1619-1690)

หลังจากพระเจ้าหลุยส์ที่ 14 ทรงสวรรคตแล้ว งานศิลปะของฝรั่งเศสเป็นที่นิยมกันมากยิ่งขึ้น แต่นิสัยและประเพณีนิยมของชนชั้นสูง ซึ่งอุดหนุนจนเจือศิลปะเสื่อมลง โดยต้องการแต่งงานศิลปะที่ฉาบฉวยตามชีวิตความเป็นอยู่ของตน แม้จะถูกตักอยู่ในสภาพที่เป็นอันตรายต่อการแสดงออกซึ่งศิลปะอันสูงก็ตาม ศิลปินที่เก่งกล้าก็ยังสัมฤทธิ์ผลในการเนรมิตงานศิลปะชิ้นสำคัญๆ โดยทั่วไป งานศิลปะประเภทนี้นิยมเรื่องราวที่ได้ความบันดาลใจจากศาสนาของกรีกและโรมัน หรือไม่ก็มีลักษณะของสภาพชีวิตธรรมดา (Genre art)

จิตรกรที่มีชื่อเสียงของสมัย rokokโกโก้ :

Watteau	1684-1721
Boucher	1703-1770
Fragonard	1732-1806

จิตรกรภาพเหมือนที่สำคัญ :

La Tour	1704-1788
Chardin	1699-1779
Vigee Le Brun	1755-1842

ตรงกันข้ามกับงานจิตรกรรม ประติมากรรมของ rokokโกโก้ยังคงมีลักษณะเป็นแบบวิชาการชั้นสูง (Classic-academic character) นอกจากงานประติมากรรมขนาดเล็ก ทำด้วยเคลือบหรือทองสำริดเท่านั้น ที่ลัทธินิยมความฉาบฉวย อาจสังเกตเห็นได้

Pajon (1730-1809) Houdon (1741-1828) และ Clodion

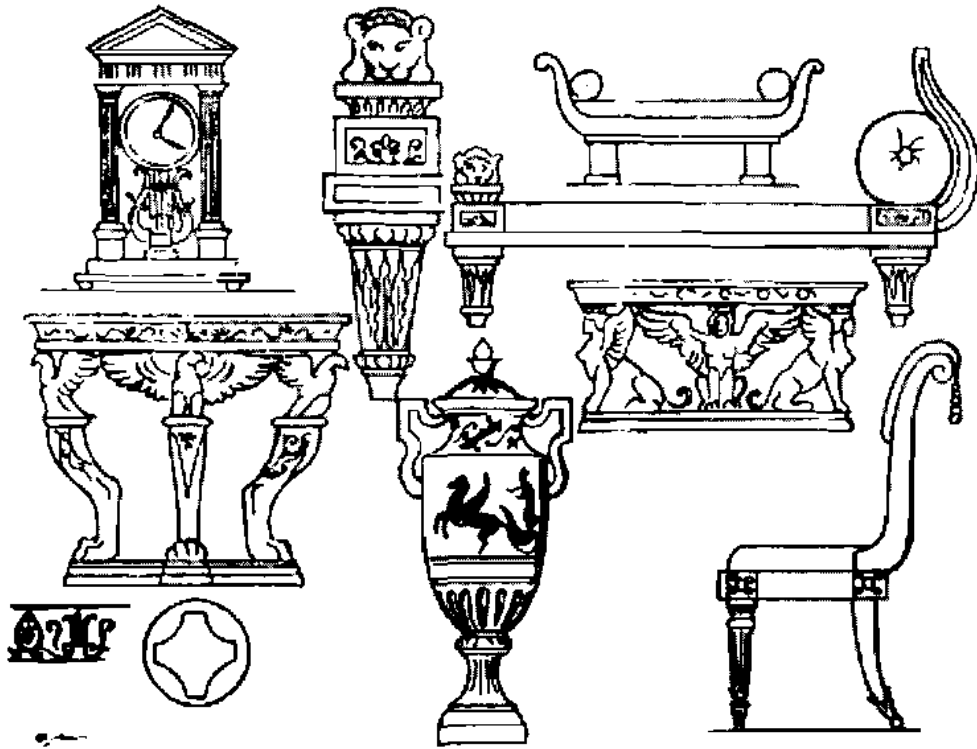

คำบรรยายประกอบแบบศิลปะนีโอ คลาสสิก

บรรดาเครื่องเรือนและลวดลายของศิลปะสมัยนี้ ได้ความบันดาลใจจากศิลปะกรีก-โรมัน และ อียิปต์ ส่วนเครื่องเรือนของสมัย rokokโกโก้ที่มีทรงเป็นเส้นโค้งนั้น สมัยนี้ก็กลับมีทรงเป็นเส้นตรงง่ายๆ

ปีกของตัวสฟิงก์ (A)
 โบปาล์ม (B)
 พวงมาลา (C)
 และพิณ (D)
 ใช้ตกแต่งทั่วไป
 ทั้งในสถาปัตยกรรม
 และในเครื่องเรือน

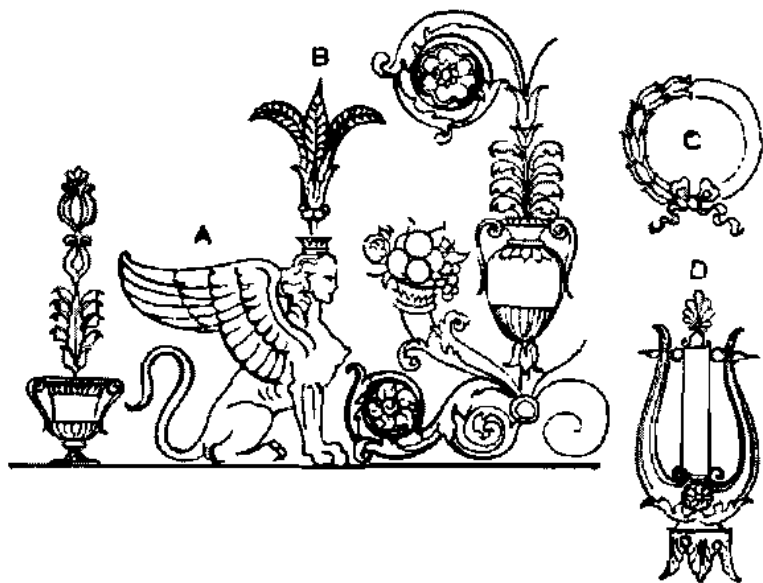

(1738-1814) เป็นประติมากรผู้ยิ่งใหญ่ของคริสต์ศตวรรษที่ 18

ปฏิกริยาทางพุทธิปัญญา และความไม่พึงใจทางสังคม ที่บังเกิดขึ้นแก่ความยุติธรรมและความโอ้อ่า ได้นำเอาการเปลี่ยนแปลงเข้ามาในวงการเมืองเช่นเดียวกันกับในศิลปะ

นีโอ-คลาสสิกอิสม์ (Neo-Classicism)

ในคริสต์ศตวรรษที่ 19 ได้มีเหตุการณ์หลายอย่างรวมกันให้เกิดศิลปะแบบนีโอ-คลาสสิกขึ้น (ในฝรั่งเศสเรียกว่า เอ็มไพร์สไตล์-Empire Style) การปฏิวัติของฝรั่งเศส การขุดค้นเมืองปอมเปอี ซึ่งเริ่มขึ้นในปี ค.ศ. 1748 ความโน้มเอียงโดยทั่วไปที่ชื่นชมวรรณคดีและศิลปะของกรีกและโรมัน ชัยชนะของพระเจ้านโปเลียนมหาราช (1767-1821) ซึ่งกระตุ้นให้ชาวฝรั่งเศสยกย่องความยิ่งใหญ่ของโรมันและกรีซ เป็นสาเหตุให้เกิดการฟื้นตัวใหม่ของศิลปะกรีกและโรมัน

David (1748-1825) และ Prudon (1758-1823) เป็นผู้นำสกุลช่างของจิตรกรรม นีโอ-คลาสสิก Ingres (1780-1867) จิตรกรผู้มีชื่อเสียงยิ่งใหญ่ที่สุดได้ทำงานแบบนีโอ-คลาสสิกให้เห็นอย่างชัดแจ้งยิ่งกว่าผู้ใด

งานสถาปัตยกรรมก็ได้รับความบันดาลใจจากแบบของกรีกและโรมัน กฎสถาปัตยกรรมของกรีกได้นำมาใช้กันเป็นประเพณีอย่างกว้างขวาง ส่วนด้านหน้าของวิหารกรีกซึ่งประกอบด้วยจั่วสามเหลี่ยม (Pediment) กลายเป็นลักษณะพิเศษโดยเฉพาะของอาคารทั้งสิ้นโดยทั่วไป

โรแมนติคอิสม์ (Romanticism)

ศิลปินหนุ่มมีปฏิกริยาอย่างรุนแรงต่อการนับถือวัฒนธรรมของสมัยโบราณ จึงทำงานศิลปะแสดงออกซึ่งอารมณ์อันสดใส มีชีวิตชีวา และจริงใจกว้างงานศิลปะแบบนีโอ-คลาสสิกนั้น คือศิลปะในลัทธินิยม โรแมนติคอิสม์ ตามถ้อยคำนั้น โรแมนติคอิสม์ หมายถึง

ถึงการแสดงออกซึ่งอารมณ์สะท้อนใจ และเรื่องของมนุษย์เรามากกว่าแบบศิลปะนีโอ-คลาสสิกอันจัดขีด ขบวนการศิลปะโรแมนติคเริ่มขึ้นด้วย Gericault ซึ่งนำเสียดายที่สิ้นชีวิตแต่หนุ่มๆ (1791-1824) หลังจากมรณกรรมของ Gericault แล้ว Delacroix (1798-1863) ได้เป็นผู้นำสกุลช่างโรแมนติค

ชัยชนะทางทหารของพระเจ้านโปเลียนได้ก่อให้เกิดงานจิตรกรรมประเภทหนึ่งขึ้น เป็นเรื่องราวทางทหาร เนื่องจากการรบชนะอียิปต์ของนโปเลียน ได้เปิดเผยความเป็นมาในอดีตของตะวันออกให้เกิดมโนภาพแก่ศิลปิน

Rude (1784-1855) เป็นประติมากรผู้ยิ่งใหญ่ของฝรั่งเศสสมัยปฏิวัติ ซึ่งทำงานภาพจำหลักนูนสูง "Marseillaise"¹³³ ในประตูลายของกรุงปารีส

สกุลช่างเรียลลิสติก (Realistic School) :

ศิลปินฝรั่งเศสได้รับความบันดาลใจจากศิลปะแบบจริงจากอังกฤษ โดยเฉพาะคือภาพทิวทัศน์และภาพสัตว์ จึงเริ่มสกุลช่างนี้ขึ้น ซึ่งมีความมุ่งหมายขัดขวางลัทธินิยมนีโอ-คลาสสิกอิสม์ และโรแมนติคอิสม์

Carot (1796-1875) เป็นจิตรกรเขียนภาพทิวทัศน์ Troyon (1810-1865) เขียนภาพสัตว์ Millet (1814-1875) เขียนภาพชีวิตชนบท และ Corlet (1819-1877) เป็นศิลปินที่สำคัญของสกุลช่างเรียลลิสติกของฝรั่งเศส

เรอเนซอง (อังกฤษ)

ตั้งแต่สมัยโบราณมาจนถึงคริสต์ศตวรรษที่ 17 ประจักษ์ทางพุทธิปัญญาที่สำคัญที่สุดของประเทศอังกฤษคือวรรณคดี ถึงแม้ว่าพระเจ้าเฮนรี่ที่ 8 (Henry VIII, 1509-1547) ได้ทรงเชิญศิลปินต่างประเทศ เช่น Holbien ผู้ยิ่งใหญ่เข้ามาทำงานในอังกฤษก็ตาม พวกขุนนางและชนชั้นสูงยังไม่นิยมงานจิตรกรรมนัก ประเทศ

อังกฤษในสมัยโบราณ มีสกุลช่างเขียนภาพขนาดเล็กที่สำคัญ แต่ตรงกันข้ามกับประเทศฟลานเดอร์ ฝรั่งเศส และเยอรมนี ศิลปินเขียนภาพขนาดเล็ก (Miniaturists) ของอังกฤษ ไม่ทำงานประเภทนี้อย่างกว้างขวาง

ในคริสต์ศตวรรษที่ 17 หลังจากกิจกรรมทางศิลปะของ Van Dyck (1599-1641) ได้มีประกายแก่ความนิยมขึ้น ชาวอังกฤษจึงเริ่มสนใจงานจิตรกรรม และศิลปินอังกฤษ เช่น Peterlely (1618-1680) ได้ก่อตั้งสกุลช่างอังกฤษขึ้น

ในคริสต์ศตวรรษที่ 18 งานจิตรกรรมภาพเหมือนของศิลปินอังกฤษมีคุณค่าสูงมาก เพราะลัทธินิกายโปรเตสแตนท์ ศิลปินอังกฤษจึงไม่เขียนภาพทางศาสนาขนาดใหญ่

Sir Reynold (1723-1792) Sir Gainsborough (1727-1788) Sir Lawrence (1769-1830) Sir Raeburn (1756-1823) และ Russel (1754-1806) เป็นศิลปะผู้ยิ่งใหญ่แห่งคริสต์ศตวรรษที่ 18

คริสต์ศตวรรษที่ 19 เป็นศตวรรษที่สำคัญมาก เพราะจิตรกรอังกฤษเริ่มเขียนภาพทิวทัศน์และภาพสัตว์ ศิลปะอย่างแบบจริงนี้ให้อิทธิพลแก่ศิลปินฝรั่งเศส ซึ่งในต่อมาศิลปินเหล่านี้ได้ร่วมขบวนการศิลปะสมัยใหม่ขึ้นในยุโรป ก่อนลัทธินิยมความจริงของอังกฤษ ศิลปินอังกฤษเขียนภาพทิวทัศน์แบบกฎเกณฑ์ตามประเพณี แสดงให้เห็นถึงภาพลักษณะทางดนตรีและกวี มีทรากโบราณสถานของกรีกและโรมันอยู่ในภาพด้วย

Crome (1769-1821) Constable (1776-1837) และ Turner (1775-1851) เป็นจิตรกรเขียนภาพทิวทัศน์ที่ยิ่งใหญ่ของสกุลช่างนี้

จิตรกรต่อมาที่เขียนภาพแบบจริงคือ Millais (1829-1897) Rossetti (1828-1882) Hunt (1827-1910) และ F.M. Brown (1821-1893) ศิลปินกลุ่มนี้ได้ก่อตั้งสกุลช่าง Pre-Raphaelite ขึ้น โดยได้รับความบันดาลใจจากศิลปะอิตาเลียนก่อนราฟาเอล (Raphael) จุดประสงค์ของสกุลช่าง Pre-Raphaelite คือสร้างงานจิตรกรรม

ด้วยความรู้สึกทางศิลปะอันสูง มีวิญญานทางกวีและศาสนา เป็นศิลปะสะท้อนออกซึ่งอารมณ์และความคิดของชาวอังกฤษอย่าง ยิ่ง หรืออีกนัยหนึ่ง เป็นศิลปะที่จริงใจ และจริงจังกว่ศิลปะนีโอ-คลาสสิกอิสม์

สถาปัตยกรรม : เหมือนกับในฝรั่งเศสและเยอรมนี ประเทศอังกฤษได้รับอิทธิพลจากศิลปะโกธิคมาก แต่ในตอนปลายคริสต์ศตวรรษที่ 16 สถาปัตยกรรมอิตาเลียนเข้ามาแทนแบบโกธิค ตรงกันข้ามกับสถาปัตยกรรมของฝรั่งเศสและเยอรมนี ซึ่งพระราชวังแบบเรอเนซองยังคงใช้หลังคาแบบโกธิค แต่ของอังกฤษ สถาปนิกรับเอาแบบเพดานราบของอิตาเลียนมาใช้ ทำให้สถาปัตยกรรมของอังกฤษมีรูปลักษณะอย่างสมบูรณ์ตามแบบศิลปะเรอเนซอง

Inigo Jones (1573-1662) และ Sir Christopher Wren (1632-1723, ผู้สร้างโบสถ์เซนต์ปอล-St. Paul) เป็นสถาปนิกที่มีชื่อเสียงของอังกฤษ

ในคริสต์ศตวรรษที่ 19 ลัทธินิยมนีโอ-คลาสสิกอิสม์ ครอบคลุมทั่วประเทศอังกฤษ กฎต่างๆ ของกรีกได้ใช้กันทั่วไป ในตอนปลายคริสต์ศตวรรษที่ 19 มีการเปลี่ยนแปลงในรสนิยมทางสถาปัตยกรรมขึ้นอีก บรรดาอาคารสถานที่ราชการ และของส่วนบุคคล ออกแบบมาในรูปของศิลปะกรีกและโรมัน ส่วนโบสถ์วิหารสร้างตามแบบศิลปะโกธิค

สถาปัตยกรรมเรอเนซองที่สำคัญที่สุดในประเทศต่าง ๆ
กลางแห่ง

อิตาลี :	โรงพยาบาล Innocents	ฟลอเรนซ์
	พระราชวัง Riccardi (Medici)	"
	พระราชวัง Palazzo Pitti	"
	วิหาร Pazzi Chapel	"
	หอสมุดของนครเวนิส	เวนิส

	พระราชวัง Pesaro Palace	เวนีส
	โบสถ์ Church of the Salute	"
	พระราชวัง Farnese Palace	โรม
	โบสถ์ St. Peter in Montorio	"
	โบสถ์ St. Peter in Vatican	"
	พระราชวัง Durazzo Palace	เยนัส
	พระราชวัง Palazzo Municipio	"
	พระราชวัง Sauli Palace	มิลาน
	โรงพยาบาล Ospedale Maggiore	"
ฝรั่งเศส :	ปราสาท Castle of Fontaineblau	
	ปราสาท Castle of Blois	
	ปราสาท Castle of Vaux Le Viconte	
	คฤหาสน์ House of Agnese Sorel	ออร์ลีน
	พระราชวัง Palace of Versaille	"
	พระราชวัง Louvre	ปารีส
	พระราชวัง Luxemburg	"
	วิหาร Pantheon	"
	โฮเต็ล The Invalids	"
เยอรมนี :	ปราสาท Castle of Heidelberg	
	โบสถ์ Church of Buckeburg	
	ที่ทำการรัฐบาล The Rathhaus of Cologne	
	ที่ทำการรัฐบาล The Pellerhaus of Nuremberg	
สเปน :	คฤหาสน์ Casa of Ayuntamiento	Seville
	พระราชวัง Palace of Charles V	Granada
	หอสมุดและมหาวิหาร	Santiago
	ปราสาท The Escorial	Madrid
	ปราสาท The Alcazar	Toledo
อังกฤษ :	วิทยาลัย Queen's College	Oxford
	โรงพยาบาล Royal Hospital	Greenwich

พระราชวัง Whitehall Palace	London
หอสมุด Trinity College-Library	Cambridge
ปราสาท Howard Castle	Yorkshire
สภาขุนนาง Senate House	Cambridge
วิหาร St. Paul	London
คฤหาสน์ Chiswick House	Chiswick
เบลเยียม : ศาลากลาง Town Hall	Antwerp
พระราชวัง Palace of Justice	Brussels
ศาลากลาง Town Hall	Leyden

ศิลปะสมัยใหม่

ศิลปะสมัยใหม่ หรือที่เรียกกันว่าศิลปะปัจจุบันนี้ มีมากมายหลายลัทธิด้วยกัน แต่ที่นับว่าสำคัญ เป็นที่รู้จักกันทั่วไป คือ Impressionism, Post-Impressionism, Fauvism, Futurism, Cubism, Surrealism, Abstractism

เป็นการยากที่จะตั้งชื่อลัทธิศิลปะต่างๆ ดังกล่าวเป็นภาษาไทยให้รัดกุมได้ ดังนั้นจึงจำเป็นต้องเรียกชื่อลัทธิทับศัพท์ตามภาษาอังกฤษไปก่อน อย่างไรก็ตามชื่อลัทธิศิลปะต่างๆ ย่อมคุ้นหูกันอยู่ และเป็นที่เข้าใจกันโดยปริยาย ถ้าหากเราจะต้องการทราบความหมายให้ลึกซึ้งและกว้างขวางก็ต้องศึกษากันโดยเฉพาะของแต่ละลัทธิซึ่งผู้แปลและเรียบเรียงตำราเล่มนี้ใคร่จะทำต่อไปในโอกาสหน้า

ดังได้กล่าวแล้วว่าลัทธินีโอ-คลาสสิกอิลลัสต์ เป็นลัทธิศิลปะที่เขียนขีดลอกเลียนแบบศิลปะของกรีกและโรมัน ศิลปะประเภทนี้ไม่สะท้อนออกซึ่งชีวิตทางพุทธิปัญญาและสังคมของยุโรปในคริสต์ศตวรรษที่ 18 ศิลปินที่เป็นนักเนรมิตที่สำคัญๆ เช่น Gericault ได้มีปฏิกริยาต่อลัทธินีโอ-คลาสสิกอิลลัสต์ ได้ตั้งสกุลช่างโรแมนติคขึ้น ลัทธิโรแมนติคอิลลัสต์ ไม่นิยมสร้างเรื่องทางศาสนาของกรีก เพราะได้ความบันเทิงใจจากวรรณคดีของยุโรปยุคกลาง จากนิยายปรัมปราที่เล่ากันฟังถึงความกล้าหาญของวีรบุรุษ และจากชีวิตของชาวยุโรป

ในคริสต์ศตวรรษที่ 18

ศิลปะลัทธิโรแมนติคิสม์นั้น เป็นศิลปะที่มีชีวิตชีวาและแสดงออกซึ่งความรู้สึกจริงใจยิ่งกว่าศิลปะนีโอ-คลาสสิคอันเย็นชืดอย่างไม่มีปัญหา แต่ตามเนื้อหาแล้ว จุดหมายของลัทธิโรแมนติคิสม์นั้น อยู่ที่อารมณ์และความรู้สึกไหวตัว ซึ่งทำให้ศิลปะลัทธินี้ยากที่จะดำรงสภาพอยู่ในขอบเขตของศิลปะบริสุทธิ์ได้ และมักจะมีแนวโน้มเอียงไปสู่ความเสื่อมที่เราเรียกกันว่าศิลปะ “ทางการค้า”

ในกลางคริสต์ศตวรรษที่ 18 จิตรกรหนุ่มของฝรั่งเศสกลุ่มหนึ่ง ได้ขัดขวางลัทธินีโอ-คลาสสิคิสม์ และโรแมนติคิสม์ โดยกล่าวว่าศิลปะของลัทธิทั้งสองนั้นเป็นสิ่งล้าสมัย ศิลปินกลุ่มนี้คือพวก อิมเพรสชันนิสต์

ลัทธิอิมเพรสชันนิสม์ ไม่ทำงานเกี่ยวกับเรื่องทางวรรณคดี ประวัติศาสตร์ หรือศาสนา อุดมคติของศิลปินในลัทธินี้ทำงานจากความประทับใจที่ตนได้รับจากชีวิตความเป็นอยู่ จากธรรมชาติหรือจากสิ่งที่ปราศจากชีวิตจากทุกสิ่งทุกอย่างที่มีค่าแก่การเขียนวิทยาศาสตร์ ปัจจุบันได้ให้ความรู้เกี่ยวกับทฤษฎีสี ศิลปินอิมเพรสชันนิสต์ มีจุดหมายและสัมฤทธิ์ผลในการทำงานจิตรกรรมที่มีแสงและสีสดสว่าง แต่งานจิตรกรรมจำนวนมากของสกุลช่างนี้ขาดประสิทธิภาพของความรู้สึกที่ลึกซึ้งเป็นพิเศษ ซึ่งเป็นคุณสมบัติอันยิ่งใหญ่ที่ปรากฏอยู่ในงานของ Cozane¹³⁴ และ Van Gogh¹³⁵ ในความพยายามที่จะแสดงผลของสีแสง ศิลปินอิมเพรสชันนิสต์หลายคนเขียนรูปอย่างผิวเผิน ไม่คำนึงถึงกฎอันเป็นปีกแผ่นแห่งสามมิติ

ประติมากรฝ่ายอิมเพรสชันนิสต์ไม่นิยมทำงานตามแบบงานประติมากรรมตามกฎเกณฑ์ (Academic) อันจิตชืด งานของศิลปินฝ่ายประติมากรรมกลุ่มนี้ได้แสดงออกซึ่งความสด ความมีชีวิตถ่ายทอดความรู้สึกและความอุตสาหะพยายามของศิลปิน

ผลเสียของงานประติมากรรมของศิลปินกลุ่มนี้ คืองานดูเป็นอย่างแบบไม่เสร็จ (Sketchy) กล่าวคือมีการเน้นในมวลและความตื้นลึกมากเกินไป

ลัทธิโพสท์ อิมเพรสชันนิสม์เป็นการสรุปของลัทธิอิมเพรสชันนิสต์ คือใช้สีสดสว่างเหมือนกัน เรื่องที่ทำได้เอามาจากธรรมชาติเหมือนกัน แต่มีความเข้าใจในความสัมพันธ์สามมิติระหว่างวัตถุและเนื้อที่อย่างสมบูรณ์ และถ่ายทอดคุณสมบัตินามธรรมภายในของชีวิตซึ่งเป็นสิ่งจำเป็นอย่างยิ่งต่อศิลปะ

จากครึ่งหลังของคริสต์ศตวรรษที่ 19 ชีวิตทางสังคมของตะวันตกได้เปลี่ยนแปลงอย่างใหญ่หลวงโดยนัยแห่งวิทยาศาสตร์และเครื่องจักรกล โดยการสนับสนุนทางวิทยาศาสตร์ ปรัชญาอันล่อแหลม (ต่ออันตราย) ได้โจมตีความเชื่อเก่าๆ อุดสาหกรรม ได้เปลี่ยนแปลงเศรษฐกิจ สังคม อุดมคติทางประชาธิปไตย เป็นปัจจัยสำคัญของเศรษฐกิจปัจจุบัน การใช้เหล็กเป็นโครงสร้างอาคารขนาดใหญ่ และการใช้ปูนซีเมนต์นั้นเป็นการปฏิวัติสถาปัตยกรรม การแลกเปลี่ยนวัฒนธรรมโดยอาศัยหนังสือ ภาพยนตร์และภาพถ่าย และการสั่งงานศิลปะของชนชาติต่างๆ ที่แตกต่างกับของชาติในตะวันตกเข้ามาในยุโรปอย่างมากมาย ได้เปิดหูเปิดตาให้แก่ชาวยุโรปที่ไม่เคยได้รู้ได้เห็นกันมาก่อนในอดีต ความเรียง่างายของสถาปัตยกรรมสมัยใหม่ บังคับให้งานจิตรกรรมและประติมากรรมเรียบขึ้นกว่าเดิม ศิลปินชาวตะวันตกไม่อาจค้นหาที่มาของความบันเทิงใจจากศิลปะของกรีกได้ จึงกระหายที่จะนำเอาความบันเทิงใจจากศิลปะของต่างประเทศ ซึ่งเป็นของแปลก และเป็นอิสระจากการทำงานบรรยายเรื่องราวทางวรรณคดีตามประเพณีหรือทางศาสนา กระวนกระวายที่จะแสดงความรู้สึกตามแบบและตามมนต์คติส่วนตัว

ศิลปินปัจจุบัน ทดลองทำงานของตนจากก้าวหนึ่งไปสู่อีกก้าวหนึ่งอยู่ตลอดมาจากลัทธิเฟาวิสม์ ฟิวเจอริสม์ คิวบิสม์ เซอเรียลลิสม์ แอบสแตร์คิสม์ และอื่นๆ อันเป็นการแสดงออกความรู้สึกซึ่งจะผิดหรือถูกก็ได้ ทุกคนก็เป็นอิสระ จากโฉมหน้าของลัทธินิยมแบบจริงจังยุคนี้เป็นยุคของการทดลอง ซึ่งแน่นอนว่า ไม่ช้าก็เร็ว จะเจริญงอกงามขึ้นในบางประการ ที่มั่นคงอย่างแท้จริงเช่นเดียวกันกับการ

เมือง และประจักษ์การของมนุษย์ด้านอื่นๆ ในปัจจุบัน ศิลปะผ่านเข้ามาสู่ยุคหัวเลี้ยวหัวต่อด้วยเหมือนกัน ศิลปินผู้ยิ่งใหญ่เนรมิตงานศิลปะด้วยการแสดงออกซึ่งความรู้สึกลึกใหม่ แม้ศิลปินผู้ด้อยในการเนรมิต ก็คล้อยตามศิลปินผู้ยิ่งใหญ่ไปด้วย ก่อให้เกิดสกุลช่างอันแตกต่างกันทั้งแบบและมโนคติ จุดหมายของศิลปินสมัยใหม่แต่ละคน คือต้องเป็น “ส่วนบุคคล” นั่นคือ เพื่อที่จะแสดงศิลปะของตนให้พ้นจากแบบและมโนคติของผู้อื่น การที่จะนิยมชอบศิลปะส่วนบุคคลนี้เป็นของยาก เพราะว่าไม่มีความสัมพันธ์กับมรดกทางพุทธิปัญญาของอดีต ด้วยเหตุนี้ศิลปะสมัยของเราจึงไม่เป็นที่นิยมกันเช่นศิลปะที่สร้างขึ้นด้วยเรื่องราวอันรู้จักกันดีในหมู่ประชาชนของประเทศหนึ่งหรือประเทศอื่น แต่โดยที่ศิลปะอาจแสดงออกมาในระบบและรูปทุกอย่างได้ ดังนั้นเมื่อศิลปะให้ความบันเทิงใจและเพิ่มพูนมโนคติของเราให้สูงส่ง นั่นคือศิลปะ

ให้เราระลึกถึงว่ามนุษย์ได้เป็นผู้สร้างงานศิลปะขึ้นมาอย่างมากมาย ในทุกๆ ยุคแห่งความเจริญของตน เมื่อเปรียบเทียบแล้วมีงานศิลปะเพียงจำนวนน้อยที่เป็นงานชิ้นเยี่ยม ซึ่งยังคงให้เราเห็นอยู่ได้ทุกวันนี้ ปริมาณของงานศิลปะแม้จะได้รับการไว้ในพิพิธภัณฑสถาน เพื่อหลักฐานทางประวัติศาสตร์ ไม่อาจนับได้ว่าเป็นงานชิ้นสำคัญ กฎข้อนี้ช่วยให้เราพิจารณาศิลปะสมัยใหม่ได้ดี ผู้หนึ่งอาจไม่ยอมรับ หรือไม่ปฏิเสธ ศิลปะร่วมสมัย เพียงเพราะว่ามันเป็นสมัยใหม่ แต่ควรพิจารณาตามคุณค่าอันแท้จริงโดยไม่เข้าข้างตัวเอง

เชิงอรรถ

1 เป็นชื่อผืนแผ่นดินซึ่งชาวกรีกโบราณเรียก มีความหมายว่ากลางแม่น้ำ (Meso = กลาง + potamia = แม่น้ำ) ผืนแผ่นดินนี้อยู่ระหว่างแม่น้ำยูเฟรติส (Euphrates) แม่น้ำโตกริส (Tigris) และแม่น้ำอิรัก (Iraq) ณ บริเวณนี้เป็นที่เกิดอารยธรรมของประเทศซูเมอร์ (Sumer) และบาบิโลเนีย (Babylonia) นักปราชญ์กลางท่านสันนิษฐานว่าเป็นแหล่งที่อยู่แห่งแรกของอารยชน

2 ชาวอียิปต์โบราณนิยมรักษาศพด้วยวิธีออบยา และห่อหุ้มร่างด้วยผ้าเก็บไว้ในหีบไม้ มีการระบายสีบนฝาหีบ วิจิตรพิสดารเพียงใดสุดแต่ฐานะของผู้ตาย ถ้าเป็นกษัตริย์ก็มักจะมีหน้ากากทองคำหุ้มไว้ด้วย

3 เป็นเทพเจ้าสูงสุด ซึ่งต่อมาเป็นสุริยเทพ แอมมอนแห่งแคว้นเอเบส (Theban sungod Ammon) พวกกรีกเปรียบเท่ากับเป็น Zeus พวกโรมันถือว่าเป็น Jupiter ในงานศิลปกรรมปรากฏกายเป็นแกะผู้ หรือร่างเป็นคนหัวเป็นแกะ

4 ถูก HORUS ตัดศีรษะเพราะเป็นผู้ปล่อย SET และ HORUS เอาหัววัวมาแทน การเคารพเทพี ISIS นี้ได้นับถือกันในประเทศกรีซและโรมด้วย

5 เป็นเทพเจ้าของอียิปต์ประจำภาคล่าง (Lower Egypt) มีสัญลักษณ์เป็นงูจงอาง (Cobra)

6 มีศีรษะเป็นเหยี่ยว กรีกเรียก HORUS ว่า HARPOCRATS มีสัญลักษณ์เป็นแร้ง (Vulture) และเป็นเทพเจ้าของอียิปต์ภาคบน (Upper Egypt)

7 ปิรามิดที่ใหญ่ที่สุดซึ่งถือว่าเป็นสิ่งหนึ่งในเจ็ดของสิ่งมหัศจรรย์ของโลกนั้นสูง 581 ฟุต ฐานแต่ละด้านกว้างประมาณ 765 ฟุต ปิรามิดสร้างขึ้นสำหรับเป็นสุสานสำหรับบุคคลแห่งราชสำนัก ปิรามิดที่สำคัญที่สุดของอียิปต์เป็นของกษัตริย์ 3 องค์ คือ พระเจ้า Khufu เป็นกษัตริย์แห่งราชวงศ์ที่สี่ (กรีกเรียก Cheops) พระเจ้า Khafra (กรีกเรียก Keptren) และพระเจ้า Menkoura (กรีกเรียก Mycerius) ปิรามิดนั้นมิได้สร้างกันเฉพาะแต่ในอียิปต์เท่า

นั้น ประเทศอื่นของอเมริกาโบราณก็สร้างเหมือนกัน เช่น ในเม็กซิโก เป็นต้น

8 สุสานประเภทนี้ใช้เก็บศพพวกขุนนาง หรือผู้มีอันจะกินเป็นส่วนใหญ่

9 เป็นสัตว์ในนิยาย มีร่างเป็นสิ่งโต (หรือสัตว์อย่างอื่น) หัวเป็นคน ตามคติทางศิลปะของ อียิปต์ กรีก อัสสิเรีย ฯลฯ สฟิงก์ที่ใหญ่ที่สุดและรู้จักกันดี อยู่ที่เมืองกิเซห์ สูง 198 ฟุต สร้างเมื่อประมาณ 2900-2750 B.C.

10 ชนสายนี้มีหลายเผ่า ซึ่งกล่าวในทางมานุษยชาติวิทยาแล้ว ได้แก่พวกคอเคเชียน (Caucasian) แห่งตะวันออกกลาง และตะวันออกไกล กระจายกันออกไปหลายหมู่เหล่า เนื่องจากการศึกสงคราม และปัญหาทางภูมิศาสตร์ ตลอดจนแหล่งทำมาหากิน

11 ปัจจุบันเป็นหมู่บ้านริมฝั่งแม่น้ำไนล์ฝั่งเหนือ ของอียิปต์ภาคบน มีวิหารมีชื่อเสียงของ เทพเจ้า Ammon (Amen)

12 ปัจจุบันเป็นเมืองของอียิปต์ภาคบน ห่างจากกรุงไคโรประมาณ 400 เมตร มีวิหารอัน มีชื่อเสียง สร้างโดยพระเจ้า Amenhotep ที่สาม

13 เป็นพระนามของกษัตริย์ของอียิปต์แห่งราชวงศ์ที่ 18 สืบเนื่องด้วยกัน คือ พระเจ้า Thothmes I (ครองราชสมบัติ 1540-1501 B.C.) สร้างอาณาจักรขึ้นในประเทศ Syria พระเจ้า Thothmes III ราชันบิดาของพระองค์ขยายอาณาจักรไปถึงลุ่มแม่น้ำยูเฟรติส และ ราชอาณาจักรนูเบีย (Nubia) ในตะวันออกเฉียงเหนือของอัฟริกา

14 รูปเหมือนสลักหินสองชิ้นของพระองค์ ชาวกรีกเรียกว่า Colossi of Memnon หมายถึง พระเจ้า Amenophis อันมเหมา

15 Ikhnaton หรือ Akhnaton หมายถึง “ความรุ่งโรจน์ของดวงอาทิตย์” (Glory of the sun) พระองค์ทรงพยายามเปลี่ยนการนับถือจากสุริยเทพองค์เก่า คือ “Ammon” มาเป็นสุริย เทพองค์ใหม่คือ ‘RA’ Aton = Ra สัญลักษณ์คือดวงอาทิตย์ (Sun’s disc)

16 เป็นโอรสของพระเจ้า Seti I กล่าวกันว่าพระองค์เป็นผู้กดขี่ข่มเหงพวกยิว

17 เป็นชื่อสมัยศิลปะซึ่งเรียกตามชื่อเมืองหลวงของสมัยนี้ คือ Sais ตั้งอยู่ในอียิปต์ภาค ล่าง

18 พระเจ้าอเล็กซานเดอร์แห่งแคว้นมาซิโดเนีย (Macedonia) ของกรีกรบชนะอียิปต์ ในปี 332 B.C. เมื่ออาณาจักรของพระองค์ถูกแบ่งแยก อียิปต์จึงตกอยู่ในอำนาจการปกครอง ของเจ้ากรีกชื่อ โทเลมี (Ptolemy) และมีรัชทายาทปกครองสืบต่อมาจนถึงพระนางคลีโอ พัตรา (Cleopatra) ซึ่งสิ้นพระชนม์เมื่อ 30 B.C.

19 ชาวอียิปต์ซึ่งไม่ยอมรับนับถือศาสนาหมัด ภายหลังที่แพ้แก่พวกอาหรับ ก่อนชัยชนะ ของพวกอาหรับนั้น ชาวอียิปต์ที่นับถือศาสนาคริสต์นิกายส่วนใหญ่ รับเอาทัศนคติทางด้าน ปัจเจกภาพของบุคคลของพระคริสต์ (Monophysite)

20 ลักษณะศิลปะซึ่งประสมประสานกันอยู่ จะอธิบายเมื่อกล่าวถึงศิลปะของทั้งสองแบบ นี้ในโอกาสต่อไปโดยเฉพาะ

21 พวกกรีกและโรมันเรียกพวกอาหรับว่า “ซาราเซน” ตั้งแต่ครั้งยุโรปสมัยกลาง (Medieval Europe) กำหนดระยะเวลาตั้งแต่คริสต์ศตวรรษที่ 4-13

22 ในทางสถาปัตยกรรม หมายถึงโครงสร้างส่วนบนที่โค้ง และมีความลึก เช่น โครงสร้างของหลังคา เป็นต้น

23 ในทางสถาปัตยกรรม หมายถึงโครงสร้างของหลังคากลมใหญ่ ตั้งอยู่บนฐานรูปวงกลม

24 โดยมากตราเครื่องหมายอาจใช้ได้หลายกรณี เช่น เป็นตราประจำตัว ตราประจำตำแหน่งรู้จักโดยเฉพาะ หรือเปิดเผยทั่วไปก็ได้ ตรานี้อาจประทับบนกระดาษ บนดินเหนียว หรือวัตถุอย่างอื่นอีก

25 ตัวหนังสือประเภทนี้ ใช้ปลายไม้แหลมแบนกดลงบนแผ่นดินเหนียว มีลักษณะเป็นรูปสามเหลี่ยม (Wedge-Shaped) หรือรูปหัวลูกศร (Arrow-headed) แตกต่างกับตัวหนังสือของชาวอียิปต์ซึ่งใช้รูปภาพแทนด้วยคำหรือเสียง หรือการเปล่งเสียงเป็นพยางค์ หนังสือรูปภาพนี้เรียกว่า “Hieroglyph” ซึ่งหมายถึง “อักษรศักดิ์สิทธิ์” ส่วนของจีนเรียก “Calligraphy” เป็นอักษรรูปภาพเขียนด้วยน้ำหมึกกับพู่กันด้วยลายมืออันสวยงาม

26 ชนชาติสุเมอเรียน อาจเป็นพวกเดียวกับพวกดราวิเดียน (Dravidian) ของอินเดีย ซึ่งมาตั้งแหล่งอยู่ในตอนใต้ของประเทศบาบิโลเนีย พวกสุเมอเรียนเป็นผู้ให้กำเนิดวัฒนธรรมและศาสนาแก่พวกบาบิโลเนียน

27 ตั้งอยู่ทางเหนือของบาบิโลเนีย พระเจ้า Sargon เป็นผู้สร้างเมืองขึ้น

28 เมืองโบราณ อยู่ไปทางใต้ของกรุงบาบิโลนประมาณ 140 ไมล์ ห่างจากแม่น้ำยูเฟรติสประมาณ 6 ไมล์ ได้มีการขุดค้นโดยนักโบราณคดีชาวอังกฤษ คือ Sir Leonard Woolley ในปี 1922-1934 ซึ่งแสดงว่าเมือง UR ได้มีผู้คนตั้งถิ่นฐานขึ้นเมื่อ 3500 B.C. ทราบโบราณสถานที่สำคัญ คือ Ziggurat หรือหอคอยของวิหาร

29 เมืองโบราณ ซึ่งจากการขุดค้น ทำให้ได้ทราบรายละเอียดเกี่ยวกับประวัติศาสตร์ของพวกบาบิโลเนียนระยะแรกที่สุดมาก

30 Sargon I เป็นกษัตริย์ของประเทศอัคคาต Sargon II เป็นกษัตริย์ของประเทศอัสสิเรีย บังเอิญที่มีพระนามเหมือนกัน มิได้มีความเกี่ยวข้องกันทางการสืบราชวงศ์กษัตริย์แต่อย่างใด

31 ปัจจุบันนี้เป็นดินแดนส่วนหนึ่งที่สำคัญของประเทศอิรัก ในคัมภีร์ไบเบิลของคริสต์ศาสนา (Old Testament) หมายถึงที่ราบลุ่มแห่งชินาร์ (Shinar) เบเบล (Babel) และ “ดินแดนแห่งแคลดี” (“The land of the Chaldees”) ในด้านประวัติศาสตร์ ดินแดนนี้เป็นศูนย์กลางของชาวบาบิโลเนียน และต่อมาเป็นของอาณาจักรอัสสิเรีย

32 เป็นกษัตริย์แห่งราชวงศ์อโมไรท์ (Amorite dynasty) พระองค์ทรงขับชาวอิลลาไมท์ออกไปและรวมประเทศเป็นปึกแผ่น นอกจากจะเป็นนักรบที่สามารถแล้ว ยังเป็นนักกฎหมาย บัญญัติเป็นหลักปกครองประเทศ ซึ่งเป็นแนวทางการปกครองต่อมาแก่ชาวโรมัน และประเทศต่างๆ ด้วย

33 เป็นโอรสของพระเจ้านาโบโปลัสซาร์ (Nabopolassar) ผู้ก่อตั้งอาณาจักรใหม่ของประเทศบาบิโลเนีย (Neo-Babylonian empire) พระเจ้านาบูคาเนสซาร์ที่สองได้สร้างความเจริญยิ่งใหญ่ให้แก่ประเทศบาบิโลเนีย มีอำนาจปกครองประเทศต่างๆ ในแคว้นเมโสโปเตเมีย ประเทศอียิปต์ก็ต้องตกเป็นเมืองประเทศราช ทรงยึดครองนครเยรูซาเล็มเมื่อปี ค.ศ. 586 หลังรัชสมัยของพระองค์แล้วอาณาจักรบาบิโลเนียก็หมดอำนาจ

34 ผู้สร้างอาณาจักรเปอร์เซีย พระองค์เป็นกษัตริย์ของพวกเปอร์เซียขณะที่ยังเป็นชาติเล็กๆ ที่มีความสามารถในการรบพุ่ง และยังตกอยู่ภายใต้อำนาจของประเทศมีเดีย (Media) จนในปี 55 B.C. จึงเป็นอิสระ ในปี 546 B.C. จับพระเจ้า Croesus กษัตริย์ของประเทศ Lydia ได้ และมีอำนาจปกครองตลอดแคว้น Asia Minor รวมถึงเมืองต่างๆ ของพวกกรีกที่ตั้งอยู่ริมฝั่งทะเล ในปี 539 B.C. ยึดกรุง Babylon และรวมอาณาจักรของ Babylonia และ Syria เข้าด้วยกัน ทรงปล่อยพวกยิวให้เป็นอิสระ พระองค์สิ้นพระชนม์ในการรบใน Afghanistan

35 ไม่พบข้อความอธิบายในต้นฉบับ

36 เป็นชนชาติหนึ่งซึ่งตั้งถิ่นฐานอยู่ใน Asia Minor และตอนเหนือของประเทศ Syria ตั้งแต่ 3000 B.C. เป็นนักรบที่มีความเก่งกล้าสามารถ และสร้างอาณาจักรขึ้นได้แต่ก็ครองอำนาจอยู่ได้ไม่นานนัก

37 เป็นอาณาจักรโบราณตั้งอยู่ในตะวันออกใกล้ (Near East) พื้นที่ดั้งเดิมเป็นรูปยาวรี ประกอบด้วยดินปนทราย บนสองฝั่งของแม่น้ำไทกริสขึ้นไปถึงเนินเขา ด้วยเหตุนี้เราจึงพบงานศิลปะประเภทประติมากรรมจำหลักหินของอัสสิเรียนเป็นจำนวนมากทั้งประเภทจำหลักนูนและลอยตัว เช่น ภาพการรบพุ่ง การล่าสัตว์ และอื่นๆ

38 กษัตริย์องค์นี้ ทรงปลดแอกอำนาจของพวกบาบิโลเนียน

39 ดูชุดโน้ตของหมายเลข 30 ของประเทศ Sumer-Akkad

40 เป็นเมืองหลวงของอาณาจักรอัสสิเรีย ตั้งอยู่บนริมฝั่งแม่น้ำไทกริส ได้มีการขุดค้นในปี ค.ศ. 1845 ได้พบทรากอโบราณสถานภายใต้เนินดิน ซึ่งมีชื่อเรียกว่า Kouyunjik

41 มีลักษณะเช่นเดียวกับพวกนิโกรในทวีปแอฟริกา คือมีผิวดำ ผมหยิกหยอง จมูกแบน ริมฝีปากหนา

42 ปัจจุบันเป็นเมืองอยู่ริมฝั่งทะเลตะวันออกของประเทศตูนิเซีย (Tunisia) มีทรากอโบราณสถานของพวกโรมันอยู่มาก ในสมัยโบราณนั้น เป็นเมืองที่พวกเปอร์เซียตั้งถิ่นฐานอยู่

43 พวก Medes แห่งประเทศมีเดีย เป็นชาติโบราณเก่าแก่เช่นเดียวกับพวกเปอร์เซีย ซึ่งถูกพวก Aryan ปกครองมาตั้งแต่ประมาณ 1600 B.C.

44 แม่น้ำของประเทศอินเดียตอนเหนือ

45 ถือกันว่าพระเจ้า Darius I เป็นมหाराชาองค์หนึ่งของกษัตริย์แห่งเปอร์เซีย

46 เป็นโอรสของพระเจ้า Darius สืบราชสมบัติต่อมา และทำการรบพุ่งติดพันกับประเทศกรีก

อยู่ตลอดมาจนถูกลอบปลงพระชนม์ เมื่อกลับจากการสงคราม

47 ทูตราบในประเทศกรีซ บนฝั่งทะเลทิศตะวันออกของแคว้น Attica ห่างจากทิศตะวันออกเฉียงเหนือของกรุงเอเธนส์ (Athens) 25 ไมล์ ซึ่งกองทัพทั้งสองฝ่ายรบกันอย่างดุเดือด Pheidippides ยอดนักวิ่งแห่งโอลิมปิก เป็นผู้ส่งข่าวชัยชนะของกรีกไปยังกรุงเอเธนส์ และพอลถึงเมืองก็ล้มลงขาดใจตาย การวิ่งส่งข่าวนี้ เป็นสาเหตุให้เกิดการวิ่งมาราธอนขึ้นเป็นระยะทาง 26 ไมล์ กับ 385 หลา และได้มีการวิ่งมาราธอนเป็นครั้งแรกในกีฬาโอลิมปิก ณ กรุงเอเธนส์ในปี ค.ศ. 1896 เพื่อเป็นอนุสรณ์ให้แก่ยอดนักวิ่ง Pheidippides

48 เกาะของกรีซในอ่าว Saronic Gulf

49 เมืองในแคว้น Bocoitia ทางตะวันออกของกรีซ

50 เป็นโอรสของพระเจ้า Philip กษัตริย์แห่งแคว้น Macedonia และแคว้น Olympias ด้รับการศึกษาจากนักปรัชญา Aristotle ทรงอภิเษกสมรสกับราชธิดาของพระเจ้า Darius และสิ้นพระชนม์ด้วยไข้มาลาเรีย ณ กรุง Babylon ขณะทรงมีพระชนมายุ 33 ปี พระองค์แผ่อาณาจักรถึงลุ่มแม่น้ำสินธุ ประเทศอินเดีย

51 เมื่อเปอร์เซียแพ้กรีกแล้ว ราชวงศ์กษัตริย์ก็ตกอยู่แก่พระเจ้า Seleucus และรัชทายาท จนกระทั่งถูกปกครองโดยพวก Parthians แห่งประเทศ Parthia (ปัจจุบันเป็นส่วนหนึ่งทางตะวันออกเฉียงเหนือของประเทศอิหร่าน) และตกอยู่ในปกครองของกษัตริย์ราชวงศ์ Sassanian ของเปอร์เซีย โดยมี Ardashir เป็นกษัตริย์ต้นราชวงศ์นี้ ซึ่งเป็นราชวงศ์สุดท้าย

52 เป็นประเทศเก่าแก่ติดต่อบรรพ์ประเทศหนึ่ง ที่พลเมืองมีความชำนาญ และเก่งกล้าที่สุดในการเดินทางเรือ และตั้งถิ่นฐานอยู่ตามเกาะและเมืองต่างๆ ในทะเลเมดิเตอร์เรเนียน และในอัฟริกาเหนือ เช่น เมือง Carthage ในเกาะ Cyprus เกาะ Malta เกาะ Sicily และเมืองในประเทศสเปน ชาวเฟอีนีเซียนมีนิสัยเป็นพ่อค้าวาณิชมากกว่าชอบการศึกษาสงคราม ดังนั้นจึงติดต่อดำขายกับประเทศต่างๆ ทางเรืออยู่เป็นนิจ

53 กล่าวกันว่า ชาวเฟอีนีเซียนแห่งเมือง Tyre สร้างขึ้น มีเจ้าหญิง Dido เป็นผู้นำและเจริญขึ้นอย่างรวดเร็ว เป็นเหตุให้เกิดสงครามขึ้นกับพวกกรีก และต่อมากับพวกโรมัน ติดต่อกันถึงสามครั้ง จนในปี 146 B.C. จึงถูกพวกโรมันทำลายพินาศลง พวกโรมันจึงมาตั้งหลักแหล่งอยู่ที่ Carthage ด้วยและเป็นศูนย์กลางอำนาจของอาณาจักรโรมันในอัฟริกาเหนือในสมัยของ Julius Caesar

54 ตัวหนังสือที่ใช้เขียนเป็นภาษา

55 เป็นทะเลระหว่างประเทศกรีซกับประเทศตุรกี มีเกาะหลายเกาะอยู่ในทะเลนี้ ในทางภูมิศาสตร์รวมเอาเกาะ Crete, Cyclades, Sporades, และเกาะ Dodecanese เข้าไว้ด้วย

56 ได้ชื่อมาจากเกาะ Crete ซึ่งมีอำนาจรุ่งเรือง หรือเรียกได้อีกชื่อหนึ่งคือ Minoan ซึ่งมาจากพระนามของพระเจ้า Minos แห่งเกาะนี้ ซึ่งเป็นเกาะใหญ่อยู่ในทะเลเมดิเตอร์เรเนียน

57 ของพระเจ้า Minos แห่งเกาะนี้ ซึ่งเป็นเกาะใหญ่อยู่ในทะเลเมดิเตอร์เรเนียน

เนซุส (Peloponnesus)

68 สงครามนี้เป็นกรรพท่งระหว่างเอเธนส์กับสปาร์ตา เพราะเปริคลีสพยายามจะรวบรวมเอาเมืองต่างๆ เข้ามาอยู่ในอาณาจักรแห่งเอเธนส์ เพื่อผลทางการเมือง สปาร์ตาหรือลาเซเดมอน (Lacedaemon) ซึ่งเป็นเมืองหลวงของรัฐลาโคเนีย (Laconia) ทางทิศตะวันออกเฉียงใต้ของเปโลปอนเนซุส กำลังมีอำนาจ จึงไม่ยอมและทำสงครามกับเอเธนส์ อันเป็นผลให้อำนาจทางการเมืองของกรุงเอเธนส์สลายตัวลงไปเพราะการพ่ายแพ้ในการสงครามครั้งนี้

69 กษัตริย์แห่งซิโดเนีย หลังจากที่ถูกครองแผ่นดินในฐานะผู้สำเร็จราชการได้ครองราชสมบัติ 359 B.C. รบชนะเมืองกรีกต่างๆ ตามฝั่งทะเลเมดิเตอร์เรเนียน ทรงวางรูปรัฐต่างๆ ของกรีกเข้าเป็นสันนิบาตชาติ (League) และเตรียมรบกับประเทศเปอร์เซีย แต่ถูกลอบปลงพระชนม์เสียก่อน โอรสของพระองค์คืออเล็กซานเดอร์มหาราช จึงครองราชสมบัติสืบต่อไป

70 เป็นแคว้นซึ่งกำหนดอาณาเขตได้ยาก ส่วนใหญ่อยู่ในประเทศกรีซ บางส่วนอยู่ในอัลบาเนีย (Albania) ยูโกสลาเวีย (Yugoslavia) และบัลแกเรีย (Bulgaria) ในปัจจุบัน

71 สงครามระหว่างเปอร์เซียกับกรีซ

72 เมืองโบราณของกรีก อยู่ทางตะวันตกเฉียงเหนือของเอเชียไมเนอร์ ต่อมาเป็นเมืองหลวงของอาณาจักรอิสระใน 283 B.C. เมื่อเข้ากับฝ่ายโรม ก็ประสบผลสำเร็จทางการเมืองอย่างยิ่ง และเป็นศูนย์กลางของศิลปะและวัฒนธรรม

73 กษัตริย์แห่งแคว้นเปอร์กาุมม

74 ชนที่พูดภาษาเคลติก (Celtic) ซึ่งตั้งถิ่นฐานอยู่ในประเทศฝรั่งเศสและสเปน สมัยโรมันได้รุกรานประเทศอิตาลี เมื่อประมาณ 400 B.C. เข้ายึดกรุงโรมและตั้งหลักแหล่งอยู่ระหว่างภูเขาแอลป์และอัปเพนนิ (Alp-Apennines)

75 เป็นเมืองท่าสำคัญของอียิปต์ สร้างขึ้นโดยพระเจ้าอเล็กซานเดอร์มหาราชเมื่อปี 332 B.C. เป็นเมืองหลวงของอียิปต์อยู่กว่าพันปี และเป็นศูนย์กลางสำคัญของวัฒนธรรมเฮเลนนิสติกของกรีก

76 เป็นเกาะอยู่ทางทิศตะวันออกเฉียงเหนือ ซึ่งพวกกรีกมาตั้งถิ่นฐานอยู่

77 เป็นชาวทรอย (Trojan) ซึ่งได้กระทำบาปอย่างหนัก และจะต้องได้รับการลงโทษอย่างร้ายแรง เมื่อเลอาควนทำพิธีสังเวทเจ้าร่วมกับลูกสองคน จึงถูกงูใหญ่สองตัวกัดเอาถึงแก่ความตาย ซึ่งเป็นการลงโทษฐานไม่เคารพเทพเจ้าอพอลโล (Apollo = สุริยเทพ) และเป็นการเตือนชาวทรอยที่ไม่นับถือม้าไม้ รูปจำลองที่สร้างขึ้นโดย Agesander, Polydorus และ Athendorus เมื่อประมาณ 40 B.C.

78 เกิดที่เมือง Eleutherae ในแคว้น Bocotia ตอนกลางของประเทศกรีซ แคว้นนี้มีเมือง Thebes เป็นเมืองเอก

79 ประชาชนหนึ่งที่สตรีมีความกล้าหาญ เป็นนักรบและรบพุ่งกับพวกกรีกเสมอ ซึ่งปรากฏอยู่ในตำนานของกรีก

80 เกิดที่เมืองเอเธนส์ เป็นสหายของเพริคลีส เป็นผู้ครองนครเอเธนส์ ซึ่งแต่งตั้งให้ไฟดิอัสเป็นผู้อำนวยความสะดวกสร้างงานศิลปกรรม มีผู้กล่าวว่า หากเพริคลีสไม่มีไฟดิอัสก็เหมือนกรุงเอเธนส์ไม่มีวิหารปาร์เธนอน (Parthenon)

81 อโครโปลิส แห่งกรุงเอเธนส์นี้ มีความสำคัญเป็นพิเศษของชาวกรีก ทั้งในทางศาสนา และบ้านเมือง ตั้งอยู่บนเนินเขามีวิหารปาร์เธนอนงามสง่าประดิษฐานอยู่เป็นที่รวมจิตใจของชาวเอเธนส์

82 อยู่ในกรุงเอเธนส์ งานที่มีชื่อเสียงมากคือรูปเฮอริมีส (Hermes) หรือเมอร์คิวรี (Mercury) แบกไดโอนิซุส (Dionysus) หรือแบคคัส (Bacchus) ลูกของเซอุส (Zeus) และรูปจำหลักนูนของอโฟรไดท์ (Aphrodite) แห่งคนีดัส (Cnidus = เมืองโบราณในเอเชียไมเนอร์)

83 เป็นหมู่บ้านของพวกกรีกโบราณ

84 งานศิลปะส่วนรอง (Minor arts) ของกรีก ที่มีชื่อเสียงมากคืองานเครื่องปั้น (Pottery) งานช่างโลหะ งานแกะเครื่องเพชรพลอย และงานเหรียญ (Intaglio, Engraving, Medal) เป็นรูปคน สัตว์ เช่น ม้า กวาง นก ปลา ทำได้อย่างงดงามประณีตเป็นพิเศษ

สำหรับภาพเขียนบนแจกัน หรือกระถางขนาดต่างๆ นั้น ส่วนใหญ่บรรยายเรื่องราวเกี่ยวกับศาสนนิยายและการศึกสงครามของกรีก

85 วิหารของเทพีเอเธนา ผู้ทรงพรหมจรรย์ (Athena Parthenos) ไฟดิอัสเป็นผู้ควบคุมการสร้างวิหารนี้ ซึ่งเป็นแบบอย่างที่สุดของสถาปัตยกรรมแบบดอริค ต่อมาได้ใช้เป็นโบสถ์ของคริสเตียน และเป็นสุเหร่าของพวกเติร์ก และได้แปรสภาพเป็นทรางโบราณสถานเมื่อพวกเวนีเซียนทำลายวิหารด้วยระเบิด เมื่อ ค.ศ. 1687 งานประติมากรรมของวิหารนี้หลายชิ้น ได้ตกไปอยู่ในประเทศอังกฤษ รักษาไว้ในพิพิธภัณฑสถานบริติชมิวเซียมเมื่อ ค.ศ. 1816 ผู้นำไปคือลอร์ดเอลจิน (Lord Elgin)

86 แบบสถาปัตยกรรมของกรีกโบราณที่สุด (ดูภาพลายเส้น)

87 แบบสถาปัตยกรรมของกรีกสมัยที่ 2 (ดูภาพลายเส้น)

88 รูปผู้หญิง ใช้แทนเสารองรับคาน อันมีที่มาจากสถาปัตยกรรมของกรีก แบบไอโอนิค

89 กล่าวโดยสภาวะทางภูมิศาสตร์ ประเทศกรีซมีภูเขามาก เป็นสาเหตุที่เมืองต่างๆ ก่อนสมัยตั้งอาณาจักรซึ่งเป็นรัฐอิสระ (City-States) รวมกันเป็นปึกแผ่นได้ยาก และบังคับให้พวกกรีกหาทางออกทะเล ทำให้กรีกเป็นนักการค้าขายที่ยิ่งใหญ่ และไปตั้งถิ่นฐานอยู่ตามชายฝั่งทะเลเมดิเตอร์เรเนียน และทะเลดำในเอเชียไมเนอร์ ซิซิลี อิตาลีตอนใต้ ฝรั่งเศสตอนใต้ สเปน และอัฟริกาเหนือ ศูนย์กลางวัฒนธรรมของกรีกในศตวรรษที่ 6 B.C. คือ เมืองท่าของกรีกสายไอโอเนียนแห่งเอเชียไมเนอร์อันอุดมสมบูรณ์ ซึ่งความรู้ทางปรัชญา วิทยาศาสตร์ และวรรณกรรมของกรีกได้เกิดขึ้น

90 แผนผังแสดงถึงกำเนิดของเทพเจ้าจาก Chaos ถึง Zeus

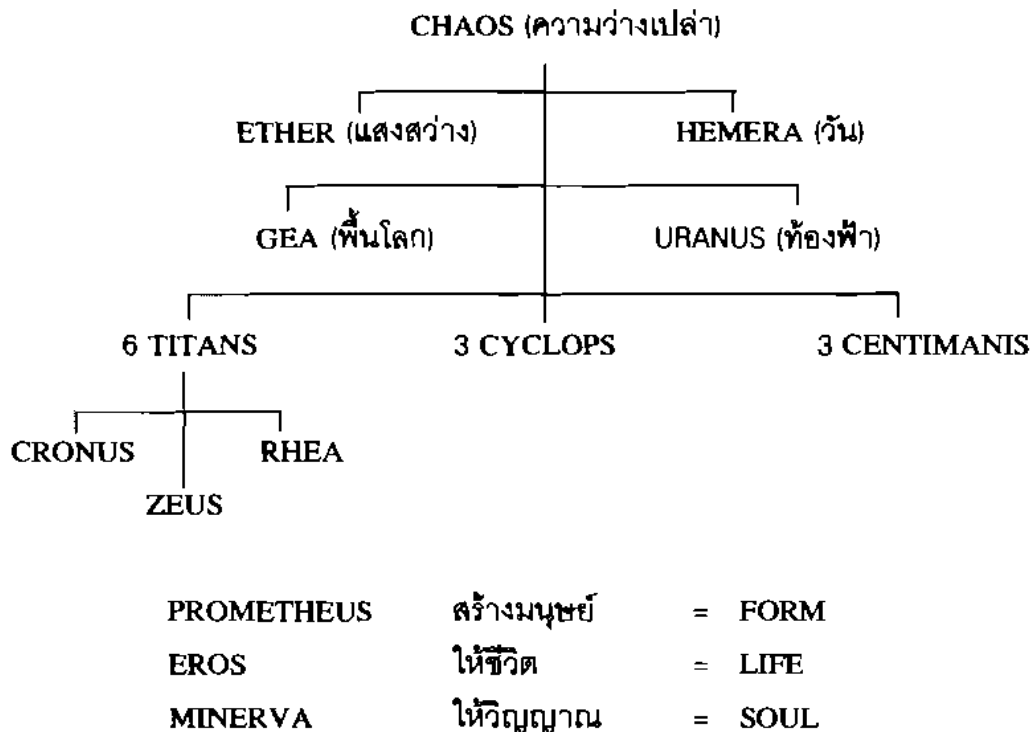

91 เป็นชนชาติโบราณอยู่ทางเหนือของอิตาลี มีเมืองสำคัญอยู่ 12 เมืองใน Etruria ซึ่งรวมเอาเมือง Volaterrae, Tarquinii, Clusium, Caere, และ Vetulonia เข้าไว้ด้วยกัน แต่ละเมืองเป็นอิสระไม่ขึ้นแก่กัน

92 รูปสิงโต มีเขากลางหลัง มีหางเป็นงู ทำด้วยทองสำริด

93 ในสมัยโบราณกรุงโรมหรือเมืองอื่นๆ ของโรมัน ฟอรัมเป็นตลาด เป็นจัตุรัสที่พบปะสังสรรค์ของประชาชนทางกฎหมาย ทางการเมือง และธุรกิจอื่นๆ ฝรั่งเศสเรียก "Place" อิตาลีเรียก "Piazza" อังกฤษเรียก "Market place" ในกรุงโรมมีหลายแห่ง ของจักรพรรดิโรมันหลายองค์ด้วยกัน โดยรอบฟอรัมมีสิ่งก่อสร้างทั้งทางศาสนาและบ้านเมืองเช่นวิหาร ศาล โรงละคร เป็นต้น ฟอรัมที่มีชื่อเสียงคือ "Forum Romanum" และ "Forum of Trajan"

94 เป็นสุสานบนพื้นดิน สร้างเป็นอนุสรณ์แก่ผู้ตายที่เป็นบุคคลสำคัญ มีขนาดใหญ่โตงามสง่า

95 เมืองโบราณของประเทศอิตาลี ตั้งอยู่เชิงภูเขาไฟ Vesuvius ทางทิศตะวันตกเฉียงใต้ของเมืองเนเปิลส์ ในปี พ.ศ. 63 เกิดแผ่นดินไหว ทำความเสียหายให้แก่ตัวเมืองมาก ต่อมาในปี ค.ศ. 79 ภูเขาไฟ Vesuvius ระเบิด น้ำลาวาคลุมตัวเมือง ผู้คนเสียชีวิตกว่า 2,000 คน การขุดค้นเมืองนี้ได้เริ่มขึ้นเมื่อปี ค.ศ. 1748

96 ตามตำนานกล่าวว่า Romulus เป็นผู้สร้างกรุงโรม และเป็นกษัตริย์องค์แรก เกิดจาก

58 หรือ Knossos เป็นเมืองโบราณของเกาะ Crete ซึ่งพระเจ้า Minos ประทับอยู่ ได้มีการขุดค้นพระราชวังของพระองค์โดย Sir Arthur Evans ในระหว่าง ค.ศ. 1900-1925 ทำให้ได้ทราบวัฒนธรรมของเกาะนี้ในสมัยก่อนประวัติศาสตร์เป็นครั้งแรก

59 หรือ Phestos

60 ตามตำนานกล่าวว่าเป็นกวีตาบอดชาวกรีก ผู้แต่งมหากาพย์ "Iliad" กับ "Odyssey" ไม่ทราบแน่ชัดว่าเกิดที่เมืองใด ชอบท่องเที่ยวไปตามเมืองต่างๆ และขับร้องตลอดดนตรี

61 ได้ชื่อมาจากเมือง Mycenae อันเป็นเมืองโบราณของพวกกรีกในแคว้น Argolis อารยธรรมของสมัยนี้เจริญสืบต่อจากสมัยอีเจียน ซึ่งมีความเจริญขึ้นในเกาะ Crete เกาะ Cyprus และในประเทศกรีซ นักโบราณคดีสมัครเล่นชาวเยอรมันชื่อชลิแมน (Schlieman ค.ศ. 1822-1890) ได้ขุดค้นซากเมืองโบราณของเมือง Mycenae เมือง Troy และเมือง Tiryns เริ่มงานเมื่อ ค.ศ. 1869

62 เข้าวรุกรานประเทศกรีซทางตอนเหนือ และมีชัยชนะ แคว้นเปโลพอนนีซ (Peloponnese) ทางตอนใต้ ซึ่งพวกอาเกียนครอบครองอยู่ทั้งหมด และสร้างเมืองสำคัญ ขึ้นคือ สปาร์ตา (Sparta) เมืองอาร์กอส (Argos) และเมืองคอรีนธ์ (Corinth)

63 เป็นนิยายการรบพุ่งระหว่างพวกกรีกสายแรก (ภาคใต้) กับกรุงทรอย ซึ่งโฮเมอร์บรรยายถึงความโกรธแค้นของอคีลีส (Achilles) นักรบฝ่ายกรีก กับความตายของเฮคเตอร์ (Hector) นักรบของทรอย ซึ่งเป็นโอรสของกษัตริย์ (Priam) โดยมีมือของอคีลีส ฝ่ายกรีกมี อกาเมมนอน (Agamemnon) แห่งเมืองไมซีน อคีลีสแห่งเมืองเธซาลี เมเนลอสแห่งเมืองสปาร์ตา ไอดีสซีอุสแห่งเกาะอิธากา อแจ็กซ์แห่งซาลามอส (ซาลามิส) ฝ่ายทรอยมี เฮคเตอร์ และปารีส โอรสของปรีอัม

64 โฮเมอร์เล่าถึงการเดินทางกลับของไอดีสซีอุส Odysseus หรือ Ulysses หลังจากรบชนะกรุงทรอยไปสู่เกาะอิธากา (Ithaca) ซึ่งต้องผจญภัยธรรมชาติ ยักษ์ และภูตผีปิศาจ อยู่ตลอดการเดินทางด้วยเรือ กว่าที่จะถึงเกาะซึ่งตนปกครองอยู่ ตามคำสาปของเทพเจ้าแห่งทะเล คือ Poseidon หรือ Neptune

65 กรีกเป็นผู้จัดกีฬาโอลิมปิกขึ้นเรียกว่า "Olympiad" สี่ปีครั้ง ตั้งแต่ปี 776 ก่อนคริสต์กาล และมาเลิกไปในปี ค.ศ. 340 และได้มีการฟื้นฟูขึ้นมาอีกเมื่อปี ค.ศ. 1894 โดยขุนนางชาวฝรั่งเศส คือ Baron Pierre du Courbetin คณะกรรมการระหว่างชาติของกีฬาโอลิมปิกได้ก่อตั้งขึ้นมาบริหารงานและได้จัดงานขึ้นที่กรุงเอเธนส์ ในปี ค.ศ. 1896 กรุงปารีส ค.ศ. 1900 ที่ St. Louis ค.ศ. 1904 ที่ London ค.ศ. 1908 และที่เมืองหลวงของประเทศต่างๆ ซึ่งเป็นสมาชิกต่อมาตามลำดับ

66 สงครามระหว่างเปอร์เซียกับกรีก

67 มีอายุประมาณ 490-429 B.C. เป็นรัฐบุรุษแห่งกรุงเอเธนส์ เป็นผู้นำพรรคประชาธิปไตย ตั้งแต่ 461 B.C. และหมดอำนาจลงในปี 430 B.C. เพราะสงครามแห่งแคว้นเปโลพอน

Mars และ Rhea Silvia มีน้องฝาแฝดคือ Remus ทั้งสองถูกขับไล่ออกจากเมืองโดย Amulius ญาติผู้ใหญ่ (Great uncle) แต่เด็กๆ อาศัยนมจากนางสุนัขป่ามาเลี้ยงชีวิต ต่อมา คนเลี้ยงแกะได้ช่วยไว้ เมื่อเติบโตขึ้นจึงฆ่า Amulius และสร้างกรุงโรม Romulus ซ้ำน้อง ปกครองเมืองจนหายสาบสูญไปในพายุ ชาวโรมันนับถือว่าเป็นเทพเจ้าของคหนึ่ง มีนาม ว่า Quirinus

97 เป็นฉายาของ Scipio ซึ่งทำการรบชนะข้าศึกในแอฟริกา

98 ทำให้ Nero ทำประหารพวกคริสเตียนโดยสงสัยว่าจะเป็นผู้เผากรุงโรม บางกระแสก็ว่า Nero เป็นผู้เผากรุงโรมเอง

99 โรงละครกลางแจ้งที่ใหญ่ที่สุดในกรุงโรม สำเร็จเรียบร้อยในสมัยของ Titus บรรจุคน ได้ 50,000 คน ปัจจุบันเป็นโบราณสถานที่สำคัญแห่งหนึ่ง

100 เป็นอนุสรณ์ในการรบชนะของแม่ทัพโรมัน

101 อยู่ทางเหนือของอิตาลีขึ้นไป แถบลุ่มแม่น้ำ Danube

102 สำหรับบูชาเทพเจ้าทุกองค์ เริ่มสร้างในปี 27 B.C. และสร้างใหม่โดยจักรพรรดิ Hadrian คำว่า Pantheon นี้ ให้เรียกสิ่งก่อสร้างที่ใช้ฝังบุคคลสำคัญด้วย

103 เดิมเป็นเมืองโบราณของกรีก ต่อมาจึงเปลี่ยนเป็น Constantinople ตามพระนามของ พระเจ้า Constantine ปัจจุบันนี้คือ Istanbul (Stambul) เมืองหลวงของประเทศตุรกี

104 เป็นพวก Goths สายหนึ่ง เดิมตั้งถิ่นฐานอยู่แถบฝั่งทะเลดำ มี Alaric เป็นผู้นำ เมื่อ ยึดกรุงโรมแล้ว ก็ยกไปตั้งถิ่นฐานอยู่ตอนใต้ของฝรั่งเศส

105 เป็นพวกมกโกเลียนเร่ร่อนสายหนึ่ง เป็นนักรบที่เก่งกล้ามาก ทำการรบพุ่งทั้งในเอเชีย และยุโรป

106 เป็นชนเผ่า Teutonic สายเดียวกับพวก Goths ตั้งถิ่นฐานอยู่ทางเหนือของประเทศ เยอรมนี เข้ารุกรานหัวเมืองต่างๆ ของโรมันในแคว้น Gaul และในสเปน

107 หมดยุคอาณาจักรโรมันตะวันตกละเลยลง

108 เทพเจ้าแห่งแสงสว่าง คือ Mithras ซึ่งเป็นอำนาจของความคิด ลัทธินี้ได้แพร่มาสู่อาณาจักรโรมันในปี 68 B.C. นับถือกันเฉพาะในหมู่ทหาร และประมาณ 250 A.D. เป็นคู่แข่งกับ คริสต์ศาสนา กล่าวกันว่า Mithras จับวัวศักดิ์สิทธิ์ฆ่า เลือดวัวทำให้เกิดชีวิตทุกชีวิต

109 ชุดเป็นห้องแคบยาว ผนังใช้เก็บกระดูกผู้ตายของพวกคริสเตียน และใช้เป็นที่หลบซ่อนตัวจากทหารโรมันด้วย

110 ได้แบบอย่างจากศาลยุติธรรมของโรมัน (Roman basilica) มาแปลงเป็นโบสถ์

111 ศิลปะคริสเตียนของยุโรปยุคกลาง (Middle Age หรือ Dark Age)

112 ผู้นำของโบสถ์นิกายคอปต์ (Coptic Church) คือสังฆราชแห่งเมือง Alexandria

113 พระมหัหมัด (Mohammed หรือ Mahomet) หลักคำสั่งสอนของท่านอยู่ในคัมภีร์โคหราน หรือกุระอาน (Koran) หลังจากประสบผลสำเร็จแล้ว จึงกลับเข้าเมืองเมกกะ ได้รับการนับถือ

- ว่าเป็นศาสดาแห่งอาหรับ พระมหามุฮัมมัดสิ้นพระชนม์ที่เมืองเมดินา พระศพฝังไว้ที่เมืองนั้น
- 114 หมายถึงความปรารถนาของพระอัลลฮ่า ผู้นับถือศาสนานี้ เรียกอิสลาม หรือมหมัด (Mohammedan) มอสลิม หรือ มุสลิม (Moslem, Muslim) ก็ได้
- 115 หมายถึง แห่งอาหรับ ความฟุ้งฝัน ลวดลายตกแต่งเครือเถา
- 116 พวกปาธาน อยู่ในอัฟริกาในสถานตะวันออก ในตะวันตกเฉียงเหนือของปากีสถาน และในส่วนอื่นๆ ของแหลมอินเดีย
- 117 ผู้ก่อตั้งอาณาจักรคือ Babur มีความเจริญสูงสุดในสมัยของพระเจ้า Akbar และ Aurengzebe เมื่อพระเจ้า Aurengzebe สิ้นพระชนม์ อาณาจักรโมกุลก็สลายลงในปี 1857
- 118 เป็นพวกมหมัดสายหนึ่ง ผสมระหว่างพวก Barber และอาหรับ อยู่ในตะวันตกเฉียงเหนือของอัฟริกา ในคริสต์ศตวรรษที่ 8 พวกนี้ชนะสเปน
- 119 ใช้แทนเสายืดผนังแต่ละช่วง ภายนอกอาคาร ซึ่งมีความคลี่คลายขยายตัวยิ่งขึ้นในสมัยโกธิค
- 120 เป็นกวีชาวอิตาเลียน เกิดที่เมืองฟลอเรนซ์ งานประพันธ์ของท่านที่มีชื่อเสียงมากที่สุดแห่งยุค คือ "The Divina Commedia" เป็นจินตนาการ การท่องเที่ยววนรก สถานที่ซึ่งวิญญาณได้รับการชำระให้บริสุทธิ์และสวรรค์
- 121 เป็นกวีและนักศึกษชาวอิตาเลียน เกิดที่เมืองอเรซโซ (Arezzo)
- 122 เป็นกวีชาวอิตาเลียน เป็นบุตรของพ่อค้าแห่งเมืองฟลอเรนซ์ งานที่มีชื่อเสียงของท่านคือ "The Decameron" เป็นนิยายร้อยเรื่อง เล่าให้คนหนุ่มสาวที่หนีภัยกาฬโรคจากเมืองฟลอเรนซ์ฟังในระหว่างเดินทาง มีความสนุกสนานคล้ายกับนิทาน "ดาเถร-ยายซี" ของไทยเรา
- 123 เป็นกรรมวิธีเขียนภาพระบายสีบนฝาผนัง โบกปูนขาวซึ่งยังไม่แห้ง เรียกว่าจิตรกรรมฝาผนังปูนเปียก งานจิตรกรรมใดๆ หากใช้กรรมวิธีเช่นนี้ ก็เรียกว่า Fresco ด้วย งานจิตรกรรมปูนเปียกที่โบราณที่สุดได้แก่งานบนผนังพระราชวังแห่งเมืองคนอสซัส (Knossos) ที่เกาะครีต ในสมัยก่อนกรีก (ดูศิลปะสมัยก่อนกรีก)
- 124 ได้หลักมาจากตำราสถาปัตยกรรมของ Marcus Vitruvius Pollio (ประมาณคริสต์ศตวรรษที่ 1 A.D.) สถาปนิกชาวโรมัน ตำรานี้ได้ให้อิทธิพลแก่การก่อสร้างของสมัยเรอเนซองมาก จึงเรียกว่ากฎ Vitruvian
- 125 กษัตริย์ของฝรั่งเศส สืบต่อจากพระเจ้าหลุยส์ที่ 11 ในปี ค.ศ. 1483 กรีฑาทัพเข้าประเทศอิตาลี ถึงเมืองเนเปิลส์ ในปี ค.ศ. 1495
- 126 กษัตริย์ของฝรั่งเศส สืบต่อจากพระเจ้าหลุยส์ที่ 12
- 127 หรือเฟลมมิช เป็นดินแดนของประเทศแผ่นดินต่ำ ปัจจุบันนี้คือประเทศเบลเยียม
- * ศิลปินผู้ทำงานสำคัญๆ ต่างสกุล
- 128 ในทางศิลปะจัดเข้าเป็นสมัยปลายเรอเนซองของอิตาลี ซึ่งงานทั่วไปทางด้านสถา

ปัตยกรรม จิตรกรรม และประติมากรรม ตลอดจนลวดลายตกแต่งก็ดี มีความมั่งคั่ง
อลังการมากจนรกตา

129 จิตรกรและศิลปินภาพพิมพ์ของสเปนที่มีชื่อเสียงยิ่งใหญ่ ภายหลังจากที่ได้ศึกษาศิลปะ
ในประเทศอิตาลี แล้วจึงกลับมาสเปนทำงานจิตรกรรมให้แก่ราชสำนัก ในปี ค.ศ. 1785
โกยาเขียนพระบรมรูปของกษัตริย์สเปนถึง 4 รัชกาล และรูปบุคคลสำคัญต่างๆ อีกมาก
มาย งานภาพพิมพ์ที่สำคัญคือ "ความหายนะของสงคราม" (The Disasters of War)
บรรยายถึงความน่าสะทึงกลัวของการรุกรานสเปนของฝรั่งเศสตั้งแต่ปี ค.ศ. 1808-1814

130 ครองราชสมบัติตั้งแต่ในปี ค.ศ. 1519-1556 ทรงฝึกฝฝกับผลประโยชน์ของราชวงศ์
กษัตริย์เยอรมันนอกประเทศ ก่อให้เกิดความยุ่งยากทางการเมืองกับฝรั่งเศส ทำให้
เยอรมนีแตกแยกรบพุ่งกันเอง

131 ดูรายละเอียดเกี่ยวกับลัทธินิยมศิลปะนี้ต่อไปข้างหน้า

132 ดูรายละเอียดเกี่ยวกับลัทธินิยมศิลปะนี้ต่อไปข้างหน้า

133 เป็นชื่อเพลงชาติของฝรั่งเศสในปัจจุบันนี้ ส่วนภาพจำหลักนูนนั้นบรรยายเรื่องราว
เกี่ยวกับการกู้ชาติของชาวฝรั่งเศส เรื่องมีอยู่ว่า Rouget de Lisle เป็นทหารบกในขบวน
การกู้ชาติผู้หนึ่ง ได้แต่งคำร้องและทำนองเพลงชาติขึ้นเมื่อปี ค.ศ. 1792 เพื่อเป็นการปลุกใจ
พวกอาสาสมัคร ซึ่งมาจากเมือง Marseilles เดินทางสู่กรุงปารีส

134 เป็นผู้นำสกุลช่าง Post-Impressionist ชาวฝรั่งเศส เกิด ค.ศ. 1839 มรณะ 1916 นิยม
ให้เขียนภาพทิวทัศน์ ภาพนิ่ง และภาพเหมือน

135 ชาวดัทช์ (1853-1890) เป็นจิตรกรชั้นนำผู้หนึ่งในกลุ่ม Impressionists มีชื่อเสียงในการ
เขียนภาพทิวทัศน์มาก ภาพ "Landscape with Cypress Trees" "The Yellow Chair" และ
"Sunflowers" ซึ่งแขวนอยู่ในหอศิลป์ Tate Gallery ในกรุงลอนดอน ประเทศอังกฤษนั้น
ได้รับการยกย่องมาก

ประวัติศาสตร์และแบบอย่างศิลปะ ของประเทศต่างๆ ในตะวันออก

อินเดีย

วัฒนธรรมของชนชาติอินเดียโบราณ มีความสำคัญสำหรับตะวันออก เช่นเดียวกับกับวัฒนธรรมของชนชาติกรีกมีความสำคัญสำหรับตะวันตก

วัฒนธรรมของชนชาติอินเดียให้อิทธิพลแก่ชาวตะวันออกทั้งทางตรงและทางอ้อม แม้ว่าศาสนาที่เป็นหลักของอินเดียจะได้รับความกระทบกระเทือนจากศาสนาอิสลามก็ตาม วิญญาณแห่งอารยธรรมของชาวอินเดียจากสมัยพระเวทย์ (Vedic Period) ก็ยังคงสืบต่อมาจนถึงเวลาปัจจุบันนี้

3000 ปีก่อนคริสตศักราช

สมัยอินโด-ซูเมอร์เรียน (Indo-Sumerian)

เราได้พบซากโบราณสถานซึ่งแสดงให้เห็นถึงวัฒนธรรมอันเก่าแก่ที่สุดของอินเดียในหุบผาอินโด (Indo Valley) ในแคว้นสินธ์และปันจาบ (Sind and Panjab) โดยเฉพาะ คือในเมืองโมเฮนโจดาโร (Mohenjo Daro) และเมืองฮาร์ปปา (Harappa) มีบ้านหลายหลังมีผังอย่างดี สร้างด้วยอิฐหรือดินดิบ มีน้ำพุ มีห้องอาบน้ำ แสดงให้เห็นว่าคนในสมัยนั้นมีความเจริญสูงสุด นอกจากนี้ยังได้พบรูปปั้นเล็กๆ ทำด้วยดินเผาไฟ และจำหลักหินมีลักษณะสัมพันธ์กับศิลปะของ

พวกชูเมอเรียน ความเจริญทางด้านความคิดและศาสนาของพวกเขา อินโด-ชูเมอเรียนนั้นได้ฝังรากอยู่ในความเจริญของอริยกะในสมัยต่อมา

ชาติโบราณที่สุด

ชาติโบราณที่สุดได้แก่ชาติทราวิตย์ (Dravidian) และชาติมุนทาส (Mundas)

ชาติทราวิตย์อพยพเข้าสู่ประเทศอินเดียตั้งแต่สมัยการเคลื่อนย้ายที่อยู่ของพวกยุคหินใหม่ (Neolithic) ขณะเดียวกันพวกมุนทาสก็พยายามเข้าสู่ประเทศอินเดียจากทางตะวันออก

เราได้พบทรากโบราณสถานของพวกยุคหินใหม่ในอินเดีย เป็นพวกดอลเมน (Dolmens) และรูปปั้นดินเผาไฟเล็กๆ

ชาติอริยกะ-เริ่มแต่ 2000 ปีก่อนคริสต์กาล

ชนชาติอริยกะอพยพเข้าสู่ประเทศอินเดียตั้งแต่ 2000 ปีก่อนคริสต์กาล ขณะที่ผ่านเข้าสู่บริเวณหุบผาแห่งอินโด ก็คงรบชนะในแคว้นสินธีและปันจาบ และรับเอาขนบธรรมเนียมประเพณีและวัฒนธรรมด้านต่างๆ จากชนเหล่านั้น พวกอริยกะเป็นพวกนอมัด ชอบเดินทางเร่ร่อน ดำรงชีพด้วยการเลี้ยงสัตว์ในทุ่งหญ้า และมีระบบการปกครองแบบ “พ่อเมือง” (Patriarcal System) เนื่องจากชนชาติอริยกะมีความเฉลียวฉลาดกว่าเจ้าของถิ่นเดิม จึงค่อยๆ มีอำนาจเหนือเจ้าของถิ่นขึ้นทุกทีจนมีวัฒนธรรมของตนเองเป็นปีกแผ่นสืบต่อมาจนทุกวันนี้

โดยเหตุที่ว่า พวกอริยกะมีจำนวนน้อยกว่าพวกทราวิตย์และพวกมุนทาส จึงได้ก่อตั้งระบบ “วรรณะ”¹ (Castes System) ขึ้น และด้วยความเชื่อมั่นที่มีอยู่ต่อศาสนาของประชาชนนั่นเอง พวกอริยกะจึงมีอำนาจปกครองประชาชนส่วนใหญ่ของอินเดีย

พวกอริยกะในสมัยพระเวทย์ไม่สร้างวิหาร พิธีกรรมต่างๆ ในทางศาสนาปฏิบัติกันกลางแจ้ง การก่อสร้างอื่นๆ นิยมใช้ไม้ ตัวเมือง

ล้อมรอบด้วยรั้วไม้ และมีหอคอยสำหรับเผ่าดูเหตุการณ์ บรรดาอาคารต่างๆ ก็สร้างด้วยไม้และหลังคามุงด้วยหญ้าแฝก

ผลงานทางด้านพุทธปัญญาของพวกอริยกะในสมัยพระเวทย์นั้นได้แก่วรรณคดีซึ่งเกี่ยวกับบทสวดมนต์และขนบประเพณีต่างๆ รวมเรียกว่า “พระเวทย์” (Vedes) ซึ่งหมายถึงความรู้อันศักดิ์สิทธิ์ มีอยู่ด้วยกัน 4 หมวด ดังนี้

ฤคเวท (Rig Veda) - บทสวดสดุดีเทพเจ้ามีอยู่ 1,028 บท

สามเวท (Sama Veda) - เพลงขับร้องและทำนองบทสวด (Hymns)

ยชุรเวท (Yajur Veda) - สูตรทางศาสนา (พระวินัย)

อถรรพเวท (Atharva Veda) - การสวดสดุดีเทพเจ้าขับไลโรคร้าย
ไข้เจ็บ และภูตผีปีศาจ

เนื่องจากความรู้ทางการเขียนหนังสือยังไม่เกิด ดังนั้นพระเวทย์ทั้งหลายจึงสืบต่อกันมาชั่วอายุคนโดยวิธีจดจำจากการเล่าสู่กัน จนกระทั่งในก่อนคริสต์ศตวรรษที่ 7 จึงมีการเขียนเรื่องราวต่างๆ นอกเหนือไปจากพระเวทย์ขึ้น จึงเรียกได้ว่าเป็นสมัยเวทอันต์ (Vedanta) หรือสมัยตอนปลายของพระเวทย์ด้วยการเพิ่มเติมเช่นนี้ พระเวทย์อันศักดิ์สิทธิ์จึงขยายตัวออกไปกว้างขวางมากยากแก่การจดจำ เป็นเหตุให้มีการย่อบทสวดพระเวทย์ขึ้นมาเป็นพระสูตร (Sutras)

โดยทั่วไปแล้วในสมัยพระเวทย์นั้นยังไม่มีผู้ใดค้นหาสิ่งซึ่งเป็น “สัจจะ” กันอย่างแท้จริงนัก เพราะระบบ “พ่อบ้าน” ก็อำนวยความสะดวกให้แก่ชีวิตเป็นอย่างดี ความคิดของปัจเจกชนก็มิได้เป็นไปอย่างลึกซึ้ง และสิ่งที่ขอร้องอ้อนวอนจากพระเจาก็คือ ขอให้ชีวิตได้รับความสวัสดิภาพและความสดชื่นรื่นรมย์

ศาสนาพราหมณ์ (Brahmanism) เริ่มแต่ก่อนคริสต์ศตวรรษที่ 7

จิตวิทยาของศาสนาพราหมณ์ มีที่มาดังนี้

สวรรค์ พิภพจักรวาล (อันมีระเบียบ) (Cosmos)

เทวดา--มนุษย์

โลก (ดาวนพเคราะห์) (Microcosm)

นรก	ธรรมชาติ	(Nature)
กรรม	แสงสว่าง (อัคนี)	(Light or Fire)
(Karma)	พระยม (Yama)	

ระหว่างศตวรรษที่ 7 B.C. นี้ มีนักคิดผู้ยิ่งใหญ่ทางศาสนาหลายท่านได้ทำการสั่งสอนลัทธิใหม่ๆ และศาสนาพราหมณ์ เป็นศาสนาหนึ่งที่มีความสำคัญมาก หลักคำสั่งสอนที่ใช้ปฏิบัติเรียกว่า อนุสัสท² (Upanishads)

ศตวรรษที่ 6 B.C.

ลัทธิแห่งความเป็นอาตมัน (Atheism = Godlessness) ได้เกิดปฏิกริยาขึ้นต่อศาสนาพราหมณ์ โดยไม่เชื่อถือว่าโลกนี้มีพระเจ้า แต่เชื่อว่าชีวิตนั้นขึ้นอยู่กับกฎแห่งกรรม (Law of Karma) ดังนั้นจึงเกิดมีมหาบุรุษซึ่งเป็นผู้นำทางศาสนาเกิดขึ้น คือ พุทธศาสนามีพระมหาโคตมะ (Guatama Buddha) ศาสนาชินะมีพระมหาวีระ (Vardamana Mahavira) ในระยะเริ่มต้นของพุทธศาสนา ไม่สู้มีคนเลื่อมใสนัก ครั้นต่อมาจึงมีคนนับถือมากขึ้น พุทธศาสนาจึงแผ่กระจายไปทั่วประเทศอินเดียและประเทศอื่นๆ

พระเจ้าจันทรคุปต์ พ.ศ. 222-247 กรีกเรียก สันทรอคอตตุส (Sandrocottus) กษัตริย์แห่งแคว้นมคธ

พระเจ้าจันทรคุปต์เป็นพระอัยกาของพระเจ้าอโศกมหาราช ซึ่งเป็นผู้ทรงตั้งราชวงศ์โมริยะ (Maurya) ขึ้น และทรงสนับสนุนพุทธศาสนา โดยหวังให้อำนาจทางฝ่ายศาสนาพราหมณ์ด้อยลงไป อันทำให้มีผลพลอยได้ในทางการเมือง

พระเจ้าอโศกมหาราช พ.ศ. 271-311

พระเจ้าอโศกทรงเลื่อมใสในพระพุทธศาสนา และทรงทำนุบำรุงพุทธศาสนาให้รุ่งเรือง ในรัชสมัยของพระองค์นั้นประเทศมีความสงบสุขและเจริญรุ่งเรืองมาก

พุทธศาสนามีความเจริญรุ่งเรืองกว่าศาสนาอื่นใดตั้งแต่สมัยรัชสมัยของพระเจ้าอโศกจนถึงพุทธศตวรรษที่ 8 ศาสนาพราหมณ์และศาสนาชินะ ก็มีผู้นับถือรองลงมา ในตอนปลายพุทธศตวรรษที่ 12 ศาสนาฮินดูกลับเป็นศาสนา นำ มีคนเลื่อมใสมาก ศาสนาชินะมีคนนับถือน้อย ส่วนพุทธศาสนานั้นเกือบไม่มีเลย

ศาสนาฮินดู (Hinduism)

หลังจากที่ได้มีการสังคายนา (Reform) พระเวทย์ก่อนพุทธศตวรรษที่ 2 แล้ว ศาสนาพราหมณ์ก็มีความเจริญขึ้นอีกวาระหนึ่งแต่ไม่นานเท่าใดนัก ศาสนาพราหมณ์ก็แยกเป็นหลายนิกาย ซึ่งส่วนใหญ่ได้แก่ลัทธิไตรมูรติ (Trimurti) คือ การนับถือเทพเจ้าผู้ยิ่งใหญ่ 3 พระองค์ ได้แก่ พระพรหม, พระวิษณุ (นารายณ์) และพระศิวะ (Brahma, Vishnu, Siva) หมายถึง ผู้สร้าง, ผู้รักษา และผู้ทำลาย ในทางปฏิบัตินั้น ถ้าใครนับถือพระพรหมมาก พระวิษณุและพระศิวะก็จะนับถือน้อยลงไป ถ้าใครนับถือพระวิษณุมากกว่าองค์อื่นๆ พระวิษณุก็จะเป็นใหญ่ บรรดาเทพเจ้าเหล่านี้แต่ละองค์ก็มีอวตาร (Avatara) ของตน อันเนื่องมาจากอำนาจของเทพเหล่านั้น ดังนั้นการอวตารของเทพแต่ละองค์ ไม่ว่าจะเป็นในรูปใด จึงย่อมได้รับการเคารพเช่นกัน จึงเรียกนิกายเหล่านี้ว่าศาสนาฮินดู พวกฮินดูที่นับถืออวตารของพระศิวะ หรือพระอุมา ซึ่งเป็นศักดิ์ของพระศิวะนั้นเรียกว่าศักดา (Saktas) จำต้องประกอบพิธีกรรมทาง “เพศ” อย่างเร้นลับ (ลัทธิตันตริก = Tantrik) นั้นนับถือศักดิ์ของสตรีคู่กับบุรุษ เช่น พระอุมา คู่กับพระศิวะ เป็นต้น

สมัยพวกอิสลามมีอำนาจในประเทศอินเดีย เริ่มตั้งแต่ พ.ศ. 1736

พวกอิสลามหรือมหมัดเริ่มรุกรานประเทศอินเดียตั้งแต่พุทธศตวรรษที่ 13 เป็นต้นมา แต่ก็เพียงครั้งคราว การรุกรานที่แท้จริงนั้นเริ่มตั้งแต่ต้นพุทธศตวรรษที่ 18 และพวกเปอร์เซีย มหมัด

ได้เป็นผู้มีอำนาจเหนือประเทศอินเดียในที่สุด พวกหมัดที่ปกครองอินเดียมีดังนี้

ราชวงศ์ปาธาน พ.ศ. 1736-2069

อาณาจักรโมกุล³ พ.ศ. 2069-2304

พวกหมัดประสบความสำเร็จในการเปลี่ยนจิตใจชาวอินเดียส่วนหนึ่งให้มานับถือศาสนาหมัด แต่ทั้งนี้ก็หาได้ทำให้วัฒนธรรมดั้งเดิมของอินเดียได้รับความกระทบกระเทือนไม่

ราชวงศ์ต่างๆ ของอินเดียซึ่งเกี่ยวเนื่องกับศิลปะ

ราชวงศ์โมริยะ - พ.ศ. 223-358

ราชวงศ์นี้มีพระเจ้าจันทรคุปต์เป็นปฐมกษัตริย์ มีเมืองหลวงอยู่ปาตาลีบุตร (Pataliputra = Patana ปัจจุบัน) ครองราชสมบัติตั้งแต่ปี พ.ศ. 222-227 ในฐานะกษัตริย์แห่งแคว้นมคธ (Magadha)

สมัยพระเจ้าอโศก พ.ศ. 271-311

พระเจ้าอโศกเป็นกษัตริย์พระองค์หนึ่งในราชวงศ์โมริยะ เป็นพระราชนัดดาของพระเจ้าจันทรคุปต์ พระองค์เป็นพุทธศาสนิกที่เลื่อมใสและส่งเสริมพุทธศาสนาอย่างแท้จริง ทรงส่งสมณทูตไปเผยแผ่พุทธศาสนาทั่วประเทศอินเดีย และทั้งตะวันตกและตะวันออก จนได้พระนามว่ามหาราชา

พระเจ้าอโศกได้ทรงสร้างปูชนียสถานทางศาสนาด้วยอิฐและหิน อันเป็นถาวรวัตถุ ด้วยเหตุนี้เอง ประวัติศาสตร์ศิลปะของอินเดียจึงเริ่มต้นในสมัยของพระเจ้าอโศก

ราชวงศ์สังคะ พ.ศ. 358-473

ราชวงศ์นี้มีเมืองหลวงอยู่ที่ปาตาลีบุตร มีการสร้างวิหารในถ้ำและบนพื้นดิน และมิงงานประติมากรรมที่มีชื่อเสียงมากที่เมืองพารุตร

ราชวงศ์อันทรา พ.ศ. 373-763

กษัตริย์ราชวงศ์นี้ทรงอุปถัมภ์พระพุทธศาสนาและศาสนาฮินดู มีชื่อเสียงมากในการสร้างสถูปที่เมืองอมราวตี (Amaravati) และสร้างทางเข้าสู่สถูปที่เมืองสัจฉิ (Sanchi)

ราชวงศ์ซีโธ-ปาร์เธียน พ.ศ. 293-593

เป็นราชวงศ์ของพวกนอมัดสายซีเธียนและปาร์เธียน ซึ่งเดิมมีถิ่นฐานอยู่ในแคว้นซีเธียและปาร์เธีย (Scythia = ดินแดนตอนเหนือของทะเลดำ-Parthia = ประเทศทางเอเชียตะวันตก อยู่ทางตะวันออกเฉียงเหนือของประเทศอิหร่าน) ชาวอินเดียเรียกพวกซีเธียนว่าคัสกะ (Sakas) พวกนี้ได้ทำการรุกรานจักรวรรดิกรีกซึ่งแยกออกมาจากอาณาจักรเซลูคิด (Seleukid Empire) แต่ประมาณ พ.ศ. 293 ในแคว้นกาบูลและปันจาบ (Kabul, Panjab) ล้มอำนาจของกรีก และรับเอาระบบการปกครองแบบเจ้าเมือง (Governors) ของจักรวรรดิกรีกซึ่งอินเดียเรียกว่ากษัตริปะ (Ksatrapas) หรือกษัตริย์ (Ksatriyas) ราชวงศ์นี้มีสำคัญในอิทธิพลทางศิลปะ ซึ่งมีอยู่แก่งานประติมากรรมของอินเดีย (สกุลช่างคันธาระ - Gandhara School)

ราชวงศ์กุษณะ พ.ศ. 493-863

พวกนอมัดเผ่ายูเอจิ (Yue-Chi = เป็นชื่อซึ่งชาวจีนเรียก) อพยพจากทางเหนือของประเทศจีน เข้าครอบครองแคว้น Bactria, Gandhara, Afganistan, Panjab และ Mathura ในตอนปลายพุทธศตวรรษที่ 5 ได้ก่อตั้งราชวงศ์กุษณะขึ้นโดยมีกษัตริย์ที่ทรงอำนาจคือพระเจ้ากนิษกะ (Kaniska) (ระหว่าง พ.ศ. 663-703) ซึ่งทรงเป็นพุทธศาสนิก ได้ทรงนิมนต์พระเถระทั้งหลาย มาประชุมสภาสงฆ์ หาทางปรองดองกันระหว่างพุทธสำนักฝ่ายใต้และฝ่ายเหนือ (ราชวงศ์นี้มีสกุลช่างมธูรา = Mathura ที่สำคัญ มีชื่อเสียงมาก)

ราชวงศ์คุปตะ พ.ศ. 863-1143

ราชวงศ์นี้เดิมมีเมืองหลวงอยู่ปาดาลีบุตร ต่อมาจึงย้ายไปอยู่ที่เมืองอโยธยา (Ayothya) พระพุทธศาสนาเจริญรุ่งเรืองมาก และขณะเดียวกันปฏิกิริยาทางฝ่ายศาสนาฮินดูก็เกิดขึ้นอย่างรุนแรงด้วย

ราชวงศ์หระษะ พ.ศ. 1149-1296

มีความสำคัญในการสร้างวิหารในถ้ำและบนพื้นดิน

ราชวงศ์ชาลुकยะ พ.ศ. 1093-1296

มี Badami เป็นเมืองหลวง มีการสร้างวิหารทั้งในถ้ำและพื้นดินมาก และสถาปัตยกรรมแบบหนึ่งในสามแบบของฝ่ายศาสนาฮินดู ก็ได้ชื่อจากราชวงศ์นี้ด้วย สถาปัตยกรรมฮินดูแบบทราวิตย์ (Dravidian Style) แบบชาลुकยะ (Chalukyan Style) แบบภาคเหนือ (Northern Style)

ราชวงศ์ปัลลวะ พ.ศ. 943-1293

กษัตริย์พวกปัลลวะสร้างวิหารจำนวนมากมาย หมู่ที่มีชื่อเสียงที่สุดคือ วิหารสกัดจากภูเขา (Rock-cut Temples) ที่เมืองมามัลละปุรัม (Mamallapuram)

ราชวงศ์ราชตรกุต พ.ศ. 1296-1543

มี Malkhed เป็นเมืองหลวง มีวิหารสกัดจากภูเขา ที่มีชื่อเสียงอยู่ที่เมืองเอลลอร่า (Ellora)

ราชวงศ์ปาละ พ.ศ. 1273-1736

ราชวงศ์นี้มีความเป็นเจ้าของใหญ่ ปกครองดินแดนตอนใต้ของกลุ่มแม่น้ำคงคาในแคว้นเบงกอล พระพุทธรูปที่สร้างขึ้นในราชวงศ์นี้ยังมีปรากฏอยู่ให้เห็นเป็นจำนวนมาก

ราชวงศ์โจฬะ พ.ศ. 1543-1718

ราชวงศ์นี้มีอำนาจครองดินแดนกลางส่วนของแคว้นโอริสซามธูรา และลังกา (Orissa, Madura, Ceylon) ที่ซึ่งมีการสร้างวิหารกันมาก

สมัยต่าง ๆ ที่สำคัญของศิลปะอินเดีย

พุทธศตวรรษที่ 2-8 มีผลิตผลงานศิลปะของฝ่าย พุทธ, พราหมณ์ และชินะ

พุทธศตวรรษที่ 9-11 สมัยรุ่งเรืองของพุทธศิลป์

พุทธศตวรรษที่ 12-17 ผลิตผลงานศิลปะของฝ่าย ฮินดู, ชินะ และพุทธ

พุทธศตวรรษที่ 13-15 สมัยรุ่งเรืองของศิลปะฮินดู

พุทธศตวรรษที่ 18-23 มีผลิตผลงานศิลปะของฝ่าย ฮินดู-ชาราเชนิก, ฮินดู และชินะ

พุทธศตวรรษที่ 21-22 สมัยรุ่งเรืองของศิลปะฮินดู-ชาราเชนิก

พุทธศตวรรษที่ 27 สมัยเสื่อมของศิลปะฮินดู

พุทธศตวรรษที่ 25 การฟื้นตัวของศิลปะอินเดีย

หมายเหตุ พวกพ่อค้าชาวโปรตุเกส, ดัตช์ ฝรั่งเศส และอังกฤษได้เข้ามาตั้งถิ่นฐานค้าขายตามริมฝั่งทะเล ตั้งแต่คริสต์ศตวรรษที่ 16 อังกฤษเป็นใหญ่ขึ้น และตั้งแต่คริสต์ศตวรรษที่ 20 เป็นต้นมาอินเดียต่อสู้อังกฤษเพื่ออิสรภาพ มีมหาตมะคานธีเป็นหัวหน้า สำเร็จในปี ค.ศ. 1947

ศิลปะของศาสนาพุทธ

สถาปัตยกรรมของศาสนาพุทธ : การสลักหน้าผาเข้าไปเป็นถ้ำอาคาร (Rock-cut caves), สถูป (Stupas), โบสถ์ (Chaityas), วิหาร (Sangaram) = เรียกว่า วัด (Monasteries), รั้ว (Rails), เสา

(Stambhas หรือ Lats)

โบสถ์ (Chaitya Halls) = ใช้เป็นที่สำหรับภิกษุสงฆ์ประกอบพิธีทางศาสนา มีโบสถ์จำนวนมากที่สลักเข้าไปในภูเขา เรียกว่า โบสถ์ถ้ำ (หรือ Rock-cut Chaityas) ที่มีชื่อเสียงที่สุดอยู่ที่ Bhaja สร้างเมื่อพุทธศตวรรษที่ 4 Nasik สร้างเมื่อพุทธศตวรรษที่ 3 Manmoda และ Karli สร้างเมื่อพุทธศตวรรษที่ 4 และที่ Ajanta และ Ellora อีก ส่วนที่สร้างบนพื้นดินนั้นมีเหลืออยู่โบสถ์เดียวที่ Chezarla เป็นของสร้างในพุทธศตวรรษที่ 9

ภายในของโบสถ์ที่สร้างบนพื้นดิน และที่สร้างเจาะภูเขา นั้นมีลักษณะเหมือนกัน

วิหาร (Viharas) = วิหารซึ่งสร้างขึ้นในอินเดียใช้นั้นใช้เป็นที่สำหรับพระสงฆ์อยู่ จึงเรียกได้ว่าเป็นสังฆาราม ส่วนมากวิหารสร้างด้วยไม้ จึงไม่มีเหลืออยู่ให้เห็น แต่เราอาจทราบแบบอย่างได้จากเทวาลัยที่สร้างด้วยหิน คือ รถะ = Chariot แห่งเมือง Mamallapuram ซึ่งได้แบบอย่างไปจากวิหารทางฝ่ายพุทธศาสนา ตรงกันข้ามกับโบสถ์ วิหารที่สร้างเจาะหน้าผาเข้าไปนั้นมีลักษณะแตกต่างกับวิหารที่สร้างขึ้นบนพื้นดิน

วิหารที่สำคัญที่สุดอยู่ที่ Ajanta, Nasik, Ellora, Bagh, Kholvi, Dhammar, Gandhara

รั้ว (Rails) = รั้วใช้สำหรับล้อมรอบบริเวณอันศักดิ์สิทธิ์ทางศาสนา เช่น บริเวณที่พระพุทธเจ้าประทับหรือทรงสั่งสอนพระธรรม หรือล้อมรอบองค์สตุป เป็นต้น รั้วที่สำคัญที่สุดอยู่ที่ Bharut Sanchi และ Amaravti

เสา (Stambhas or Lats) = เสามีวัตถุประสงค์ที่ใช้หลายอย่าง เช่น ใช้สำหรับประดิษฐานสัญลักษณ์ของศาสนา หรือใช้สำหรับจารึกเรื่องราวต่างๆ หรือใช้เป็นเสาโคมไฟ เป็นต้น เสาที่สำคัญที่สุดของพุทธศาสนา อยู่ที่ Samath สร้างขึ้นเมื่อพุทธศตวรรษที่ 2 และหัวเสาหัววัวตัวผู้ที่ Ranapurva ทั้งสองแห่งนี้มีแบบหัวเสาคลายของเปอร์เซีย (Persepolitan-capital)

สกุลช่างประติมากรรมของพุทธศาสนา

พารุต - พุทธศตวรรษที่ 3 ลักษณะศิลปะแบบเริ่มแรก
(Primitive Art)

สัตยจิ - พุทธศตวรรษที่ 4 ลักษณะศิลปะแบบเหมือนจริง
(Realistic Art)

คันธาระ - พุทธศตวรรษที่ 4-7 ลักษณะศิลปะอินเดียผสม
กรีก (Greco-Indian Art)

มธูรา - พุทธศตวรรษที่ 6-7 ลักษณะศิลปะแบบเหมือนจริง
(Realistic Art)

อมราวดี - พุทธศตวรรษที่ 8 ลักษณะศิลปะเริ่มต้นอุดมคติ
อันเป็นแบบประเพณี (Beginning of idealistic conventional art)

คุปตะ - พุทธศตวรรษที่ 9-11 ลักษณะศิลปะชั้นสูง (Classic
period)

จิตรกรรมของพุทธศาสนา

ภาพเขียนสีปูนเปียกบนผนังถ้ำอชันตะ ประมาณพุทธศตวรรษ
ที่ 9-12

แคว้นคันธาระ (Gandhara)

แคว้นคันธารรัฐ เป็นศูนย์กลางวัฒนธรรมร่วมของกรีกและ
อินเดียอันยิ่งใหญ่ สถาปัตยกรรมและประติมากรรม มีลักษณะพิเศษ
ของศิลปะชั้นสูงของตะวันตก โดยเฉพาะอย่างยิ่งก็คือของกรีกใน
แคว้นคันธารรัฐ ได้มีการสร้างพระพุทธรูปซึ่งได้พัฒนาให้เกิด
การสร้างพระพุทธรูปขึ้นทุกๆ สมัยประเทศตะวันออก ที่นับถือพุทธ
ศาสนา

แคว้นกัษมีระ (Kashmira)

แคว้นกัษมีระเป็นส่วนหนึ่งของอาณาจักรสมัยพระเจ้าอโศก
และของราชวงศ์กษณะ ครั้นต่อมาจึงตกเป็นของราชวงศ์คุปตะ

ศิลปะของอินเดียที่สำคัญที่สุดทุกสมัยได้ให้อิทธิพลต่อแคว้นกัษมีระ ในเมืองหลวงเก่า คือ Puranadhistana, Parihasapura และ Avantipur (Ventipur) ยังมีโบราณสถานทางศาสนาพุทธและฮินดูเหลืออยู่มาก

หลังคาวิหารสร้างด้วยอิฐและหิน เป็นรูปกรวยสี่เหลี่ยม (Pyramidal) ขึ้นไป 2 หรือ 3 ชั้น อันเป็นแบบฉบับนั้น มีที่มาจากแบบเริ่มแรก ซึ่งสร้างด้วยไม้ (Wooden Prototypes)

สถาปัตยกรรมในแคว้นกัษมีระ ก็เช่นเดียวกันกับสถาปัตยกรรมในแคว้นคันธาระที่แสดงให้เห็นถึงอิทธิพลของศิลปะตะวันตก เช่น แบบเสาเกลียว (Fluted column) หัวเสาแบบ Doric และซุ้ม ซึ่งประกอบด้วยส่วนโค้ง 3 ส่วน (Trefoil arch)

งานประติมากรรมของฝ่ายพุทธและฝ่ายฮินดู ที่สร้างขึ้นด้วยหิน หรือทองสัมฤทธิ์ก็ดี มีจำนวนมาก ปรากฏว่ามีลักษณะพิเศษของแบบอย่างศิลปะอินเดียต่างๆ กัน

แคว้นเนปาล (Nepal)

ในสมัยโบราณ แคว้นเนปาลนั้นอยู่ในความครอบครองของชนเชื้อสายทิเบต ครั้นต่อมาในพุทธศตวรรษที่ 7 จึงตกอยู่ในครอบครองของราชวงศ์อินเดียราชวงศ์หนึ่ง ศิลปะของเนปาลไม่มีความสัมพันธ์กับทางฝ่ายตะวันตกมีความสัมพันธ์กับจีนและอินเดียเท่านั้น

พุทธศาสนา และศาสนาฮินดู และลัทธิตันตริก¹ (Tantrik) แพร่หลายขึ้นมาพร้อมๆ กัน หรือไม่ก็ผสมผสานกันอยู่

ดูเหมือนว่า สถูปที่เก่าแก่กลางสถูปของเนปาลนั้นได้สร้างขึ้นในสมัยของพระเจ้าอโศก แต่ส่วนใหญ่ส่วนวิหารจำนวนมากที่มีอยู่นั้น เป็นของใหม่ชาวเนปาลนิยมใช้ไม้ทำการก่อสร้างด้วยเหตุนี้เอง โครงสร้างจึงเป็นแบบเดียวกันกับของจีน ญี่ปุ่น หรือไทย อาคารที่สร้างด้วยไม้ของเนปาลตกแต่งด้วยงานประติมากรรมระบายสี วิหารที่สร้างด้วยไม้กลางวิหาร มีฐานยกพื้นเป็นชั้นๆ ลดหลั่นกันขึ้นไปเป็นรูปทรงพีระมิด ตัววิหารเองก็สร้างขึ้นหลายชั้น แต่ละชั้นมีหลังคาลาดเอียง มีลักษณะคล้ายสถูปของจีน หรือญี่ปุ่น แบบวิหารที่สวยงาม

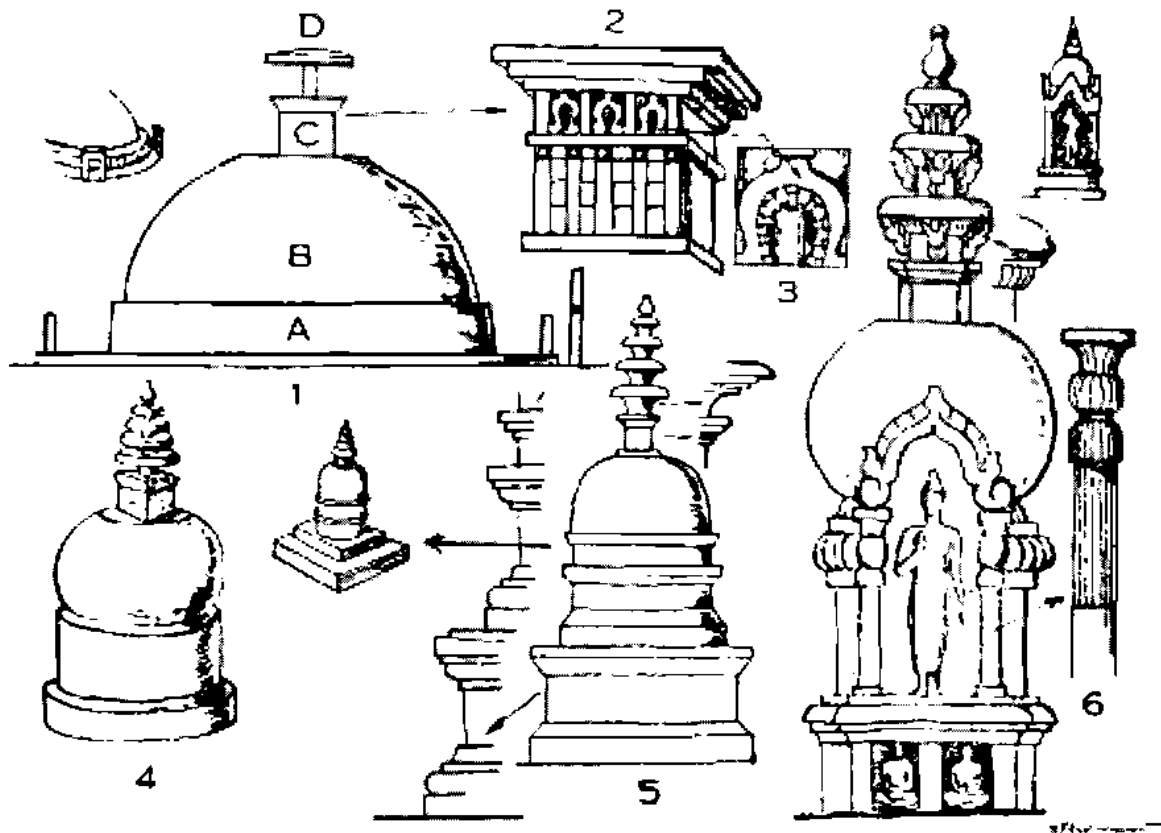

คำบรรยายประกอบแบบศิลปะของพุทธศาสนา

1. สถูปของอินเดียแบบเริ่มแรกที่เมืองสัจจิส สร้างเมื่อพุทธศตวรรษที่ 2 สถูปนี้ประกอบด้วยส่วนสำคัญดังนี้ A ฐานระฆัง (Drum = Medhi) B ตัวระฆัง (Dome = Anda หรือ Garbha) C บัลลังก์ (Throna = Tee) D ปล้องไฉน (Umbrella = Chattrra)
2. แสดงให้เห็นส่วนละเอียดของบัลลังก์
3. แบบหน้าต่างของอินเดีย หรือกุฎี (Cell)
4. แบบสถูปของพุทธศตวรรษที่ 4 แสดงให้เห็นถึงพัฒนาการของฐานและปล้องไฉน
5. แบบสถูปของอินเดียเหนือ มีฐานสี่เหลี่ยมจัตุรัส
6. แบบฐานของสถูปซึ่งเป็นวิวัฒนาการรุ่นหลัง มีพระพุทธรูปจำหลักอยู่ในซุ้ม เป็นของสร้างในพุทธศตวรรษที่ 11

ที่สุดของวิหารเหล่านี้อยู่ที่ Bhatagaon คือ Bhavani วิหาร สร้างเมื่อ พ.ศ. 2246

วิหารที่สร้างด้วยอิฐนั้น ประกอบขึ้นเป็นรูปทรงคูหาลูกบาศก์ (Cubical cell) ส่วนหลังคามีลักษณะเป็นพิเศษโดยเฉพาะของเนปาล และทิเบต ตัวระฆัง (Dome) นั้นมีส่วนโดยรอบฐานเล็กกว่าส่วนบน และตกแต่งด้วยซุ้มตรงฐานของตัวสถูปขึ้นไป ปล้องโฉน (Chattra) ทรงสูงนั้น นิยมใช้กันทั่วไปในประเทศต่างๆ ทางอินเดียไกล (Further India)

วิหารของพระศิวะที่สำคัญที่สุดในเนปาลนั้น อยู่ใกล้เมือง Kathmandu ชื่อวิหาร Pasupatinatha⁵ ชาวเนปาลโบราณมีฝีมือในงานช่างโลหะสูงมาก รูปหล่อสัมฤทธิ์เล็กๆ ทำด้วยฝีมือประณีตยิ่ง และนิยมตกแต่งรูปคนด้วยลวดลายอย่างอลังการ รูปสัมฤทธิ์ของเนปาลจำนวนมากได้รับอิทธิพลจากแบบศิลปะของอินเดีย และมีชีวิตจิตใจไม่จืดชืด

งานจิตรกรรมของเนปาลมีลักษณะแข็งกระด้าง มีความสัมพันธ์กับงานจิตรกรรมของเบงกอล ส่วนมากงานจิตรกรรมของเนปาลเป็น จำพวกภาพแทรกและภาพบนธงยาวขนาดต่างๆ (Book-illustrations and votive banners)

ทิเบต (Tibet)

เราอาจกล่าวอย่างกว้างๆ ได้ว่า ศิลปะของทิเบตนั้นสะท้อนให้เห็นถึงความคิดทางศาสนาอันปะปนสับสนกันอยู่หลายอย่าง ทั้งนี้ เพราะชนชาวทิเบตที่นับถือลัทธิภูตผีปีศาจที่เรียกว่า "Bon-po"⁶ ก็มี พุทธศาสนาที่บริสุทธิ์ก็มี พุทธศาสนาผสมกับลัทธินับถือผีก็มี (Tantrik Buddhism) และศาสนาฮินดูก็มี

ศิลปะของทิเบตมีที่มาจากศิลปะของอินเดียและของจีน สถาปัตยกรรมมีลักษณะคล้ายของจีนมาก ส่วนจิตรกรรมและประติมากรรม แม้จะมีลักษณะแต่โดยเฉพาะเป็นพิเศษของตนเอง ก็มีที่มาทั้งโดยทางตรงและทางอ้อมจากแบบของอินเดีย

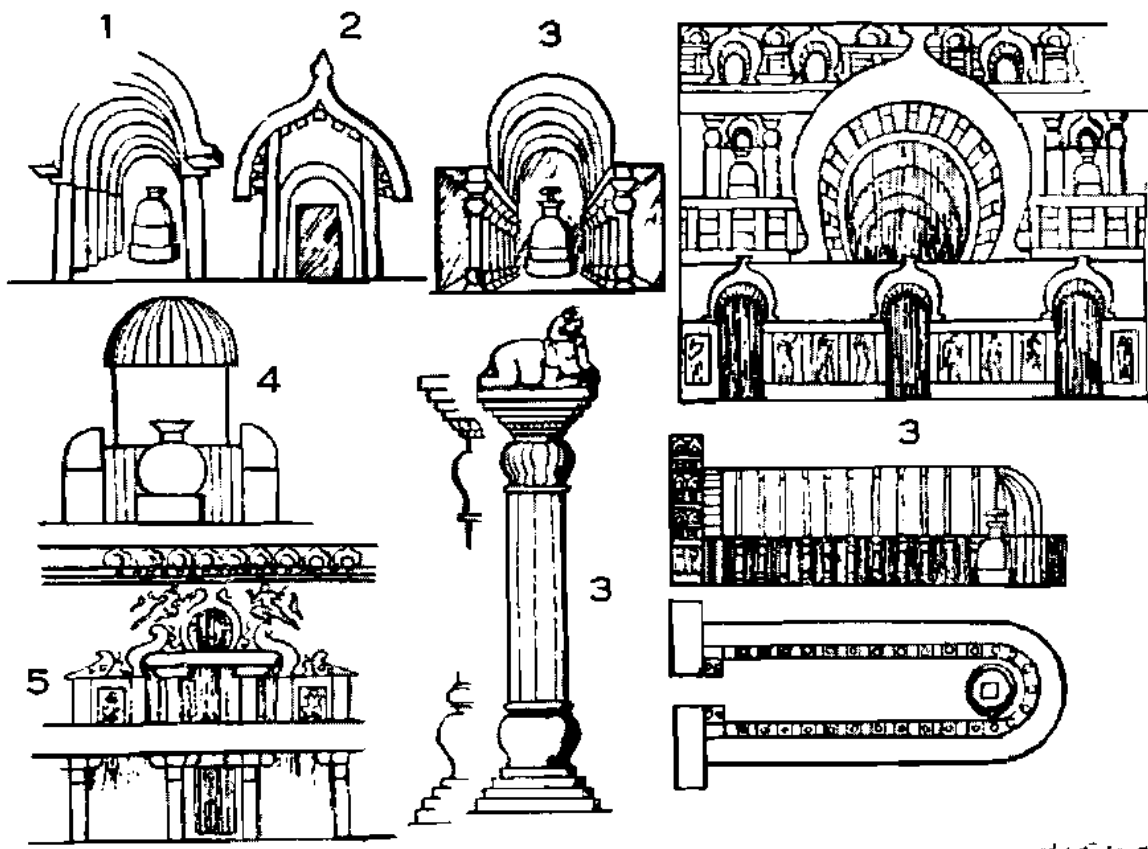

- 1.,2. แบบโบสถ์เจาะในภูเขาที่เก่าที่สุด จงสังเกตเสาซึ่งเอียงสอดเข้าด้านในอันเป็นลักษณะพิเศษของโบสถ์ที่เก่าที่สุด สร้างในพุทธศตวรรษที่ 2
3. แบบโบสถ์เจาะในภูเขาที่สวยงามที่สุดที่ Karli เป็นของสร้างในพุทธศตวรรษที่ 4 จงสังเกตการตกแต่งโดยทั่วไปบนผนังด้านหน้าด้วยลายจำหลักรูปวัวสถูปและหน้าต่าง จงสังเกตด้วยว่าหัวเสานั้นเป็นแบบของเปอร์เซีย (Persepolitan capital)
4. โบสถ์ที่ถ้ำอชันตะ เป็นของในพุทธศตวรรษที่ 7
5. แบบโบสถ์สมัยหลังที่ Ellora พุทธศตวรรษที่ 11

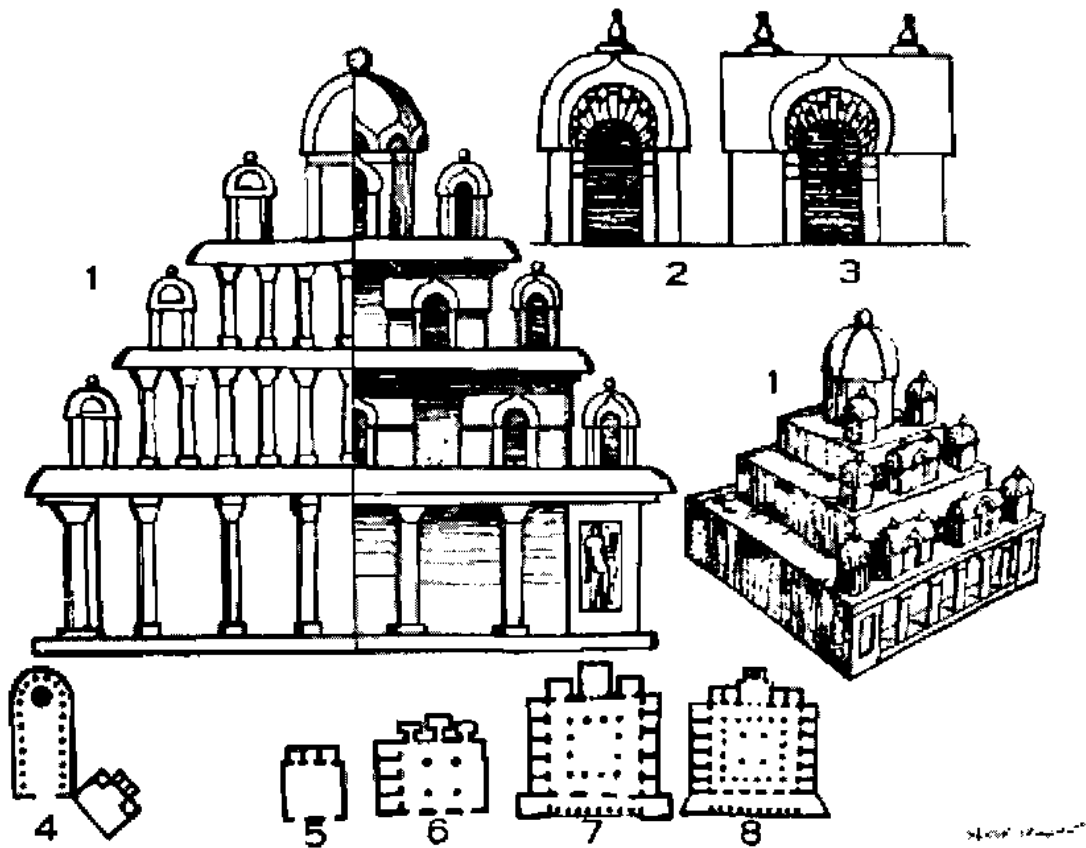

1. แบบวิหารซึ่งสร้างด้วยไม้ แสดงให้เห็นถึงกฎโดยรอบของวิหารแต่ละชั้น ลักษณะสำคัญทางสถาปัตยกรรมของวิหารนั้นอยู่ที่ตัววิหาร ซึ่งลดหลั่นเป็นชั้นๆ อันประกอบด้วยกฎ ซึ่งจะพบทั่วไปในแบบศิลปะ Dravidian ของศาสนาฮินดูและในการก่อสร้างทางศาสนาของชนชาติต่างๆ ของอินเดียไกล เช่น ในอินโดเนเซียและในแคว้นสุวรรณภูมิ (ไทย พม่า เขมร ญวน) วิหารที่สร้างด้วยหินแดงแห่งเดียวที่ Mamallapuram ของศาสนาพราหมณ์นั้นเป็นแบบอย่างที่ดีที่สุด แสดงให้เห็นถึงโครงสร้างของวิหารซึ่งสร้างด้วยไม้
- 2., 3. แสดงให้เห็นถึงแบบกฎตรงมุมและด้านข้าง
- 4., 5., 6., 7., 8. เป็นแปลนพื้นของวิหารที่สร้างในภูเขา (Rock-cut Viharas) ในลังกานี (ภาพหมายเลข 4) วิหารสร้างขึ้นใกล้กับโบสถ์เพื่อความสะดวกแก่ภิกษุสงฆ์กระทำพิธีกรรมในโบสถ์

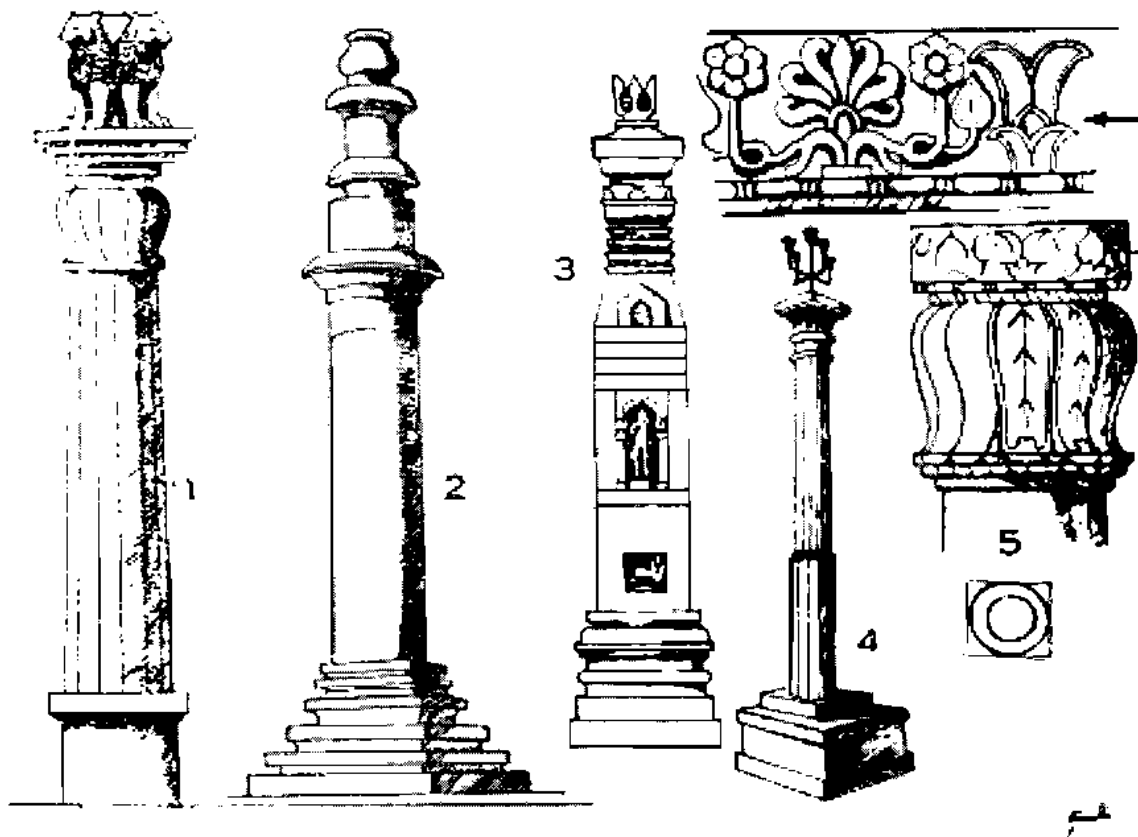

1. รั้วล้อมรอบสถูปที่สัจจิจ และประตูเข้า (Torana = Gateway)
- 2., 3. ส่วนรายละเอียดของลวดลายจำหลักหินของประตู
4. โครงสร้างรั้วหิน แสดงให้เห็นถึงแบบดั้งเดิมซึ่งสร้างด้วยไม้
- 5., 6. รั้วซึ่งตกแต่งด้วยลวดลายจำหลัก จงสังเกตลวดลายซึ่งใช้กันทั่วไป คือ ลายวงกลม และพวงอุบะที่ข้างบนของรั้ว

การแสดงออกทางศิลปะที่ขึ้นหน้าขึ้นตามากที่สุดอันหนึ่งในทิเบต ก็คือระบำผี (Demons-dance) ผู้ที่เต้นระบำจะแต่งกายด้วยเสื้อผ้าสีสรรครุนแรง เป็นอย่างลักษณะตกแต่งของจีน ในพิธีเหล่านี้ พวกพระจะเอาเนยสีต่างๆ มาสลักเป็นรูปเทพเจ้า หรือภูตผีปีศาจที่ดุร้าย ขนาดต่างๆ จำนวนมากมาย

โครงสร้างสถาปัตยกรรมที่มหึมามีชื่อเสียงมาก คือวัดบนเขา Potaka ในเมือง Lhasa วัดนี้เป็นที่พำนักของพระโพธิสัตว์อวโลกิเตศวรที่ยังมีชีวิตของทิเบต หรือที่เรียกกันว่าลามะ (Lama) ซึ่งเป็นพระ ที่มีอำนาจสูงสุดปกครองประเทศ ในวัดนี้เองซึ่งธรรมชาติและศิลปะเป็นชนวนร่วมกันให้เกิดความเป็นปึกแผ่นแน่นหนาของชาติขึ้น วัดนั้นสร้างขึ้นเมื่อระหว่างพุทธศตวรรษที่ 21-22

งานประติมากรรมของทิเบต มีลักษณะเหมือนกับของเนปาลมากที่สุด งานประติมากรรมชิ้นเล็กๆ (Statuettes) หล่อทองสัมฤทธิ์จำนวนมากมานั้นตกแต่งให้มั่งคั่งด้วยลวดลาย แม้ว่าจะมีฝีมือประณีตงดงาม แต่ก็ขาดอารมณ์ความรู้สึก อาจเป็นเพราะว่าความเชื่อถือในลัทธิภูตผีปีศาจจึงมีแต่รูปภูตผีเท่านั้นที่น่าดูมาก

งานจิตรกรรมของทิเบต ปกติอยู่ที่การตกแต่งธงที่ใช้ในทางศาสนา (Votive banners) แม้ว่าจะได้รับอิทธิพลศิลปะของอินเดีย แต่ก็มีลักษณะเป็นการตกแต่งและการบรรยายเหตุการณ์มากเกินไปกว่าที่จะเปรียบเทียบกับงานจิตรกรรมอันยิ่งใหญ่ของอินเดียได้แบบต่างๆ ของงานจิตรกรรมของทิเบตขึ้นอยู่กับเรื่องต่างๆ กันเช่น เรื่องพุทธประวัติบ้าง เรื่องของธยานิพุทธ⁷ (มี 5 องค์) ของพระโพธิสัตว์ หรือของนางธารา⁸ บ้าง นอกจากนี้ยังมีภาพพระอรหันต์ ยักษ์ และภูตผีปีศาจของลัทธิ Bong-po อีกด้วย

โดยทั่วไปแล้ว สีเขียวอ่อนและสีแดงเข้ม (Vermilion) นั้น ใช้มากกว่าสีอื่นๆ ในภาพหนึ่งอาจมีรูปคนจำนวนร้อยรวมอยู่กับแม่น้ำภูเขา และต้นไม้

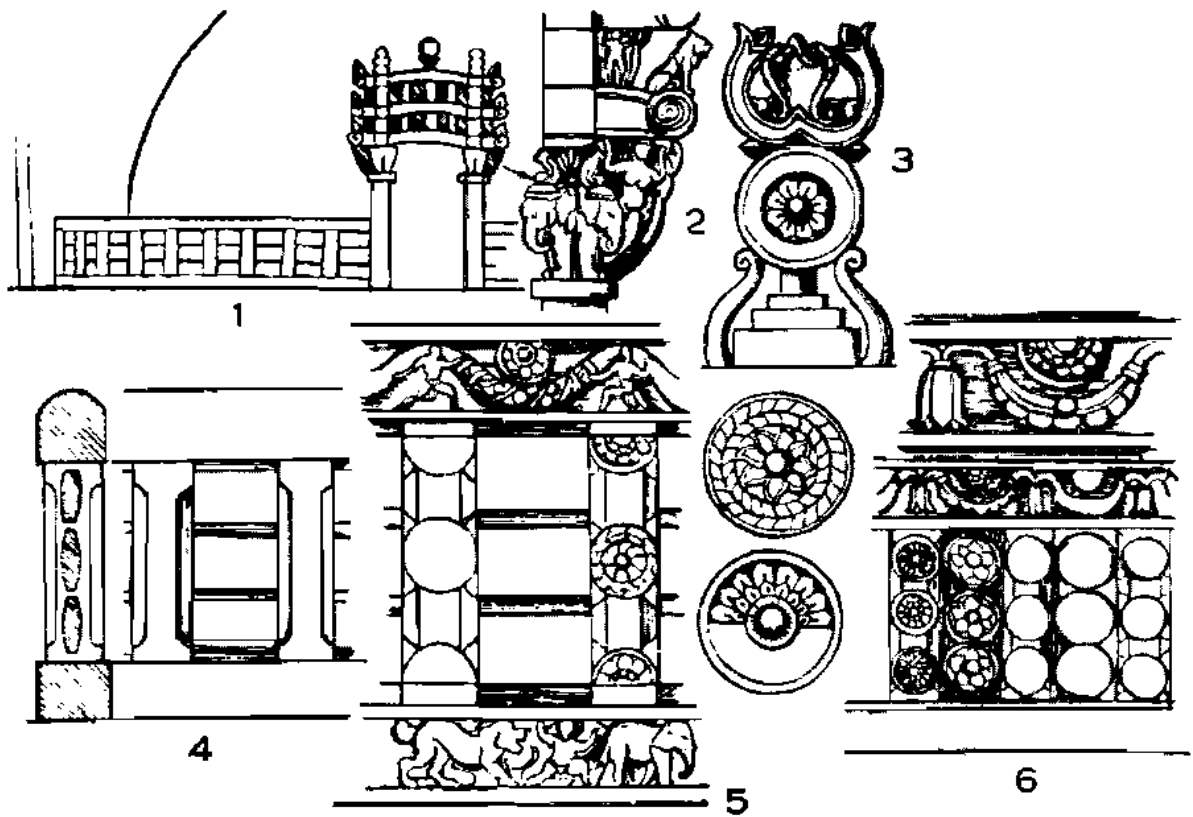

- 1., 2. เสาจําหลักหินของพุทธศาสนา ในพุทธศตวรรษที่ 4 และที่ 8
3. เสาจําหลักหินของลัทธิบูชาพระศิวะ (Sivaite Stambha) ที่ Ellora พุทธศตวรรษที่ 12
4. เสาจําหลักหินของศาสนาฮินดู พุทธศตวรรษที่ 12
5. ส่วนรายละเอียดของหัวเสาอินเดีย แสดงให้เห็นลักษณะของหัวเสาแบบเปอร์เซีย

ลังกา (Ceylon)

ประวัติศาสตร์ศิลปะของชนชาติลังกา เริ่มตั้งแต่พุทธศตวรรษที่ 2 โบราณสถานที่เก่าแก่ที่สุดในเมืองอนูราธปุระ (Anuradhapura) นั้น เป็นของสร้างในพุทธศตวรรษที่ 1

ชาวลังกา (สิงหล) นั้นรบพุ่งติดพันกับพวกทมิฬ ซึ่งอยู่ในตอนใต้ของอินเดียอยู่เสมอ จึงเป็นเหตุให้ต้องย้ายเมืองหลวงมาตั้งอยู่ที่ Polonnaruwa ในพุทธศตวรรษที่ 13

พุทธศาสนาได้เข้ามาสู่ประเทศลังกาตั้งแต่สมัยพระเจ้าอโศก

กษัตริย์ซึ่งทรงเลื่อมใสในพุทธศาสนาเป็นอย่างมากคือพระเจ้าทุตคามินี (พ.ศ. 442-466) ทรงสร้างพระสถูปอันมีชื่อเสียงชื่อ Ruanweli Dagaba มีเส้นผ่าศูนย์กลางยาว 85 เมตร ส่วนสถูป Jetawana Dagaba ซึ่งสร้างในพุทธศตวรรษที่ 2 นั้น มีเส้นผ่าศูนย์กลาง 108 เมตร

พระเจ้าปรักรมพาหุที่ 1 (พ.ศ. 1707-40) มหาราชอีกพระองค์หนึ่ง ซึ่งทรงสร้างปูชนียสถานขึ้นเป็นจำนวนมาก

ศิลปะชั้นสูง (Classic art) ในลังกานั้นอยู่ในระหว่างพุทธศตวรรษที่ 13

ศิลปะตอนต้นของสมัยกลาง (Early Mediaeval) ระหว่างพุทธศตวรรษที่ 14-19

ศิลปะตอนปลายของสมัยกลาง (Later Mediaeval) ระหว่างพุทธศตวรรษที่ 20-23

สถูปที่โบราณที่สุดในลังกา นอกจาก Ruanweli และ Jetawana แล้วมีดังต่อไปนี้

Mahanaga พุทธศตวรรษที่ 8

Yatthala พุทธศตวรรษที่ 8

Thuparama พุทธศตวรรษที่ 8

Maha Seya พุทธศตวรรษที่ 8

บรรดาวิหารและวัดได้สร้างกันเป็นจำนวนมากในทุกสมัย โดยทั่วไปแล้ว แบบอย่างสถาปัตยกรรมของลังกานั้นได้แก่ Dravidian

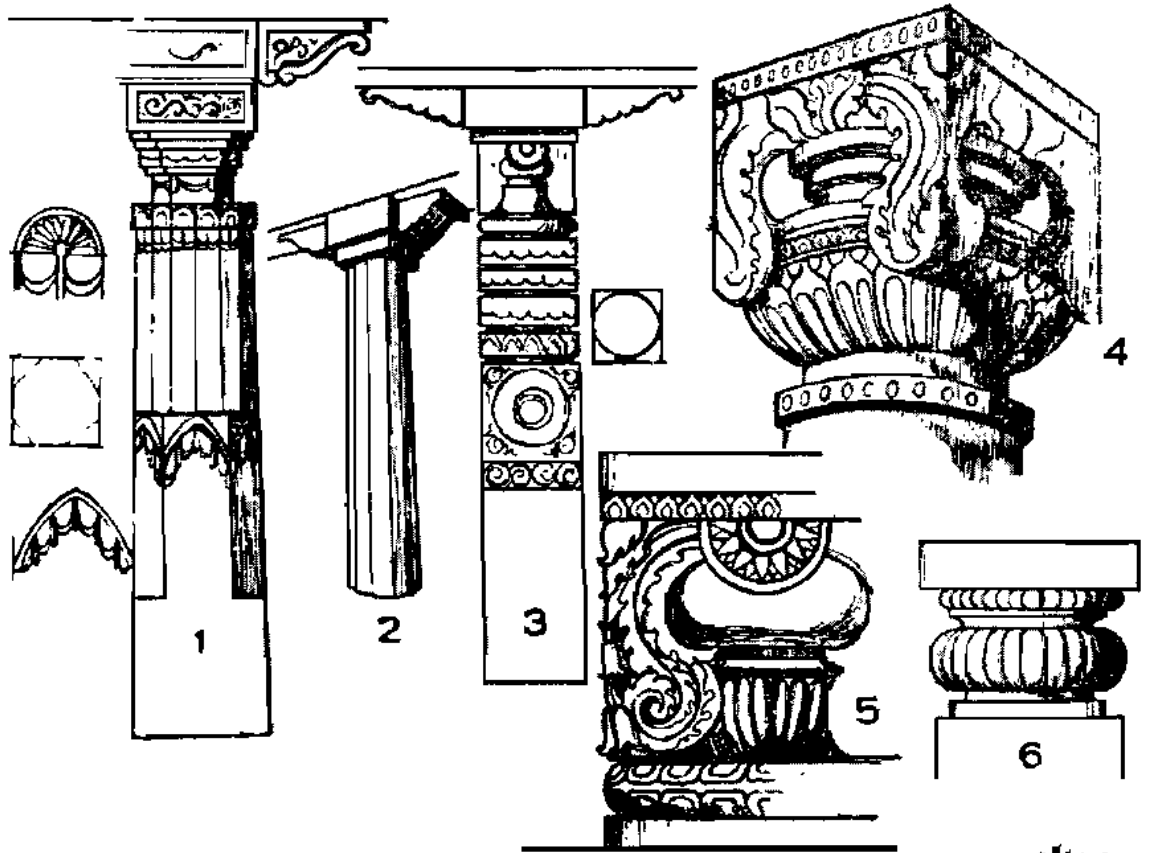

- 1., 2., 3. แบบต่างๆ ของเสาในโบสถ์และวิหารในภูเขา จึงสังเกตการใช้คันทวย (Brackets) ว่าใช้กันทั่วไป
- 4., 5. แบบหัวเสาซึ่งมีลักษณะคล้ายหัวเสาแบบ Ionic (ของกรีก)
6. แบบหัวเสาของอินเดีย ซึ่งมีลักษณะคล้ายหัวเสาแบบ Doric (ของกรีก)

(ซึ่งเข้ามาในระหว่างพุทธศตวรรษที่ 16-17)

สิ่งก่อสร้างทางฝ่ายศาสนาที่มีชื่อเสียงรู้จักกันมากที่สุดคือ

Potgul Vihara (มีโครงสร้างเป็นวงกลม) พุทธศตวรรษที่ 17

Jetavana Monastery พุทธศตวรรษที่ 17

The Northern Temple พุทธศตวรรษที่ 17

Thuparama Vihara พุทธศตวรรษที่ 17

Sat Mahal Pasada (สร้างขึ้นเป็นชั้นๆ เจ็ดชั้น) พุทธศตวรรษที่

18

Wata-da-ge (มีโครงสร้างเป็นวงกลม) พุทธศตวรรษที่ 18

ในระหว่างสมัยของราชวงศ์โจปะ ในพุทธศตวรรษที่ 16 ได้มีการสร้างวิหารของศาสนาฮินดูขึ้นในลังกา ที่มีชื่อเสียงมาก ได้แก่ Siva Devale Temple (หรือ Delada Maligawa) อยู่ที่เมือง Polonnaruwa และ Godige Temple ที่เมือง Nalanda วิหารขนาดเล็กที่ Ridi Vihara, Kataragama, Kandy และ Ratnapura

ประติมากรรม : งานประติมากรรมของลังกานั้น มีคุณค่าในทางเป็นอนุสรณ์และมีชีวิตจิตใจยิ่ง พระพุทธรูปที่สวยงามอันโบราณที่สุดคือ พระพุทธรูปนั่งสมาธิใกล้เมือง Anuradhpura เป็นของสร้างในพุทธศตวรรษที่ 8

พระพุทธรูปลังกา มีทั้งสลักหินและหล่อทองสัมฤทธิ์จากขนาดมหึมา จนถึงขนาดเล็กๆ การหล่อทองสัมฤทธิ์นั้นนิยมกันมากในสมัยกลาง (Mediaeval period)

ในพุทธศตวรรษที่ 17 มีการสร้างงานประติมากรรมขนาดใหญ่ด้วยหินหรืออิฐ รูปอนุสาวรีย์ของพระเจ้าปรักกรมพาหุที่หนึ่ง สร้างด้วยหิน สูง 4 เมตร นับว่าเป็นของสวยงามที่สุดชิ้นหนึ่งของงานประติมากรรมของลังกา พระพุทธรูปจำหลักหินที่ Seseuwa และที่ Avkana สูง 5.20 เมตร และ 15 เมตร ตามลำดับ

งานประติมากรรมหมู่ที่สำคัญอยู่ที่ Gal Vibara มีพระพุทธรูป

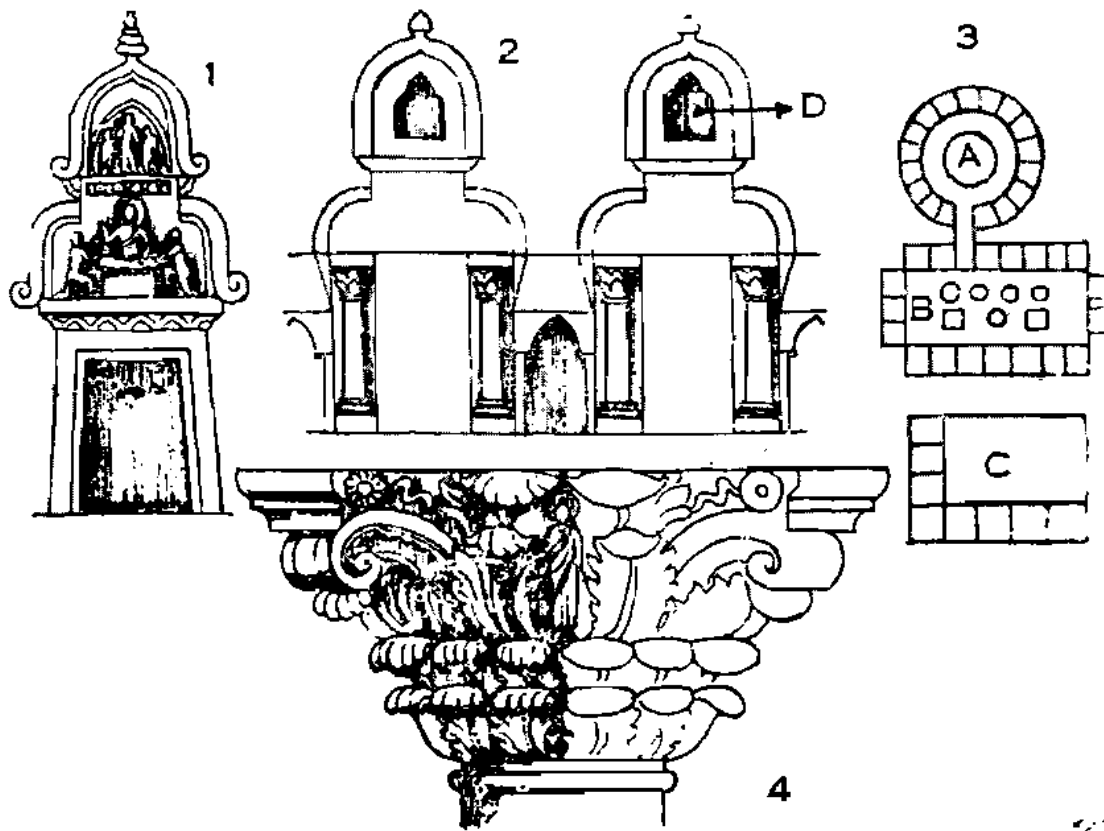

คำบรรยายประกอบแบบศิลปะของ คันทาระ, กัชมีระ, เนปาล, อิตาลี และลังกา

คันทาระ

- 1., 2. กุฏิหรือซุ้มคูหาหน้าต่าง (Cell) ตามแบบฉบับของศิลปะคันทาระ จงสังเกตอิทธิพลของศิลปะตะวันตกที่เสาและหน้าต่างซึ่งประกอบด้วยส่วนโค้ง 3 โค้ง (Trefoil arch)
3. แปลนของวิหารและสถูป A, B และสถานที่สำหรับประดิษฐานรูปเคารพ (พระโพธิสัตว์) ส่วน C นั้น เป็นบริเวณที่พระอยู่ (Monastery)
4. หัวเสาซึ่งมีความสัมพันธ์กับศิลปะแบบคลาสสิกกรีกผสมโรมันเป็นอย่างมาก

นั่ง สูง 5 เมตร พระพุทธรูปไสยา ยาว 15 เมตร และรูปพระอานนท์ ยืน สูง 7 เมตร

จิตรกรรม : ตั้งแต่สมัยโบราณกาล งานจิตรกรรมของลังกานั้นใช้ตกแต่งสถูปและวิหาร งานจิตรกรรมที่นับว่ายังมีสภาพดีที่สุดเป็นของสร้างในพุทธศตวรรษที่ 10 อยู่ที่ลิขิริยะ (Lion Rock) เป็นเรื่องเกี่ยวกับสวรรค์ มีนางฟ้าโปรยปรายดอกไม้ มีแบบอย่างศิลปะเป็นของภาพเขียนที่ถ้ำอาชันตะ (Ajanta) งานจิตรกรรมของพุทธศตวรรษที่ 17 ก็เช่นเดียวกัน ยังคงมีแบบอย่างสืบเนื่องมาจากภาพเขียนปูนเปียกของอาชันตะ

งานจิตรกรรมอื่นๆ ที่สำคัญ มีอยู่ที่ Pulligoda Galkanda ใกล้กับ Polonnaruwa เป็นรูปผู้ชายนั่ง 5 คน และที่บนหน้าผา Hindagala ใกล้ Kandy เป็นเรื่องเกี่ยวกับพระพุทธเจ้าบนสวรรค์

ศิลปะของฮินดู (HINDU ART)

สถาปัตยกรรมของฮินดู : แม้ว่าสถาปัตยกรรมของฮินดูนั้นควรจะพิจารณาตั้งแต่พุทธศตวรรษที่ 3 ซึ่งมีการก่อสร้างในถ้ำ แต่งานสถาปัตยกรรมของฮินดูที่ถ่ายทอดความหมายของปรัชญาฮินดูจริงๆ นั้นเริ่มตั้งแต่พุทธศตวรรษที่ 11 และประสบความสำเร็จรุ่งเรืองถึงที่สุดในระหว่างพุทธศตวรรษที่ 13-16 สถาปัตยกรรมของฮินดูแบ่งออกได้เป็นสามแบบ คือ

1. Dravidian Style อันปรากฏอยู่ในอินเดียตอนใต้และลังกา
2. Chalukyan Style อยู่ในอินเดียตอนกลาง และ
3. Northern Style อยู่ในตอนเหนือของอินเดีย

สถาปัตยกรรมแบบ Dravidian ที่ดีที่สุดอยู่ที่ Mamallapuram, Kailasanatha ณ เมือง Elora, Madegitti ที่เมือง Badami, Virupaksa ณ เมือง Pattakadal, Kailasanatha ณ เมือง Kancipuram, Rajrajesvara ณ เมือง Tanjore, Subrahmanya ณ เมือง Tanjore ฯลฯ

สถาปัตยกรรมแบบ Chalukyan ที่ดีที่สุดอยู่ที่เมือง Bombay,

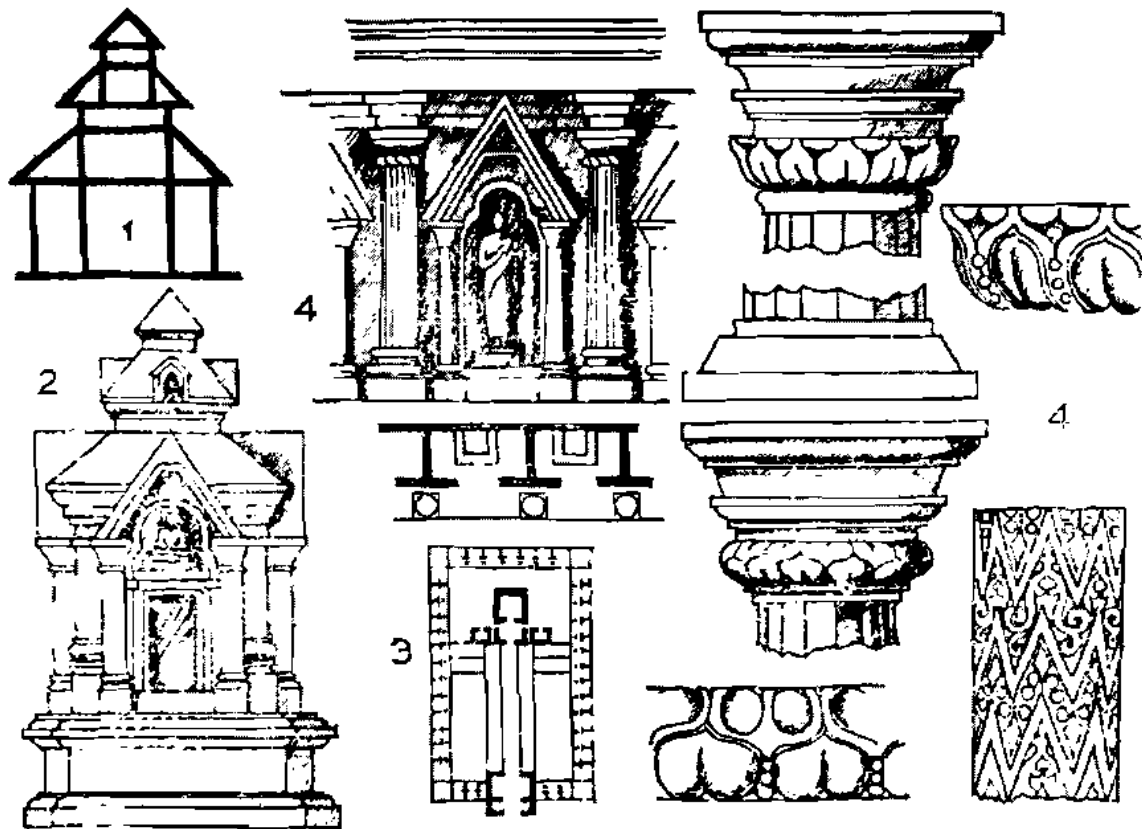

กัษมีระ

- 1 โครงสร้างส่วนสำคัญของอาคารที่สร้างด้วยไม้
- 2 วิหารซึ่งก่อด้วยอิฐมีโครงสร้างเช่นเดียวกับวิหารสร้างด้วยไม้
- 3 แปลนของวิหารล้อมรอบด้วยซุ้มซึ่งประดิษฐานรูปเคารพ
- 4 ส่วนละเอียดของซุ้ม (Niche) และหัวเสาซึ่งมีที่มาจากศิลปะของกรีกผสมโรมัน

Hanakonda, Haiderabad District, Ittagi, Dharwar, Helibid, Mysore District และ Belur

ส่วนแบบ Northern Style สถาปัตยกรรมที่ดีที่สุดนั้นอยู่ที่เมือง Orissa และแคว้น Orissa district โดยเฉพาะวิหาร Parasuranesvara และ Lingaraja ที่ Bhuvanesvara และวิหารที่ Khajuraho มีวิหารอันมีชื่อเสียง คือ Kandarya Mahadeva Temple⁹ นอกจากนี้ยังมีวิหารแบบ Northern หรืออินเดียเหนือที่มีชื่อเสียงที่ Puri, Benares, Gwalliar, Simar และ Kantanagar อีก

เพื่อที่จะให้รู้สึกนิยมชมชอบสถาปัตยกรรมของศาสนาฮินดูนั้น เราต้องเข้าใจเสียก่อนว่าสถาปนิกและประติมากรผู้สร้างงานนั้นต้องปฏิบัติตามกฎเกณฑ์ทางด้านปรัชญาซึ่งวางบังคับไว้อย่างเข้มงวด ตั้งแต่การวางผังพื้น รูปตั้งทรวดทรงส่วนใหญ่ ตลอดจนถึงส่วนละเอียด โดยความเป็นจริงแล้วทุกส่วนของวิหารในศาสนาฮินดูนั้นมีความหมายในทางศาสนาทั้งสิ้น ตามปกติผนังเนื้อที่สี่เหลี่ยมจัตุรัส หมายถึงทิศทั้งสี่ ยอดของวิหารส่วนที่เรียกว่า Kalasa ซึ่งเป็นรูปกระถางและที่เรียกว่า Amalaka Kalasa หมายถึงหยดน้ำแห่งชีวิต วิญญาณอันคงอยู่ตลอดไป และ Amalaka คือสวรรค์ ส่วนที่สำคัญของวิหารนั้นอาจเป็นสัญลักษณ์ของพระพรหม พระอิศวร และพระนารายณ์ได้ด้วย ซึ่งเรียกว่าไตรมูรติ (Trimurti)

บรรดาคูหา (Cells) ซึ่งใช้ตกแต่งปราสาทนั้นมีผลในทางใช้สอยด้วย เพราะเป็นที่พำนักของเทพเจ้าซึ่งปรากฏอยู่ในปางต่างๆ ตามหน้าที่

ผู้ที่นับถือศาสนาฮินดูนั้น ครั้งแรกจะกระทำสมาธิอยู่ภายใต้ตัว Gopuram ซึ่งเป็นประตูเข้าอันสูงใหญ่ ชั้นต่อมาก็จะเดินจงกรมอยู่ในเฉลียงโดยรอบตัววิหาร จากการกระทำเช่นนี้เอง เท่ากับเป็นการเตรียมจิตใจก่อนที่จะนำตนเข้าไปสู่แท่นบูชาเทวรูปหรือสัญลักษณ์ของเทพเจ้า

สกุลช่างฝ่ายประติมากรรมของฮินดู (Hindu Schools of Sculpture)

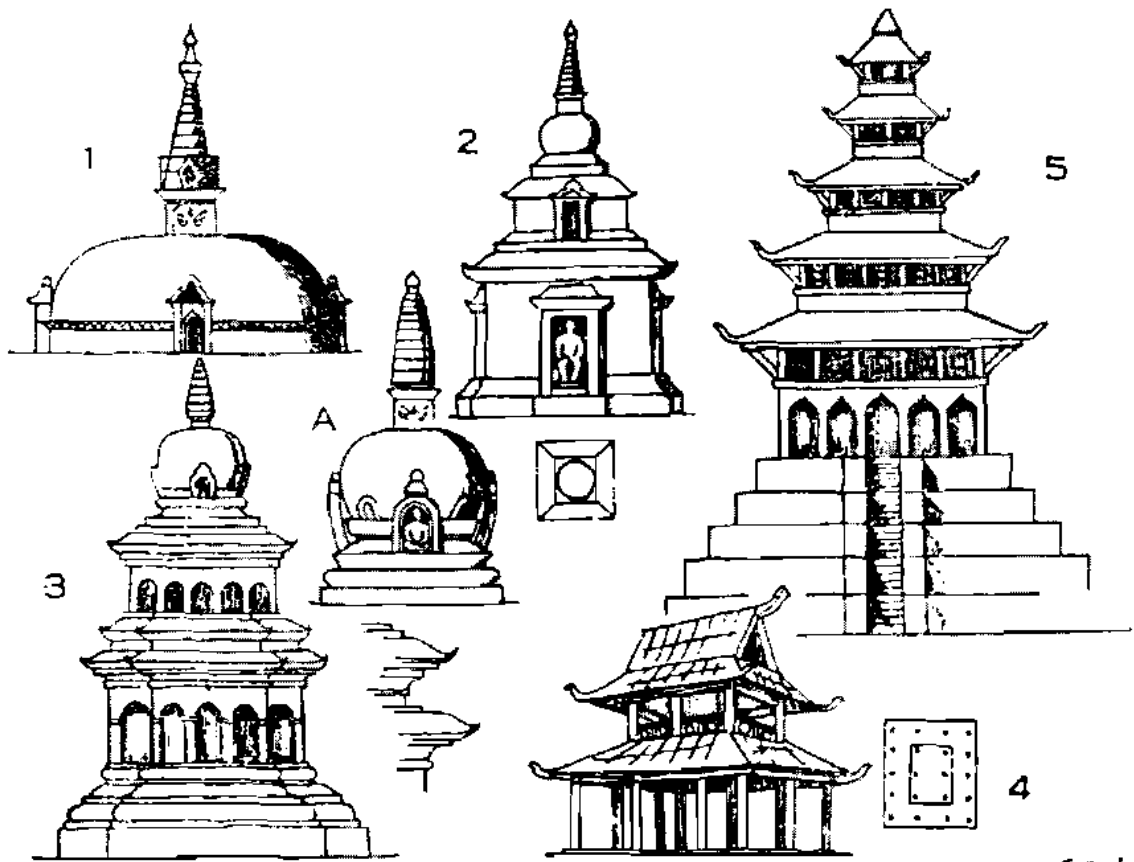

เนปาล

1. สตูปโบราณ

2., 3. วิหารทรงลูกบาศก์ ซึ่งมีหลังคาเป็นสตูปลักษณะพิเศษ รูป A จะเห็นว่าฐานของสตูปลึกกว่าส่วนบน ลักษณะของสตูปนี้เห็นได้จากสตูปของทิเบต

4., 5. สิ่งก่อสร้างด้วยไม้มีลักษณะพิเศษคล้ายกับของญี่ปุ่น จีน และของทุกประเทศ ซึ่งใช้ไม้เป็นวัสดุธาตุส่วนใหญ่ในการก่อสร้าง



Mamallapuram	พุทธศตวรรษที่ 12
Ellora	พุทธศตวรรษที่ 13
Elephanta	พุทธศตวรรษที่ 13
Orissa & Orissa district	พุทธศตวรรษที่ 14-17

สกุลช่างฝาผนังจิตรกรรมของฮินดู (Hindu Painting)

งานจิตรกรรมของฮินดูนั้นเหลืออยู่น้อยมาก ที่ดีที่สุดนั้นอยู่ในถ้ำที่ Bagh caves พุทธศตวรรษที่ 10-13

หลังจากที่ประเทศอินเดียถูกรุกรานจากพวกมุสลิมแล้ว งานจิตรกรรมฝาผนังของอินเดียก็สะดุดหยุดลง และกระทำกันแต่ภาพเขียนขนาดเล็กๆ (Miniature) เท่านั้น งานจิตรกรรมขนาดเล็กของอินเดียกลางฝีมือสูงมาก ทั้งในการเขียนและในน้ำหนักร่องนํ้า ส่วนงานจิตรกรรมของแคว้น Rajputana และ Panjab (พุทธศตวรรษที่ 21-24) นั้นมีลักษณะเป็นศิลปะพื้นบ้าน (Folk art character)

ศิลปะของศาสนาซิกข์¹⁰

ศาสนาซิกข์ก็เช่นเดียวกับพุทธศาสนา กล่าวคือสร้างวิหารในถ้ำและบนพื้นดิน สร้างสถูปและเสาจำหลักอันเป็นอนุสรณ์ขึ้นอยู่กับความรู้สึกในทางศาสนา (อันใกล้ชิดกับธรรมชาติ) ศิลปะของศาสนาซิกข์จึงแสดงให้เห็นถึงความรู้สึกอันประณีตอ่อนหวานเป็นอย่างมากศิลปะของศาสนาซิกข์เริ่มต้นจากพุทธศตวรรษที่ 3 และก็ยังคงดำเนินอยู่เพราะศาสนานี้ยังคงนับถือกันอยู่ในอินเดีย

สถาปัตยกรรม : วิหารที่สร้างขึ้นในศาสนาซิกข์มีลักษณะเป็นพิเศษอยู่ 2 ประการ คือ ประการแรก สร้างขึ้นเป็นหมู่ๆ อยู่บนยอดเขา ตัดกับขอบฟ้า ดูสวยงามยิ่งนัก ประการที่ 2 นั้นคือ การสร้างโดม (Dome) อยู่บนเสารองรับ 12 ต้น อนึ่ง การสร้างโดมนี้ นอกจากของในศาสนาซิกข์แล้ว ก็ไม่มีของในศาสนาใดอีก นอก

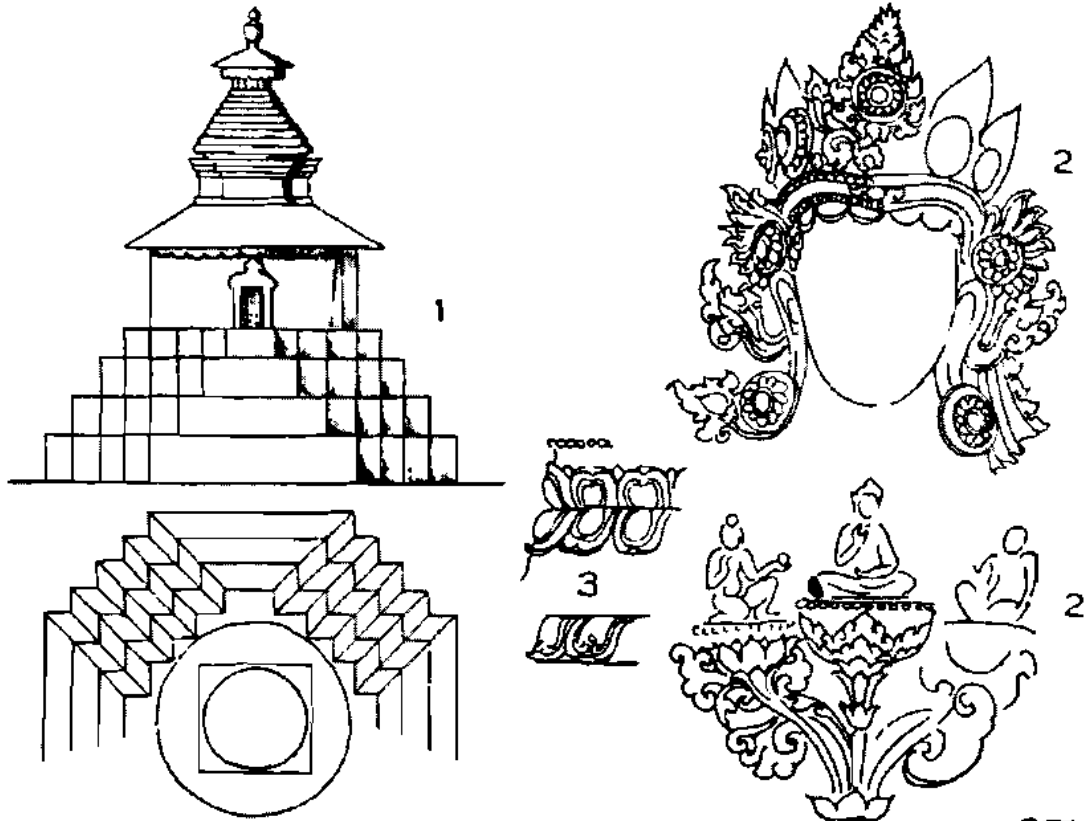

ธิเบต

1. แบบสถาปัตยกรรมของธิเบต
2. ลวดลายตามแบบฉบับของธิเบต
3. การตกแต่งอันเป็นลักษณะพิเศษใช้กันทั่วไปตามฐานของรูปเคารพของธิเบตและเนปาล

จากของศาสนามหัด

ที่ซึ่งวิหารสำคัญของศาสนาซันะตั้งอยู่นั้น มีดังต่อไปนี้ Palitana, Girnar Hill, Ahmadabad, Rampur, Delhi, Orissa และที่สำคัญที่สุดนั้นอยู่ที่ Mount Abu.

ประติมากรรม : งานประติมากรรมของศาสนาซันะ มีลักษณะเช่นเดียวกับของศาสนาพุทธ บางครั้งก็ดูเหมือนกันมาก จนเกือบแยกกันไม่ออก งานประติมากรรมตกแต่งของศาสนาซันะ อันมีชื่อเสียงยิ่งนั้น อยู่ที่โดมของวิหารหินอ่อน 2 วิหารที่ Mount Abu. อายุราวพุทธศตวรรษที่ 18

ศิลปะของฮินดู-ซาราเซนิก (Hindu-Saracenic Art)

พวกมหมัดสายเปอร์เซียได้เริ่มต้นรุกรานประเทศอินเดีย ในปี พ.ศ. 1736 พวกมหมัดได้ทำลายวิหารของศาสนาฮินดูนำเอาเสาและมณฑปมาใช้สร้างโบสถ์ของตน พวกมหมัดหรือมุสลิมเป็นนักก่อสร้างที่ยิ่งใหญ่จึงได้สร้างปูชนียสถานอันวิจิตรงดงามเป็นจำนวนมากขึ้นในอินเดียด้วย บรรดาสิ่งก่อสร้างทางศาสนา ซึ่งได้รับอิทธิพลจากซาราเซนิกนั้นสร้างด้วยอิฐหรือหินในระยะแรก ต่อมาอาคารบ้านเรือนและสถานที่ราชการจึงสร้างด้วยถาวรวัตถุ เช่นอิฐและหินด้วย จึงทำให้สถาปัตยกรรมของฮินดู-ซาราเซนิกโดยทั่วไปมีความเป็นปีกแผ่นและสง่าผ่าเผย แต่ถ้าเราวินิจฉัยความรู้สึกการแสดงออกของสถาปัตยกรรมในแง่ของทางปรัชญาและทางเชื้อชาติ (Racial and philosophical expressions) แล้ว ก็ต้องอ้างไปถึงวิหารของอินเดียสมัยก่อนที่จะได้รับอิทธิพลจากศิลปะของซาราเซนิก

โดยปกตินั้น ศิลปะของศาสนามหัดเป็นลักษณะผสม ซึ่งในอินเดียก็เช่นเดียวกัน ในกรณีเช่นนี้เมื่อพวกเปอร์เซียชนะพวกอินเดียแล้ว จึงสร้างแบบศิลปะขึ้นเป็นพิเศษโดยเฉพาะเรียกว่าแบบศิลปะฮินดู-ซาราเซนิก อันสถาปัตยกรรมของซาราเซนิกนั้น

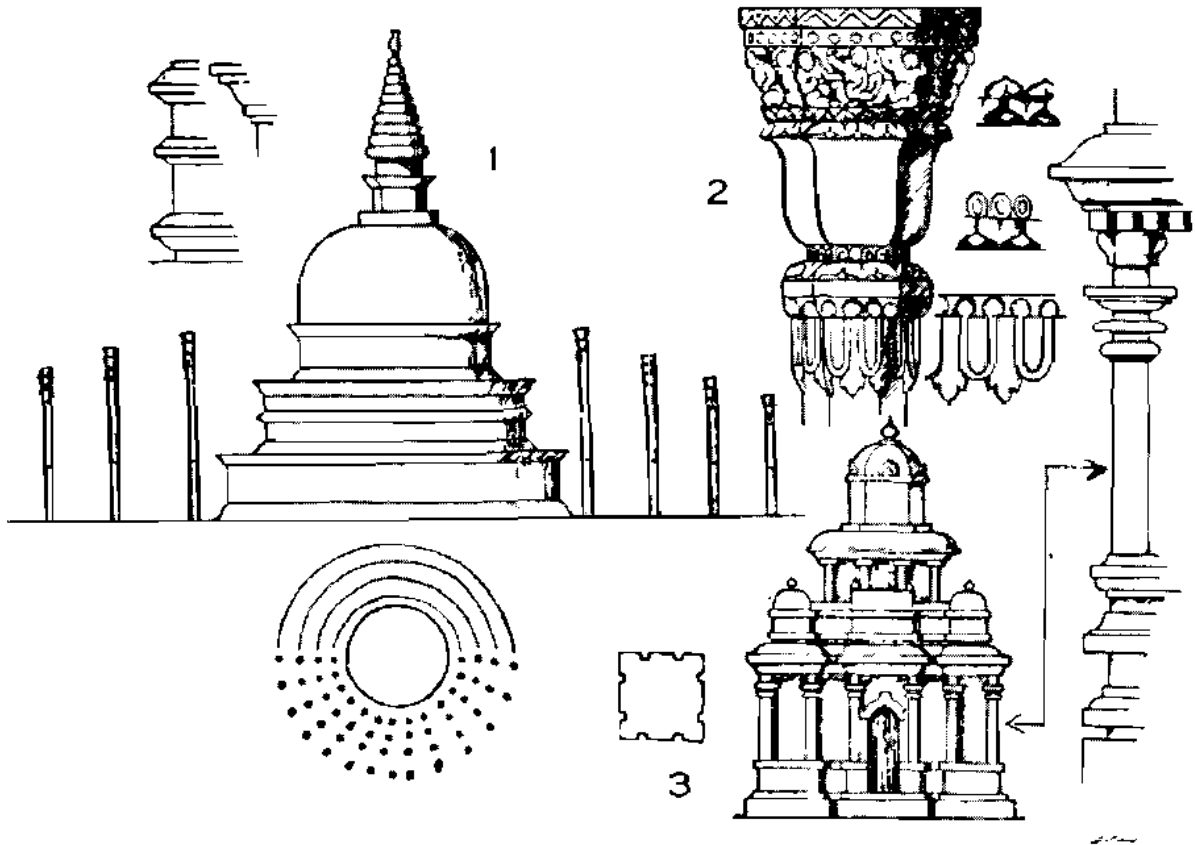

ลังกา

1. แบบสถาปัตยกรรมของลังกา (ชาวลังกาเรียกสถาปัตยกรรมว่า Dagaba) ซึ่งล้อมรอบด้วยเสาเป็นวงกลม 4 แถว เป็นพิเศษโดยเฉพาะ เสาเหล่านี้ใช้สำหรับแขวนดอกไม้, ธง และโคมไฟในงานพิธีต่างๆ ทางศาสนา
2. ส่วนละเอียดของหัวเสา
3. วิหารของลังกา แสดงให้เห็นถึงแบบอันเป็นลักษณะพิเศษของศิลปะ Dravidian

ไม่ว่าที่ใด แม้ในอินเดียได้แสดงให้เห็นถึงความประสานกลมกลืนของความเป็นเอกภาพกันเป็นอย่างดี ทั้งในรูปทรงด้านตั้งและฝั่ง (Plan & Elevation) อันเป็นคุณสมบัติโดยเฉพาะของพวกมหัศจรรย์ที่มีนิสัยในทางคำนวณ (Mathematic)

งานจิตรกรรม : เพราะศาสนาหมัดห้ามมิให้สร้างรูปคนในงานศิลปะ ดังนั้นงานจิตรกรรมฝาผนังของอินเดียจึงหยุดยุดลง งานจิตรกรรมชิ้นเล็กๆ (Miniature) เท่านั้นจึงจะอนุญาตให้เขียนรูปคนได้ และงานประเพณีของฮินดู-ซาราเซนิก ได้บรรลุผลถึงขั้นสูงสุด

งานประติมากรรม : งานประติมากรรมของฮินดู-ซาราเซนิก จำกัดอยู่เพียงงานประภาทลวดลายเท่านั้น

ศิลปะประเภทส่วนรอง หรือจุลศิลปะ (Minor Arts) : มีลักษณะผสมกันระหว่างอินเดียกับซาราเซนิก ผลิตผลงานประภาทจุลศิลปะของฮินดู-ซาราเซนิกนั้นมีความวิจิตรงดงามมาก มีลวดลายผ้า (Textile) เครื่องเงิน เครื่องทอง แกะงาช้าง เครื่องเคลือบประภาทอีนาเมล (Enamel) และอื่นๆ ฯลฯ

สมัยโมกุล (Mogul Period) (พ.ศ. 2069-2304)

ในสมัยนี้ศิลปะมิได้เปลี่ยนแปลงลักษณะที่สำคัญไปจากสมัยก่อน (Pathan period)

ในระหว่างจักรพรรดิของราชวงศ์โมกุลด้วยกันแล้ว พระเจ้าอักบาร์มหาราช (Akbar the Great พ.ศ. 2099-2148) นับว่ามีความสำคัญที่สุด พระองค์ทรงใช้นโยบายการอุปถัมภ์ศาสนาต่างๆ กันโดยทั่วถึงกัน ทรงอุปถัมภ์ทำนุบำรุงศิลปะและวิทยาการทั้งหลายให้มีความเจริญก้าวหน้า เช่นเดียวกับที่ Lorenzo dei Medicis แห่งกรุงฟลอเรนซ์ หรือ Pericles เจ้าผู้ครองนครเอเธนส์ปฏิบัติ

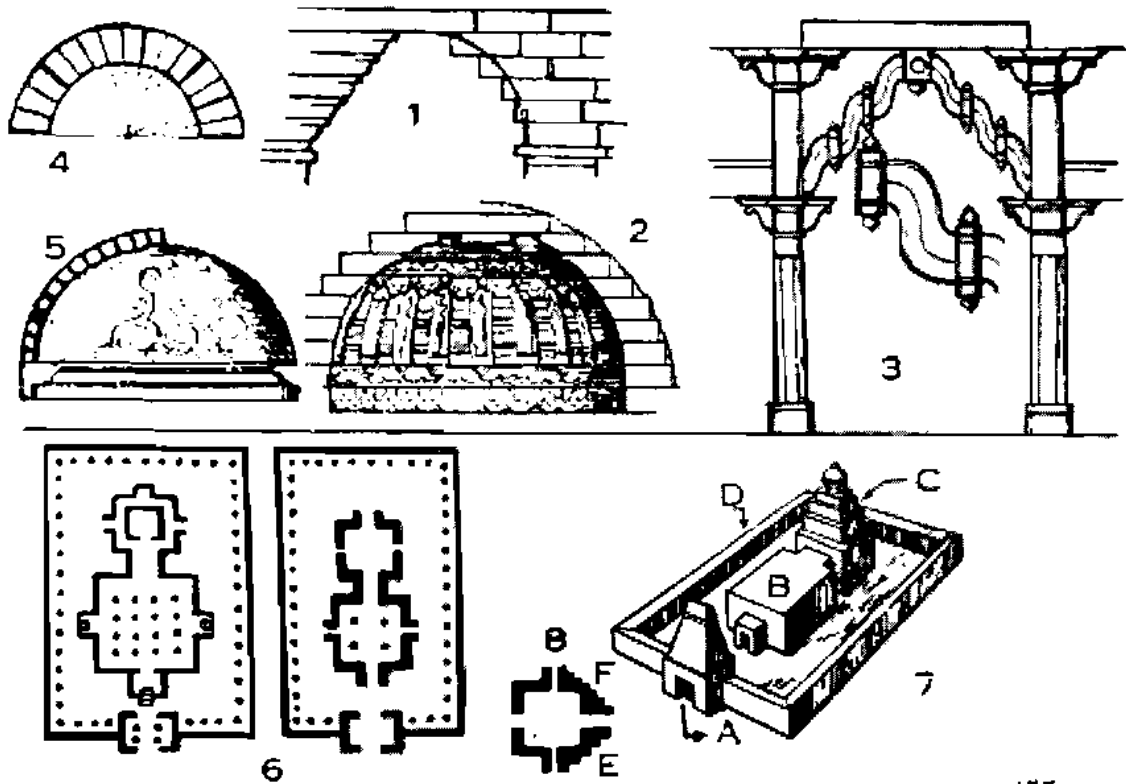

คำอธิบายประกอบแบบศิลปะของฮินดู

1., 2., 3. ภาพแสดงส่วนสำคัญของโครงสร้างของสถาปัตยกรรมฮินดู ให้เห็นถึงความแตกต่างกับของโรมันในการใช้ระบบการก่อสร้าง Arch และ Dome ด้วยระบบ "Radiating" ตามตัวอย่างรูปที่ 4., 5. จะเห็นได้ว่าฮินดูใช้หินก่อเป็นชั้นๆ ยื่นออกมาเป็นเส้นระดับ ถ้าหากว่าคานของหลังมีความกว้างเกินไป ก็จะใช้คันทวย (Brackets) ช่วยรับน้ำหนัก คันทวยนี้เป็นลักษณะพิเศษอันหนึ่งที่ใช้กันอย่างแพร่หลายในสถาปัตยกรรมของฮินดู Dome ของสถาปัตยกรรมของศาสนาฮินดู (Jain) ก็ก่อด้วยหินเป็นชั้นๆ ตามเส้นระดับด้วยเหมือนกัน ตามรูป 2.

6. แปลนวิหารของฮินดู

7. ส่วนสำคัญต่างๆ ของวิหารฮินดู (A) Gopuram หรือประตูเข้า (B) Mandapan หรือมณฑป (Mondop) (C) Sikhara หรือวิมาน ซึ่งมีคูหา (Cell) อยู่ข้างบน (D) วิหารคด (Enclosing gallery) เป็นที่ประดิษฐานเทวรูป

8. แม้ว่าข้างนอกคูหา (Cell) จะมีส่วนประกอบอื่นๆ เพิ่มขึ้น แต่แปลนภายในของคูหา ก็ยังคงเป็นรูปสี่เหลี่ยมจัตุรัสอยู่เสมอ ดูรูป (8) E และ F

สถาปัตยกรรม : งานสถาปัตยกรรมอันเป็นอนุสรณ์ ที่สำคัญที่สุดนั้นมีอยู่ใน Agra, Fathpuri Sikri, Lahore และ Delhi นอกจากนี้ที่สวยงามก็ได้แก่ของ Mandu, Jaumpur, Lucknow และ Gaur.

สถาปัตยกรรมของฮินดู-ซาราเซนิกนั้นมีลักษณะพิเศษแต่โดยเฉพาะของตน ซึ่งแตกต่างไปจากสถาปัตยกรรมของอียิปต์-ซาราเซนิก ของสเปน-ซาราเซนิก และแม้แต่ของเปอร์เซีย ซึ่งเป็นผู้นำเอาสถาปัตยกรรมของมหัศจรรย์เข้ามาให้อินเดียเองก็ตาม ช่อมเป็นสิ่งที่แน่ว่าความแตกต่างกันนั้นขึ้นอยู่กับอิทธิพลของศิลปะฮินดู แต่เราก็ไม่อาจนำเอาวิหารของฮินดูไปเปรียบเทียบกับโบสถ์ (Mosque) หรือสุสาน (Mausoleum) ของฝ่ายมหัศจรรย์ได้ เพราะสถาปัตยกรรมของฮินดูนั้น แสดงให้เห็นถึงวิญญานและจิตปรัชญาของชาวอินเดีย ส่วนสถาปัตยกรรมของมหัศจรรย์นั้น แสดงให้เห็นถึงจิตใจของผู้ที่นับถือพระอัลลฮ่าและความคิดทางวิทยาศาสตร์ของผู้สร้าง

สถาปัตยกรรมที่สำคัญๆ ของสมัยโมกุล มีดังต่อไปนี้

1. พระราชวังของ Man Singh ที่ Gwalior พ.ศ. 2043
2. สุสานของ Shah Mahmud Adil ใน Bijapur โดมมีเส้นผ่าศูนย์กลาง 38 เมตร และมีหอคอย 4 มุม ซึ่งทำให้ระลึถึงหอคอยของ Chitor (Kirtistamba, พ.ศ. 1991-2143)
3. พระราชวัง, โบสถ์, ตลาด ฯลฯ ภายในพระราชฐานใหม่ ประมาณ พ.ศ. 2143 ของพระเจ้า Akbar ที่ Fathpuri Sikri พ.ศ. 2112-2126
4. Taj-Mahal ที่ Agra สร้างโดย Jehan เพื่อเป็นอนุสรณ์แด่พระมเหสี Mumtaz Mahal พ.ศ. 2173-2183
5. Mosque of Pearl (Moti Masjid) ของ Shah Giahani พ.ศ. 2191-2198
6. Mosque of Friday ใน Delhi พุทธศตวรรษที่ 22
7. Bir Singh Dev's Palace ที่ Datia พุทธศตวรรษที่ 22

สถาปัตยกรรมของฮินดูแบ่งออกได้เป็น 3 แบบ คือ Dravidian Style, Chalukyan Style, Northern Style

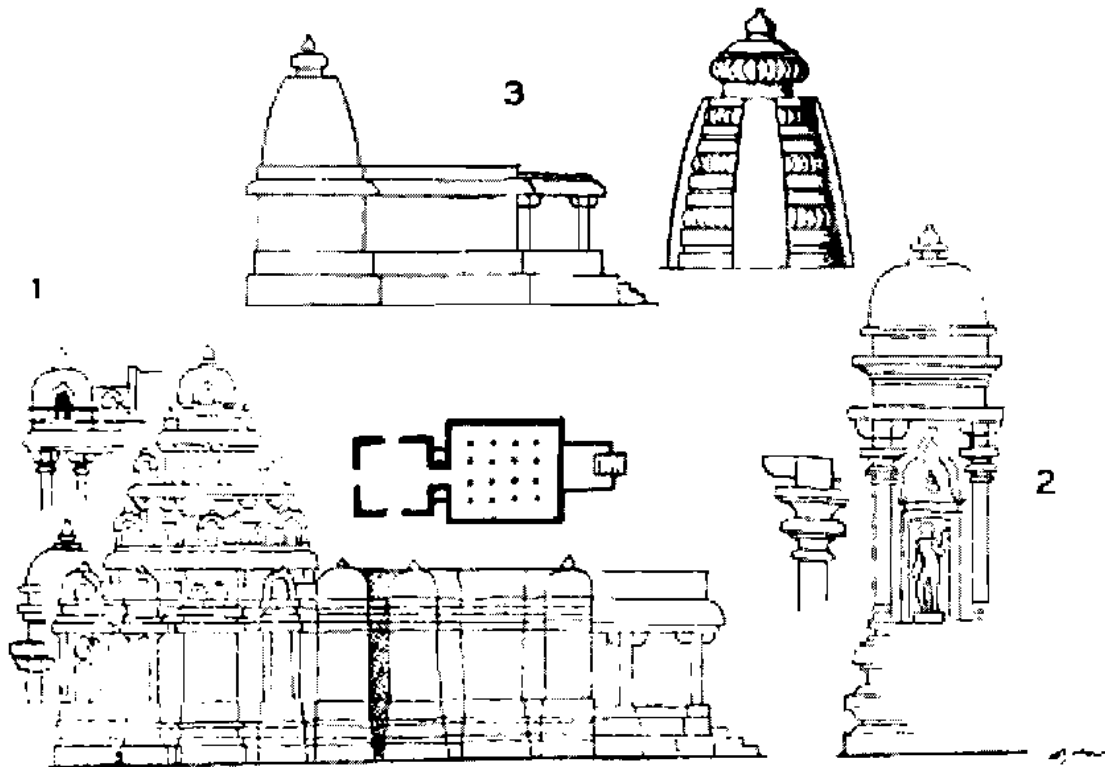

คำอธิบายประกอบภาพสถาปัตยกรรมของ Dravidian style

1. วิหารของ Dravidian ซึ่งยังคงมีลักษณะพิเศษโดยเฉพาะของวิหารทางฝ่ายพุทธเหลืออยู่
2. เสาสูงโปร่ง เป็นลักษณะโดยเฉพาะของสถาปัตยกรรมแบบนี้ และปรากฏอยู่ทั่วไปในสถาปัตยกรรมของลังกาและชวา
3. มีอยู่หลายครั้งที่แบบสถาปัตยกรรมของสมัย Dravidian นั้นผสมกัน ดังจะเห็นได้จากภาพแสดง 3 ว่าส่วนล่างของวิหารเป็น Dravidian ส่วน Sikhara นั้นเป็นแบบ Northern Style

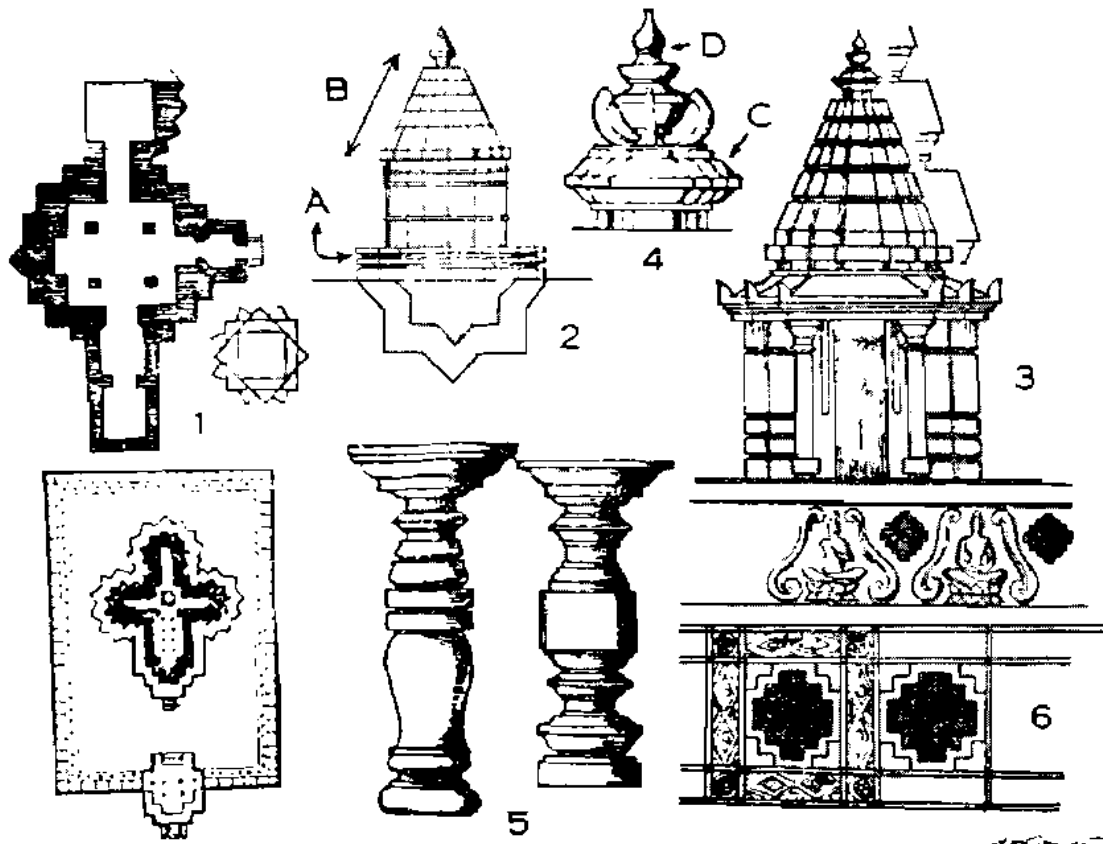

คำอธิบายประกอบสถาปัตยกรรมของ Chalukyan Style

1. แปลนวิหารของ Chalukyan ซึ่งอาจมีคูหา (Cell) 1 หรือ 3 ก็ได้ และมีแปลนเป็นรูปดาว
2. วิหารของ Chalukyan นั้นมีฐานตั้งรูป (A) และตัว Sikhara นั้นแบ่งเป็นส่วนๆ เป็นเส้นระดับ มีเส้นนอกตรงตั้งรูป (B)
3. วิหาร Chalukyan จำลองด้วยหิน มีขนาดเล็ก
4. Sikhara ของ Chalukyan มียอดประกอบด้วย Amalaka และ Kalasa รูป (C, D) เหมือนกันกับของ Northern Style
5. เสากลมและสัณฐานนั้นเป็นแบบโดยเฉพาะของ Chalukyan style
6. ช่องแสงทำด้วยแผ่นหินอ่อนขลุ่ยตลอดลาย เพื่อแสงสว่างเข้ามาภายในวิหาร นั้นเป็นลักษณะพิเศษโดยเฉพาะของศิลปะแบบ Chalukyan

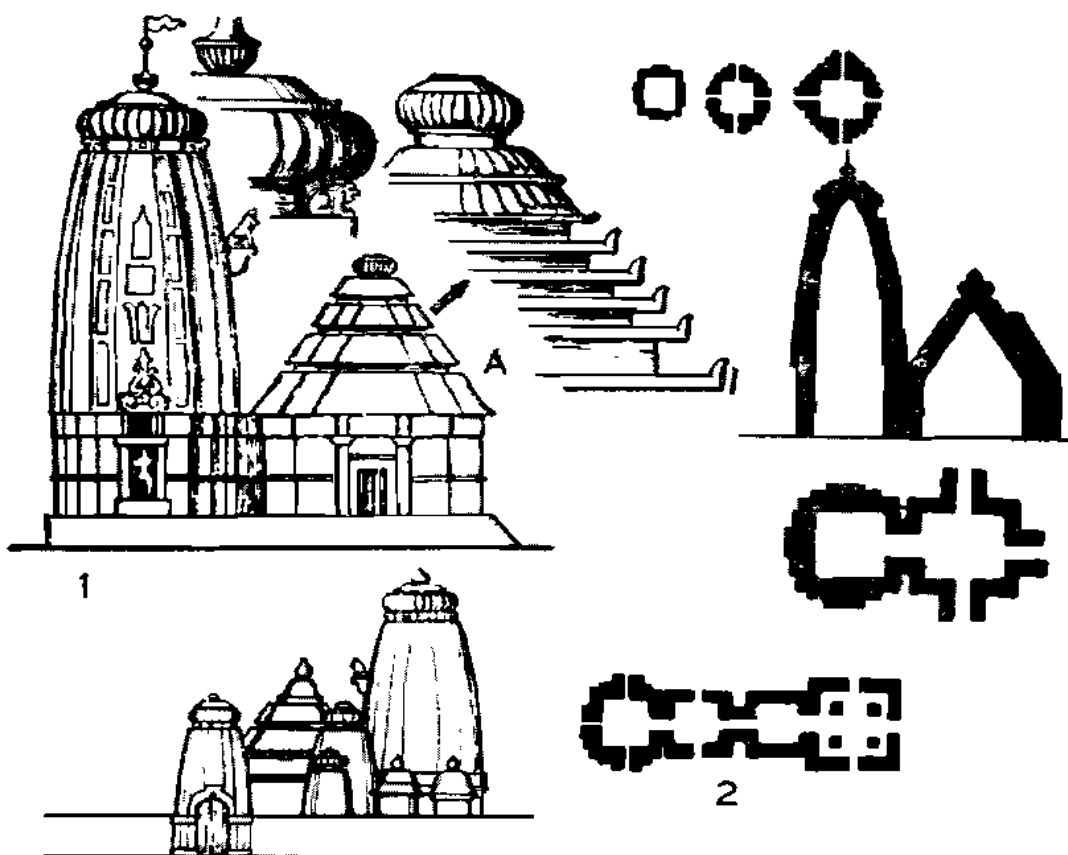

คำอธิบายประกอบสถาปัตยกรรมของ Northern style

1. ลักษณะรูปนอกของ Sikhara ของ Northern Style นั้นเป็นเส้นโค้งซึ่งให้ความรู้สึกของความเป็นปีกแผ่นอันงดงาม หลังคามณฑปทรงปิรามิดรูป (A) นั้น ดูไม่ประสานกลมกลืนกันกับเส้นโค้งของตัว Sikhara หรือ Vimana เลย
2. เมื่อองค์มณฑปที่สร้างขึ้นครั้งแรกมีเนื้อที่ไม่พอสำหรับการประกอบพิธีกรรมทางศาสนา ก็จำเป็นต้องสร้างมณฑปเพิ่มขึ้นอีกติดต่อกันไป ดังจะเห็นได้จากผัง

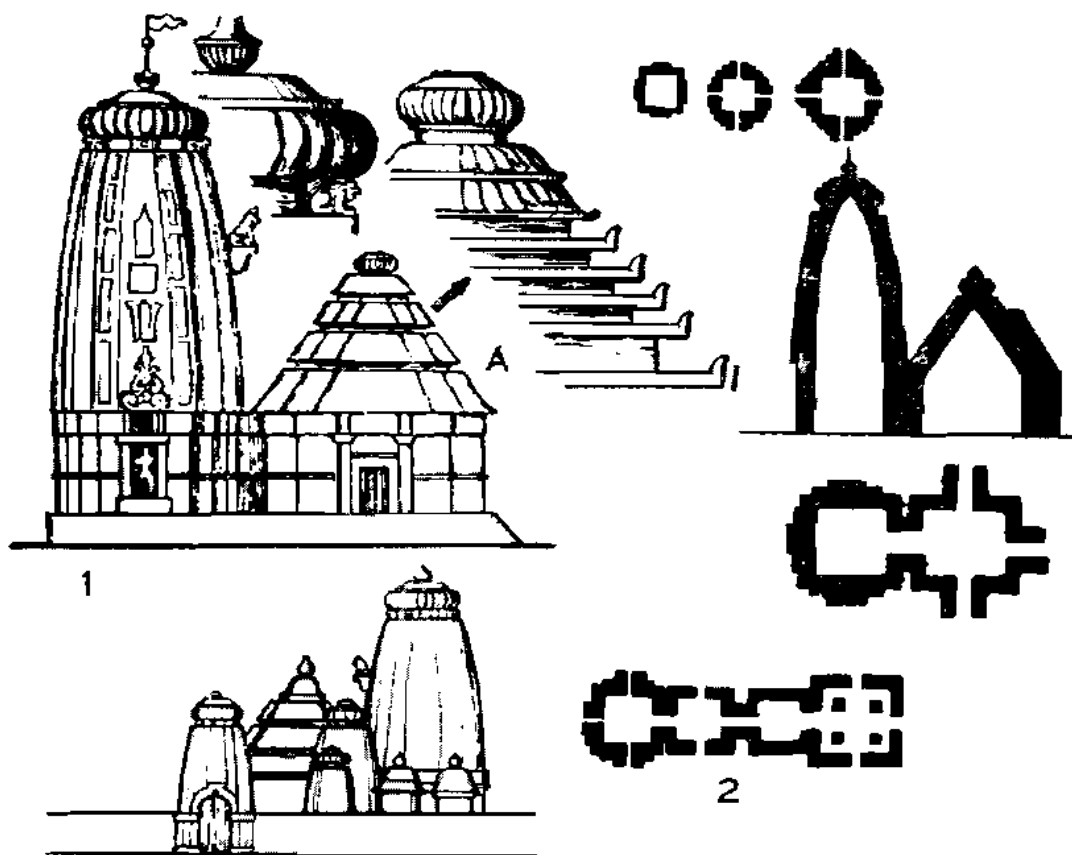

คำอธิบายประกอบสถาปัตยกรรมของ Northern style

1. ลักษณะรูปนอกของ Sikhara ของ Northern Style นั้นเป็นเส้นโค้งซึ่งให้ความรู้สึกของความเป็นปีกแผ่นอันงดงาม หลังคามณฑปทรงปิรามิดรูป (A) นั้น ดูไม่ประสานกลมกลืนกันกับเส้นโค้งของตัว Sikhara หรือ Vimana เลย
2. เมื่อองค์มณฑปที่สร้างขึ้นครั้งแรกมีเนื้อที่ไม่พอสำหรับการประกอบพิธีกรรมทางศาสนา ก็จำเป็นต้องสร้างมณฑปเพิ่มขึ้นอีกติดต่อกันไป ดังจะเห็นได้จากผัง

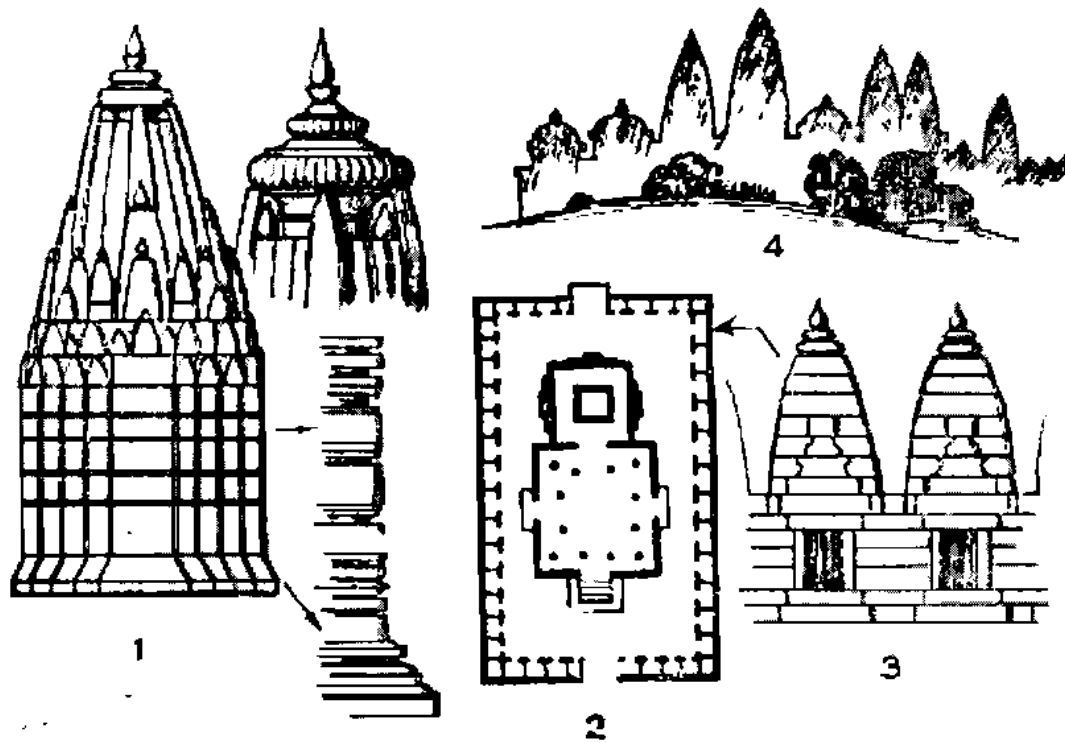

คำบรรยายประกอบศิลปะของศาสนาฮินดู

- 1., 2. รูปตั้งและแปลนของวิหารฮินดู จึงสังเกตปราสาทเล็กๆ ที่อยู่รอบปราสาทใหญ่นั้น ว่าเป็นลักษณะพิเศษโดยเฉพาะ สถาปัตยกรรมของศาสนาฮินดูนั้นมีความรู้สึกสูงในทางประณีตงดงามเป็นอย่างยิ่ง ทั้งนี้ขึ้นอยู่กับเนื้อหาของศาสนา
3. วิหารของศาสนาฮินดูกลางวิหารมีปราสาท (Sikharas) เล็กๆ อยู่เหนือคูหาของวิหารคด Enclosing gallery
4. ลางครั้งผู้ที่นับถือศาสนาฮินดูจะสร้างวิหารขึ้นบนยอดเขาขึ้นเป็นหมู่ๆ ตัดกับขอบฟ้า (Sky-line) ดูสวยงามมาก

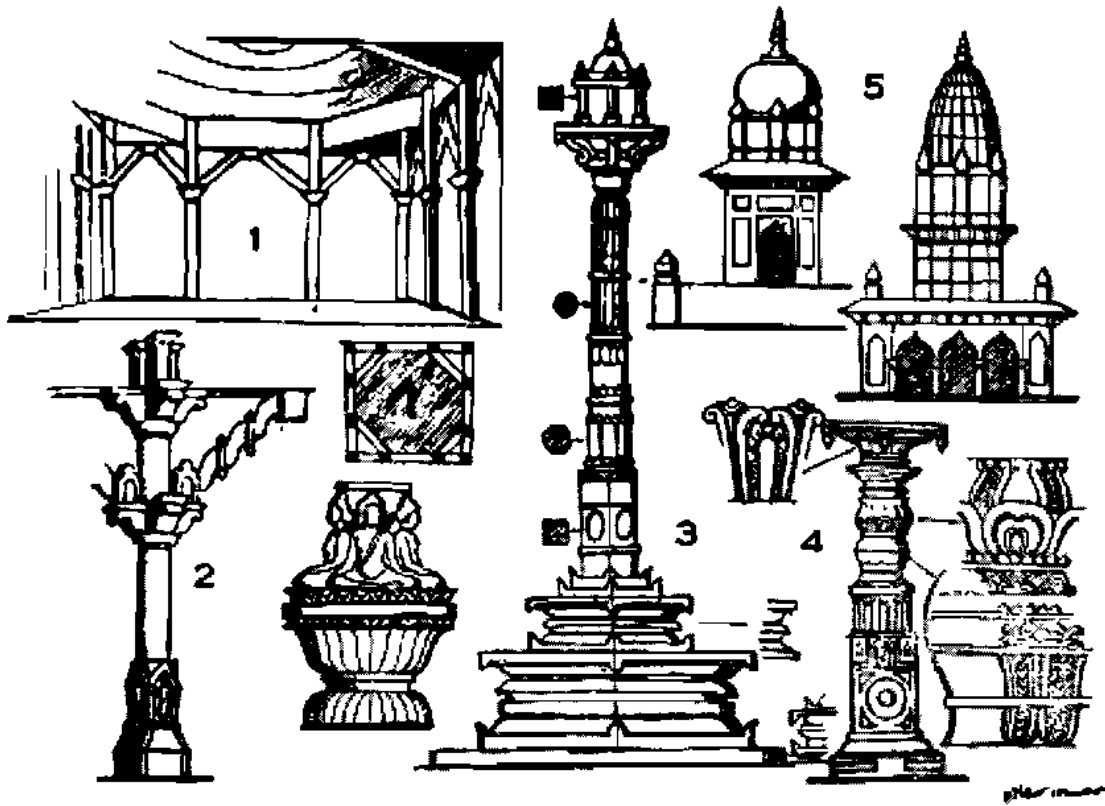

1. โดมของวิหารจีนสร้างขึ้นบนเสาสี่เหลี่ยม 2 ต้น
2. เสาซึ่งมีลักษณะพิเศษ ประกอบด้วย คันทวย (Brackets) รองรับคาน (Architrave)
3. เสาซึ่งสร้างขึ้นเป็นอนุสรณ์ในทางศาสนาของจีน
4. เสาซึ่งจำหลักลวดลายตกแต่งอย่างวิจิตรงดงาม
5. สถาปัตยกรรมของศาสนาจีนหลังจากได้รับอิทธิพลจากศิลปะของมุสลิมแล้ว (โดมได้อิทธิพลจากเปอร์เซีย - Bulbous Persian Dome) ซึ่งมีทรงคล้ายหัวหอม

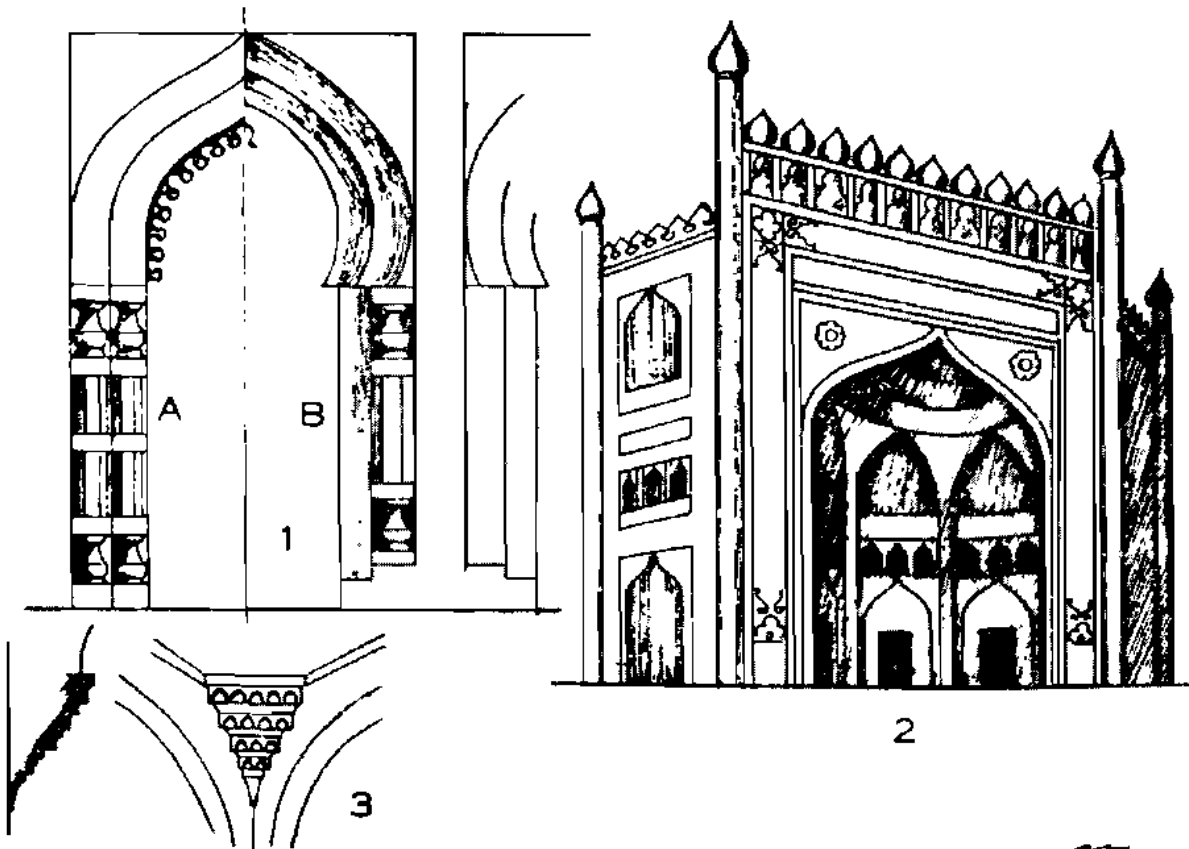

คำอธิบายประกอบแบบศิลปะฮินดู-ซาราเซนิก

- 1 ประตูของ Hindu-Suaracenic ซึ่งมีเสาได้มาจากวิหารของฮินดูที่ถูกทำลายโดยพวกมหมัด
รูป (A) ชุ่มประตูใบไม้ (Foliage arch) (B) ชุ่มประตูเกือกม้า (Horse-Shoe arch)
ประตูใหญ่อันสวยงามมีสง่านี้ได้กำเนิดมาจากศิลปะของเปอร์เซีย-ซาราเซนิก
- 3 การสร้างโดมของพวกมหมัดในอินเดียกลางแห่งที่สร้างขึ้นบนฐาน Pendentives และใช้เสา
8 ต้น (โดมของศิลปะศาสนาซันนะใช้ 12 ต้น)

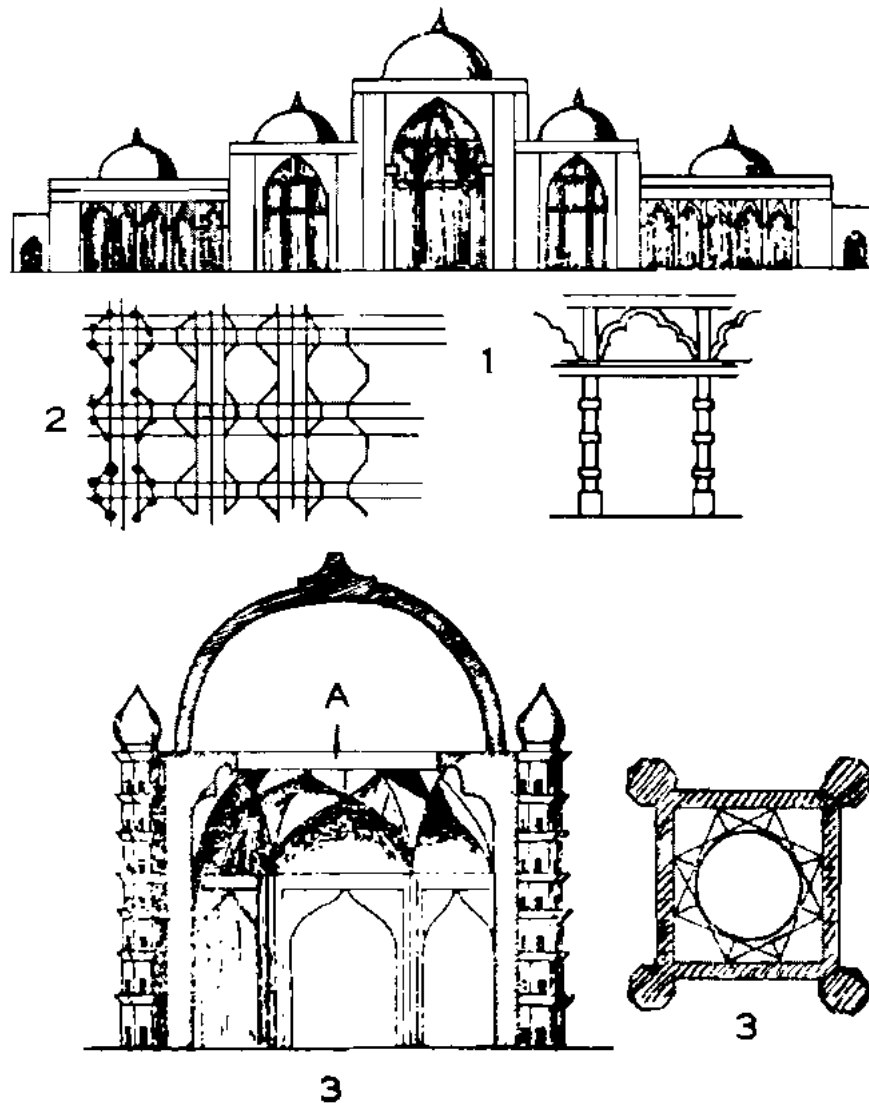

1. รูปตั้งด้านหน้าของโบสถ์
2. รูปแสดงให้เห็นถึงส่วนแปลนของโบสถ์ ซึ่งสังเกตได้ว่าในกรณีเช่นนี้โดมนี้ตั้งอยู่บนเสา 8 ต้น เหมือนกับโดมของศิลปะศาสนาฮินดูซึ่งตั้งอยู่บนเสา 12 ต้น
3. รูปตัดของสุสาน ของ Shah Mahmud Edil ที่ Bijapur หอคอยตรงมุมนั้นได้รับความบันดาลจากหอคอยของฮินดู (Hindu Tower of Chitor) จึงสังเกตว่าส่วนรองรับโดมที่ยื่นออกมามาก (A) นั้น เพื่อจะรับน้ำหนักของโดมที่พุ่งออกข้างๆ

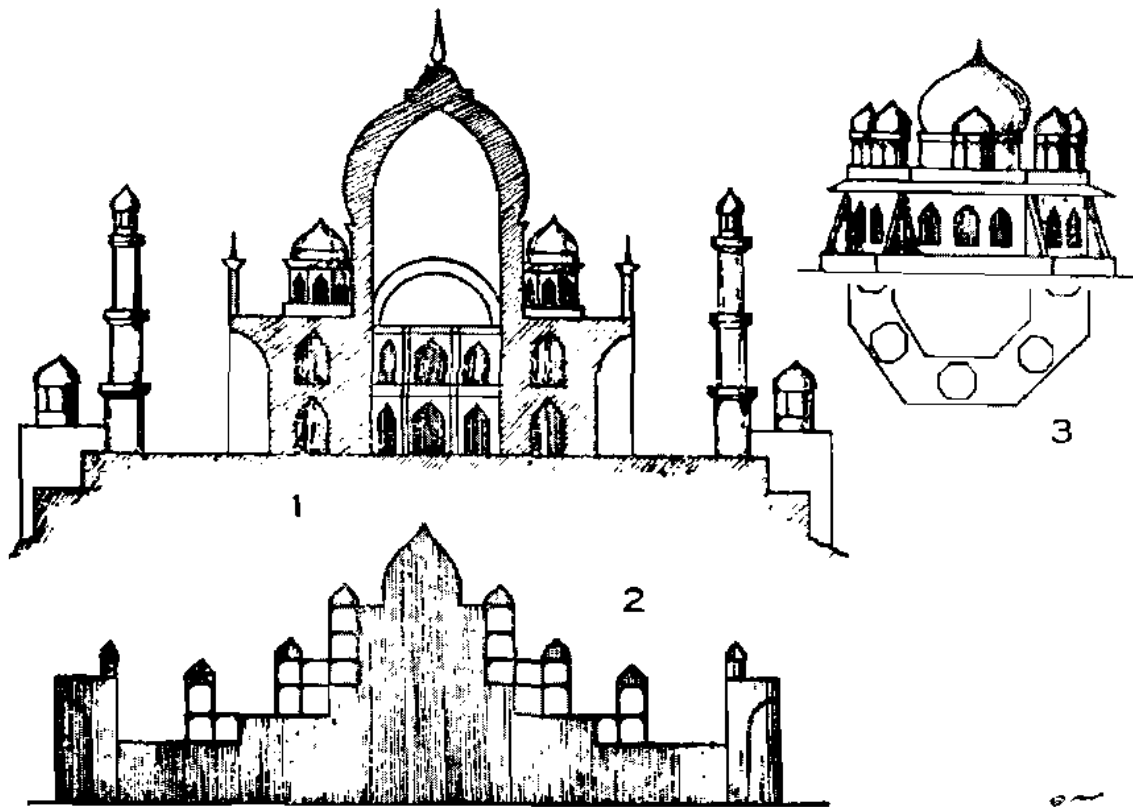

1. รูปตัดของ Taj Mahal ที่ Agra จะเห็นได้ว่าโดมมีทรงเป็นหัวหอม อันเป็นแบบพิเศษโดยเฉพาะของสถาปัตยกรรมของศาสนาของมัมมิด
2. รูปตัดของสุสานของพระเจ้า Akbar แสดงให้เห็นถึงว่าลักษณะวิหารของศาสนาพุทธยังคงมีอยู่
3. สุสานอันเป็นแบบโดยเฉพาะของฮินดู-ซาราเซนิกคงเรียกว่า "Chattri"

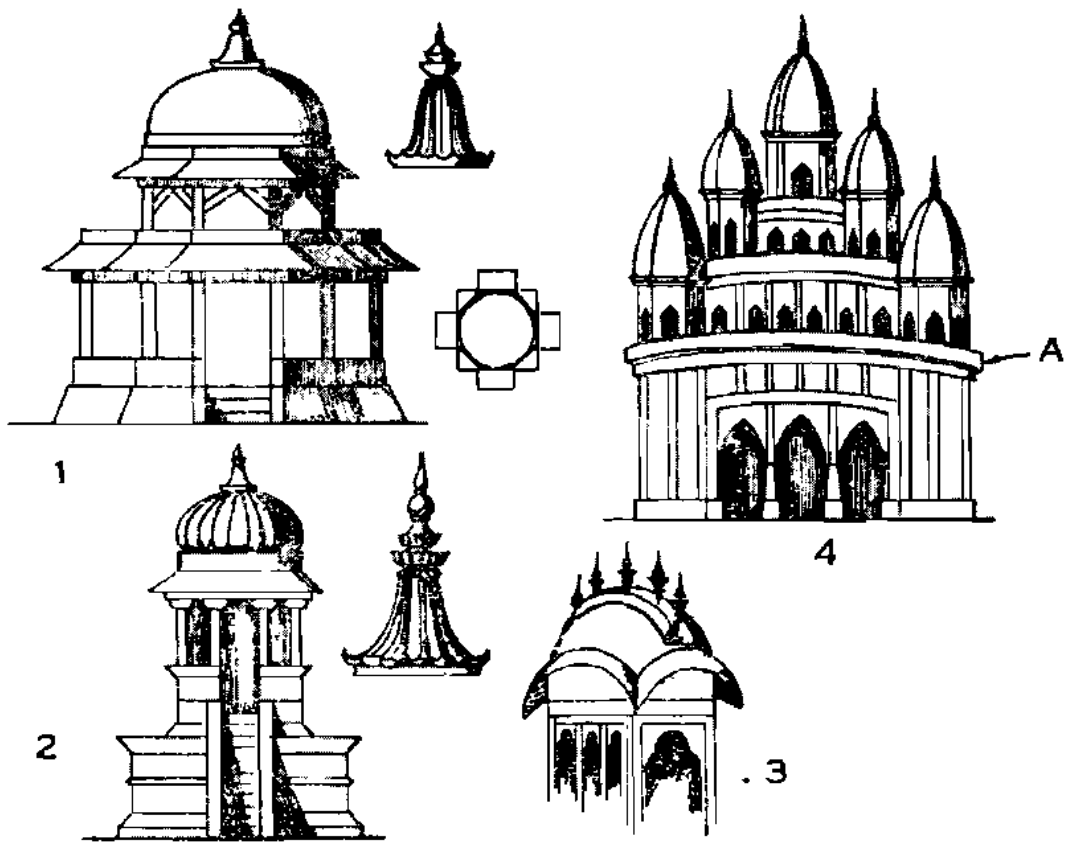

1. สุสานขงโดมยังมีลักษณะของศิลปะจีนอยู่
2. สุสานอีกแบบหนึ่งซึ่งมีโดมเป็นมหัศ
- 3., 4. แบบสถาปัตยกรรมของแคว้นเบงกอลมีลักษณะพิเศษคือ การให้เส้นโค้งขึ้น แทนที่จะเป็นเส้นระดับ(A) ที่เป็นเช่นนี้ก็โดยเหตุที่ว่าในสมัยโบราณนั้นใช้ไม้ไผ่ก่อสร้างผูกโครงขึ้นเป็นเส้นโค้ง เพื่อให้มีกำลังแข็งแรง เมื่อก่อสร้างด้วยวัสดุถาวร เช่น อิฐ หรือหิน ลักษณะของไม้ ก็ยังมีอยู่ให้เห็นได้

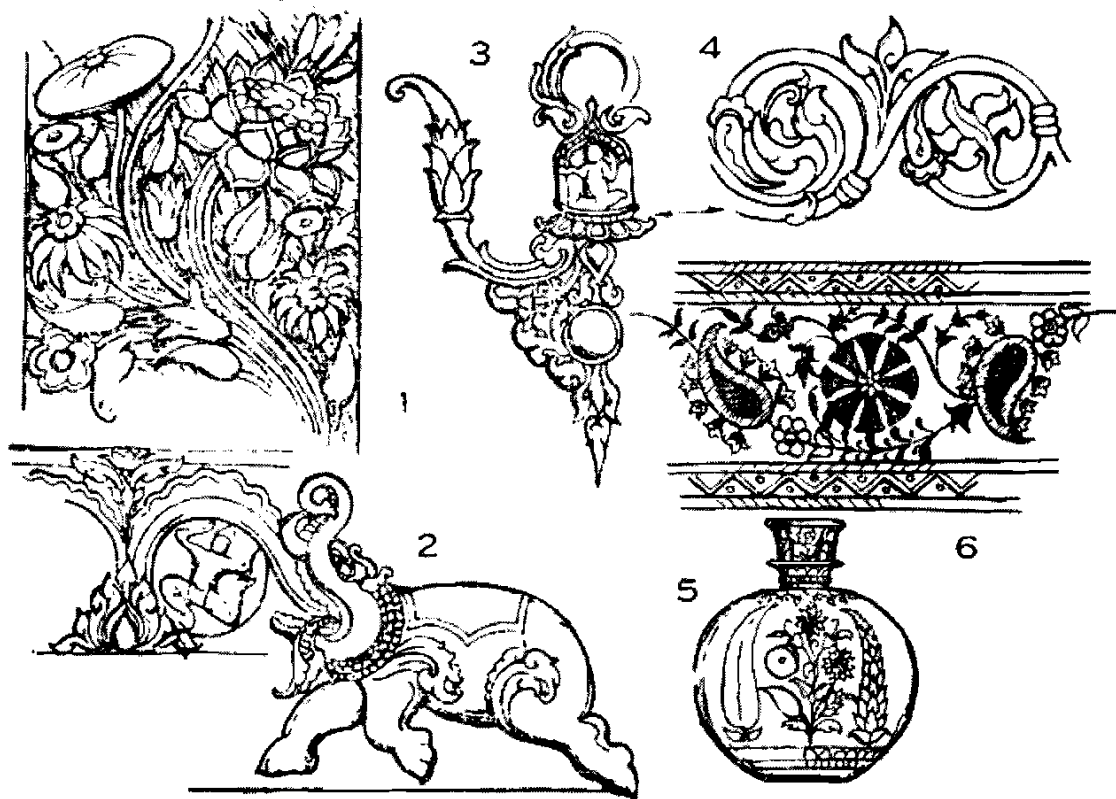

1., 2., 3., 4. ลวดลายของศิลปะอินเดีย ก่อนสมัยขาราเชนิก

5., 6. ลวดลายของอินเดียขาราเชนิก แสดงให้เห็นถึงความประณีตมาก แต่มีชีวิตชีวาน้อยกว่าลายของอินเดียอันบริสุทธิ์

กลุ่มประเทศ ในเอเชียอาคเนย์ เขตที่ได้รับวัฒนธรรมของอินเดีย

อินเดียไกล (Further India)

ประเทศในกลุ่มอินเดียไกล ได้แก่ พะมา กัมพูชา จัมปา
สุมาตรา อินโดเนเซีย (ชวา) ไทยและแหลมมะลายู ประเทศเหล่านี้
มีวัฒนธรรมของตน รับมาจากอินเดีย

สุมาตรา (Sumatra)

นักประวัติศาสตร์กล่าวยืนยันว่าพุทธศาสนาปรากฏอยู่ใน
เกาะสุมาตรา ตั้งแต่ต้นคริสต์กาล และราชวงศ์ศรีวิชัย (Srivijaya
dynasty) ซึ่งรบนะชะวาภาคกลาง ก็มาจากเมืองปาเลมบัง (Palem-
bang) เมืองหลวงของสุมาตรา แต่ทางฝ่ายโบราณคดีไม่มีความเห็น
สอดคล้องกับการยืนยันนี้ เพราะไม่ปรากฏว่ามีทรากริลปะโบราณ
ที่สำคัญให้พบเห็นได้ในสุมาตราเลย

ชวา (Java)¹¹

ประเทศชวาได้รับอิทธิพลทางวัฒนธรรมของอินเดียจาก
ต้นคริสต์กาล ในคริสต์ศตวรรษที่ 5 ชาวอินเดียที่มาตั้งถิ่นฐานอยู่
ในชวาเป็นผู้ปกครอง ผู้ปกครองเหล่านี้เป็นพวกพราหมณ์ ปี พ.ศ.
1275 (732 A.D.) ชวาภาคกลางตกอยู่ภายใต้อำนาจของกษัตริย์
ราชวงศ์ศรีวิชัย ราชวงศ์นี้ได้นำพุทธศาสนาเถรวาทมาปลูก
ฝังในชวา และได้สร้างปูชนียสถานทางศาสนาขึ้นอย่างมากมาย
ชาวอินเดียที่เคยปกครองชวาภาคนี้มาก่อน ต้องเคลื่อนย้ายไปสู่

ชะวาภาคตะวันออก ราชวงศ์ศรีวิชัยได้รับชนะมีอำนาจเหนือแหลมมะลายูและกัมพูชาด้วย เมืองไชยา เป็นท่าเรือที่สำคัญที่สุดของพวกศรีวิชัยในสมัยนั้น (ปัจจุบันนี้เป็นอำเภอไชยา อยู่ในจังหวัดสุราษฎร์ธานี) หลังจาก พ.ศ. 1403 (860 A.D.) ไปแล้ว ราชวงศ์ศรีวิชัยก็เสื่อมอำนาจลงเป็นเหตุให้พวกอินเดียที่อพยพไปอยู่ภาคตะวันออกกลับมาครอบครองภาคกลางอีก ศาสนาพราหมณ์จึงเป็นใหญ่ขึ้นอีก ศาสนาพุทธจึงมีผู้นับถือน้อยลง

ความเจริญรุ่งเรืองของศิลปะนั้น อยู่ในระหว่างพุทธศตวรรษที่ 13-14 (8th-9th A.D.) ในปี พ.ศ. 1458 (915 A.D.) ชะวาภาคกลางได้ถูกทอดทิ้ง ไม่ทราบว่าเป็นเพราะเหตุอันใดแน่ ส่วนชะวาภาคตะวันออกนั้นได้กลายเป็นศูนย์กลางความเจริญทางด้านวัฒนธรรม

ในระหว่างพุทธศตวรรษที่ 13-14 งานทางด้านวรรณคดีของชะวามีชื่อเสียงมาก งานกวีนิพนธ์ (Poetry) และโคลงสดุดีความกล้าหาญของชาติ (Sagas) งานละครและหนังตะลุง (Shadow-Plays) ได้ผลถึงขั้นสูงสุดทางด้านพุทธิปัญญาเป็นอย่างยิ่งในสมัยต่อมา

ในระหว่างพุทธศตวรรษที่ 19 และ 20 การพาณิชย์กรรมของชะวาเจริญรุ่งเรืองมาก

ในตอนต้นพุทธศตวรรษที่ 21 ศาสนามหัตได้เข้ามาสู่ชะวา (โดยอิทธิพลทางการค้า)

สถาปัตยกรรม : สถาปัตยกรรมของชะวาไม่มีลักษณะใหญ่โตอย่างเช่นของกัมพูชา ตามปกติแล้ววิหารมีขนาดเล็ก ตั้งอยู่โดดเดี่ยว หรืออยู่เป็นหมู่ๆ มีขนาดย่อม โดยทั่วไปวิหารของชะวามีคูหาทรงลูกบาศก์ ใช้ประดิษฐานเทวรูป หน้าคูหา (Cell) มีซุ้มยื่นออกมา หลังคาเป็นรูปคล้ายปราสาท (Sikhara) ของอินเดียแบบ Dravidian (แบบวิหาร-Vihara type) หรือไม่กี่สร้างเป็นชั้นๆ สองสามชั้นลดหลั่นกัน มีแบบเหมือนกับคูหา วิหารอื่นๆ เช่น Chandī Loro = Jongrang และบรมพุทโธ¹² (Borobudur) นั้น มีฐานเป็นชั้นๆ รองรับวิหาร จึงสังเกตว่าสถาปัตยกรรมพุทโธนั้น เท่าที่เห็นอยู่ปัจจุบันนี้ประกอบ

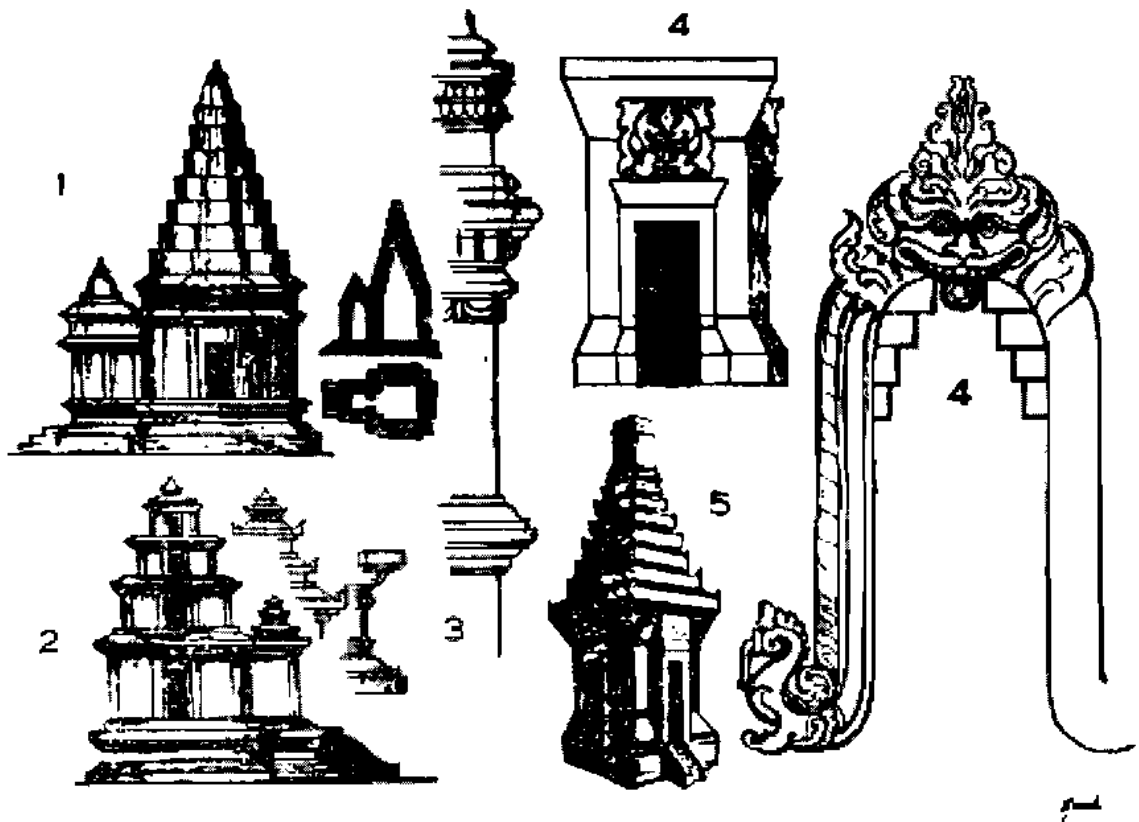

คำอธิบายประกอบแบบศิลปะของชาว

- 1., 2. โดยทั่วไปนั้นวิหารของชาวเขมรเป็นทรงลูกบาศก์มีมุขอยู่ข้างหน้า 1 มุขมีหลังคาเป็นทรงกรวยเหลี่ยมเป็นชั้นๆ ลดหลั่นกัน (ดังรูป 1) หรือไม่กี่ยกเป็นชั้น 3 ชั้น แต่ละชั้นเป็นทรงลูกบาศก์ สอดขึ้นไปอยู่ในเส้นรูปนอกของทรงกรวยเหลี่ยม (รูปหมายเลข 2)
3. ลวดบัวจําหลักของวิหารเขมรแสดงให้เห็นถึงลักษณะพิเศษของสถาปัตยกรรมแบบทราวีดีย์ (Dravidian Architecture)
4. บนซุ้มประตูของวิหารเขมรมีหน้ากากจําหลักอันดูดุร้ายน่ากลัว มีความมุ่งหมายเพื่อป้องกันภูตผีปีศาจมิให้เข้ามาในวิหาร

ขึ้นด้วยสถูปหลายองค์ แต่เป็นสิ่งแน่นอนว่า เดิมคงจะให้เป็นฐานของวิหารซึ่งไม่ทราบว่าเป็นเพราะเหตุใดจึงไม่สร้างขึ้น

นักประวัติศาสตร์ส่วนใหญ่คิดว่าวิหารของชะวาที่สร้างขึ้นในศาสนาพราหมณ์นั้น ได้แก่ วิหารที่ Dieng Plateau ที่เห็นได้เป็นพิเศษโดยเฉพาะคือ Chandi Arjuna, Chandi Bima และ Chandi Puntadewa ในบริเวณพื้นที่ราบของ Prambanan มีวิหารของฝ่ายศาสนาพราหมณ์และพุทธอยู่เป็นจำนวนมากด้วย บรรดาวิหารของพุทธศาสนาที่กษัตริย์ราชวงศ์ไศเลนทร์ (กล่าวกันว่าเป็นกษัตริย์ชาวสุมาตรา) นั้น ที่นับว่ามีความสวยงามที่สุด ได้แก่ Chandi Mendut, Chandi Kalasan และ Chandi Sewu ในบริเวณพื้นที่ราบ Prambanan ก็มีกลุ่มวิหารที่มีชื่อเสียง 8 วิหาร คือ Chandi Loro Jongrang สร้างอุทิศให้แก่เทพเจ้าของศาสนาพราหมณ์ เป็นพิเศษโดยเฉพาะคือพระศิวะ

ในชะวาภาคตะวันออก หมู่วิหารที่มีชื่อเสียงที่สุดอยู่ที่ Panataran Blitar ใกล้เมือง Blitar เป็นของสร้างในพุทธศตวรรษที่ 19 เป็นวิหารขนาดย่อมๆ

งานประติมากรรม : ประติมากรรมเป็นประจักษ์การอันยิ่งใหญ่ที่สุดของชนชาติชะวา บรรดาพระพุทธรูปและรูปพระโพธิสัตว์ใน Chandi Mendut และงานจำหลักนูน และพระพุทธรูปจำหลักที่สถูปบรมพุทโธนั้นมีความวิจิตรพิสดารในองค์ประกอบภาพในฝีมือ และความมีชีวิตชีวาอย่างหาที่เปรียบได้ยาก อนึ่ง ลวดลายตกแต่งบุชณีสถานเหล่านี้ก็นับว่าสำคัญยิ่ง มकरะ (Makara) อันเป็นลวดลายสำคัญเป็นพิเศษก็ได้ใช้ตกแต่งท่อนระบายน้ำและประตูและที่อื่นๆ

งานจิตรกรรม : งานจิตรกรรมของชะวาไม่มีสิ่งใดเหลืออยู่นอกจากภาพเขียนประกอบหนังสือ ในบาหลียังมีงานจิตรกรรมของพุทธศตวรรษที่ 22 และ 23 เหลืออยู่

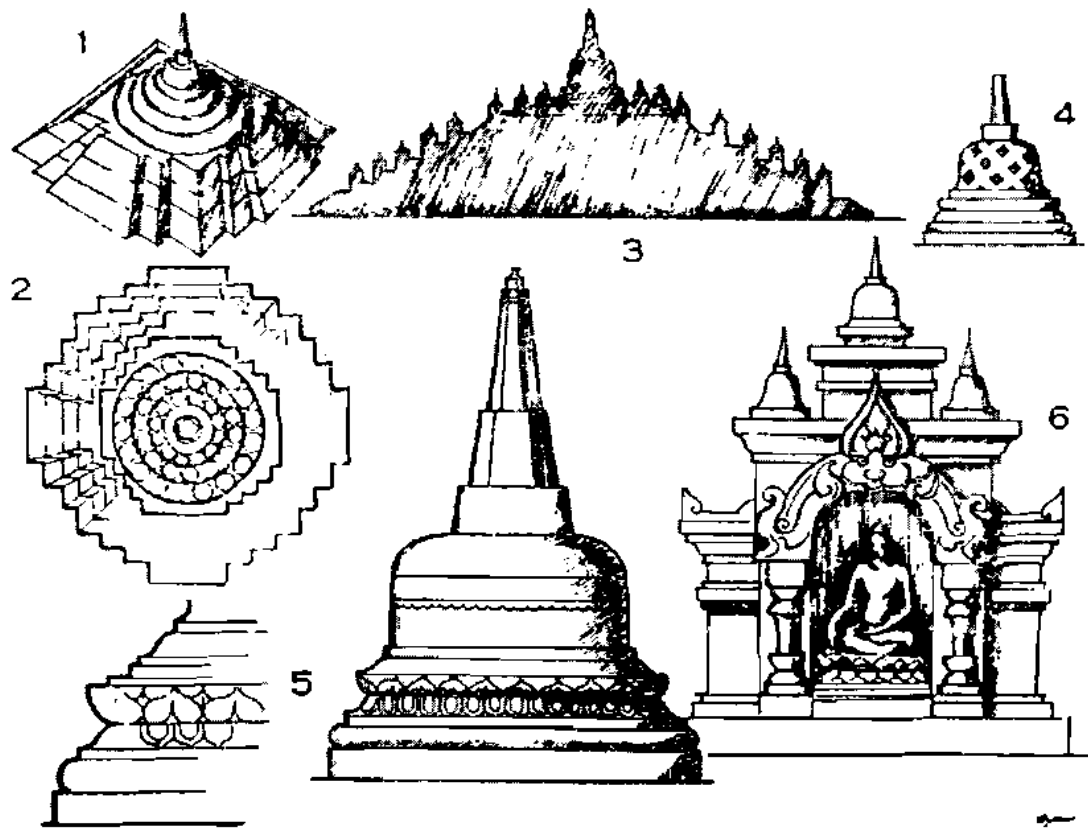

- 1., 2., 3. สตูปบรมพุทธโธ แปลนเดิมนั้นตั้งใจจะสร้างวิหาร ต่อมาไม่ทราบว่เพราะเหตุใด จึงสร้างสตูปขึ้นบนฐานอันกว้างใหญ่ ล้อมรอบด้วยสตูปเล็กๆ เป็นวงกลม 3 วง
4. แบบสตูปองค์เล็กที่อยู่รอบองค์ใหญ่ ภายในสตูปเหล่านี้ประดิษฐานพระพุทธรูปจำหลัก หิน อันงดงาม
5. แบบสตูปองค์ใหญ่ตรงกลาง เมื่อมีพิธีทางศาสนาทุกครั้งก็จะสวมฉัตร (Chattrra) ลงไปบนยอดสตูปองค์นี้
6. แบบซุ้มคูหา (Niche) ตกแต่งระเบียงฐาน แบบอย่างของสถาปัตยกรรมเช่นนี้ได้ให้อิทธิพลแก่ศิลปะไทย

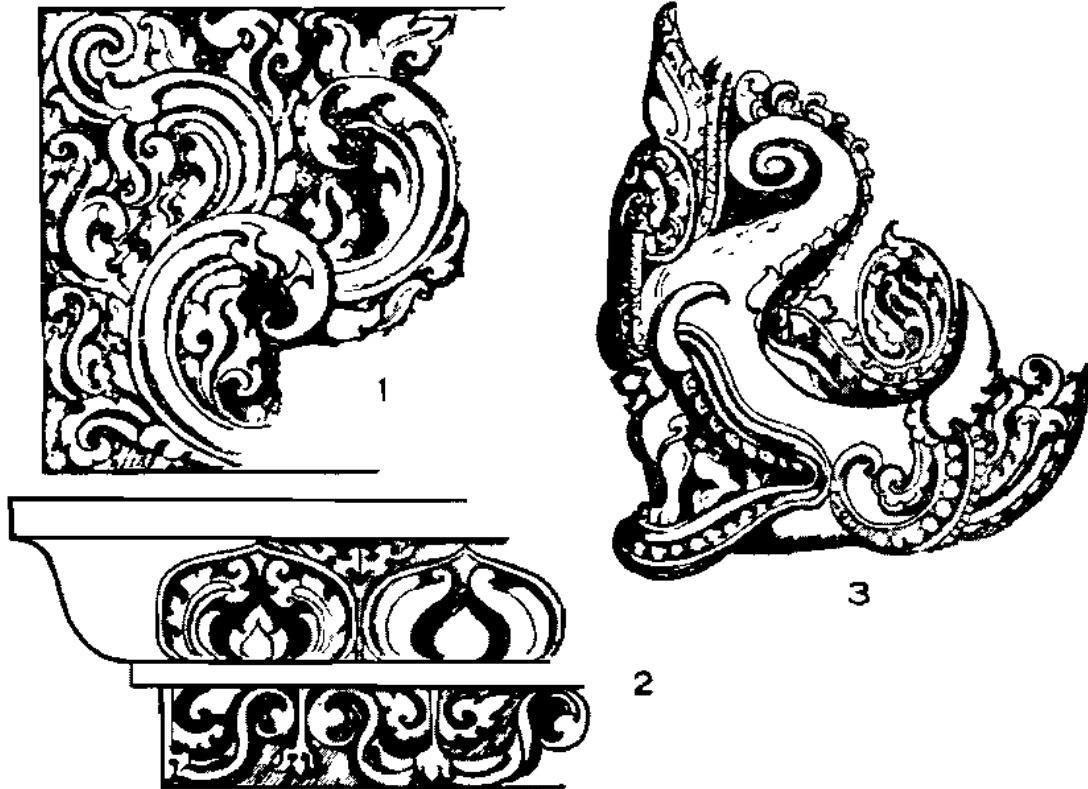

1., 2., 3. แบบลวดลายสำคัญของระวาง รูปมกร (Makara) หมายเลข 3 นิยมใช้กันมากในการตกแต่งของระวาง

ศิลปะประยุกต์ : บรรดางานศิลปะประยุกต์ของชวา นั้น งานหนังตะลุง (Shadow-plays) และลายผ้าบาติก (Batic) เป็นที่รู้จักกันดีทั่วโลก เครื่องแต่งกายละคอนและเครื่องเพชรพลอยก็มีชื่อเสียงมากที่สุด

ชวาจัดอยู่ในหมู่ Malesian Islands (หรือ Oceanic art) ด้วยเหตุนี้ลักษณะศิลปะพื้นบ้าน (Folk-Art) โดยแท้จริงจึงคล้ายคลึงกับพวกหมู่เกาะในมหาสมุทรแปซิฟิกมาก ครั้นเมื่ออิทธิพลวัฒนธรรมของอินเดียที่ให้แก่ชวาโดยตรงหมดสิ้นไปแล้ว ชาวชวาจึงแสดงออกซึ่งความรู้สึกทางศิลปะ ทางเชื้อชาติของตนอีก รูปภาพหนังตะลุง และแบบบลวดลายและสีของผ้าบาติกนั้น แสดงให้เห็นถึงลักษณะของศิลปะของพวกที่อยู่เกาะอันแวดล้อมอยู่กับสิ่งแวดล้อมของทะเลอันแท้จริง

พม่า (Burma)

ชนชาติโบราณที่สุดของพม่าได้แก่ชนชาติ Pyus และ Taliangs ชนชาติ Pyus มีถิ่นเดิมอยู่ในเอเชียกลาง (Central Asia) ส่วนชนชาติ Taliangs มาจากตระกูลพวกมอญ เขมร พวก Pyus ได้ปกครองภาคเหนือของพม่า มีเมืองสำคัญๆ คือ Tagaung, Prome และ Old Pagan พวก Taliangs ปกครองภาคใต้อันมีเมือง Pepu และเมือง Thaton ซึ่งเป็นศูนย์กลางทางศาสนา ครั้นในพุทธศตวรรษที่ 13 ที่ 14 และที่ 15 พวกไทยใหญ่ (Shan-Thai) ได้เข้ารุกรานประเทศพม่า ได้ผสมพงพันธุกันจนกลายเป็นชนชาติพม่าในปัจจุบันนี้ (National reform)

พุทธศาสนาและศาสนาพราหมณ์ได้เข้ามาสู่ประเทศพม่า ก่อนคริสตกาล สมณทูตของพระเจ้าอโศก ได้เป็นผู้อบรมสั่งสอนชาวพม่าให้เลื่อมใสในพระพุทธศาสนา พุทธศาสนาที่เมืองพรม (Prome) เป็นฝ่ายมหายาน ซึ่งมีความเชื่อในลัทธิ Tantrik ปนอยู่ด้วย เช่นเดียวกับพุทธศาสนาในประเทศเนปาลและประเทศทิเบต ส่วนพุทธศาสนาที่ Thaton นั้นเป็นฝ่ายของหินยาน ในทาง

ด้านภูมิศาสตร์ มีผลให้ประเทศพม่าในสมัยหลังได้รับอิทธิพลศิลปะของจีนและของทิเบต ซึ่งเราเห็นได้จากการตกแต่งในสถาปัตยกรรมประเภทไม้ ที่สร้างขึ้นหลังพุทธศตวรรษที่ 20

พ.ศ. 1583-1620 : เป็นรัชสมัยของพระเจ้าอนิรุธ (Anaruth, Anawrata) หรืออนรธามังฉ่อ กษัตริย์พระองค์นี้ได้รวบรวมประเทศพม่าเข้าเป็นปึกแผ่น และทรงเลื่อมใสในพระพุทธศาสนาอย่างแท้จริง ได้ทรงสร้างปูชนียสถานทางศาสนาจำนวนมากมาย ปูชนียสถานที่มีชื่อเสียงมากที่สุดคืออนันตวิหาร (Ananda Temple) อยู่ใน New Pagan เป็นของสร้างในพุทธศตวรรษที่ 16

ปูชนียสถานที่สำคัญทางพุทธศาสนาในพม่าดังนี้

Nat Hlaung Kyaung พุทธศตวรรษที่ 15

Kyanzitha Temple พุทธศตวรรษที่ 16

Ananda Temple พุทธศตวรรษที่ 16

Thatbinnya พุทธศตวรรษที่ 17

Bidagat Taik (หอพระสมุด) พุทธศตวรรษที่ 17

Mahabobhi Temple พุทธศตวรรษที่ 18

Mingalazedi Stupa พุทธศตวรรษที่ 18

สถาปัตยกรรม : ลักษณะของวิหารของพม่ามีมวลเป็นลูกบาศก์ เป็นปึกแผ่นคล้ายกับวิหารของพวกเมโสโปเตเมีย มีเฉลียงโดยรอบประกอบด้วยคูลา สำหรับประดิษฐานพระพุทธรูป ตัววิหารมีมุขยื่นออกมา 4 ด้าน ส่วนบนของวิหารคือหลังคาซึ่งสร้างเป็นชั้นๆ ลดหลั่นกันขึ้นไปนั้น ตรงมุมของแต่ละชั้นมีสตูปเล็กๆ ประดิษฐานอยู่ บนหลังคารูปกรวยเหลี่ยม (ปิรามิด) จะมีสตูปหรือปราสาทอยู่บนยอด (Finial)

ที่เมือง Pagan, Prome, Tagaung, Pegu และ Thaton มีปูชนียสถานจำนวนมากมานับเป็นพันๆ โบราณสถานที่เก่าแก่ที่สุดนั้น อาจมีอายุอยู่ในระหว่างพุทธศตวรรษที่ 6-11 แต่ส่วนใหญ่ๆนั้นได้สร้างขึ้นในระหว่างพุทธศตวรรษที่ 15-18 อันเป็นระยะเวลาของ

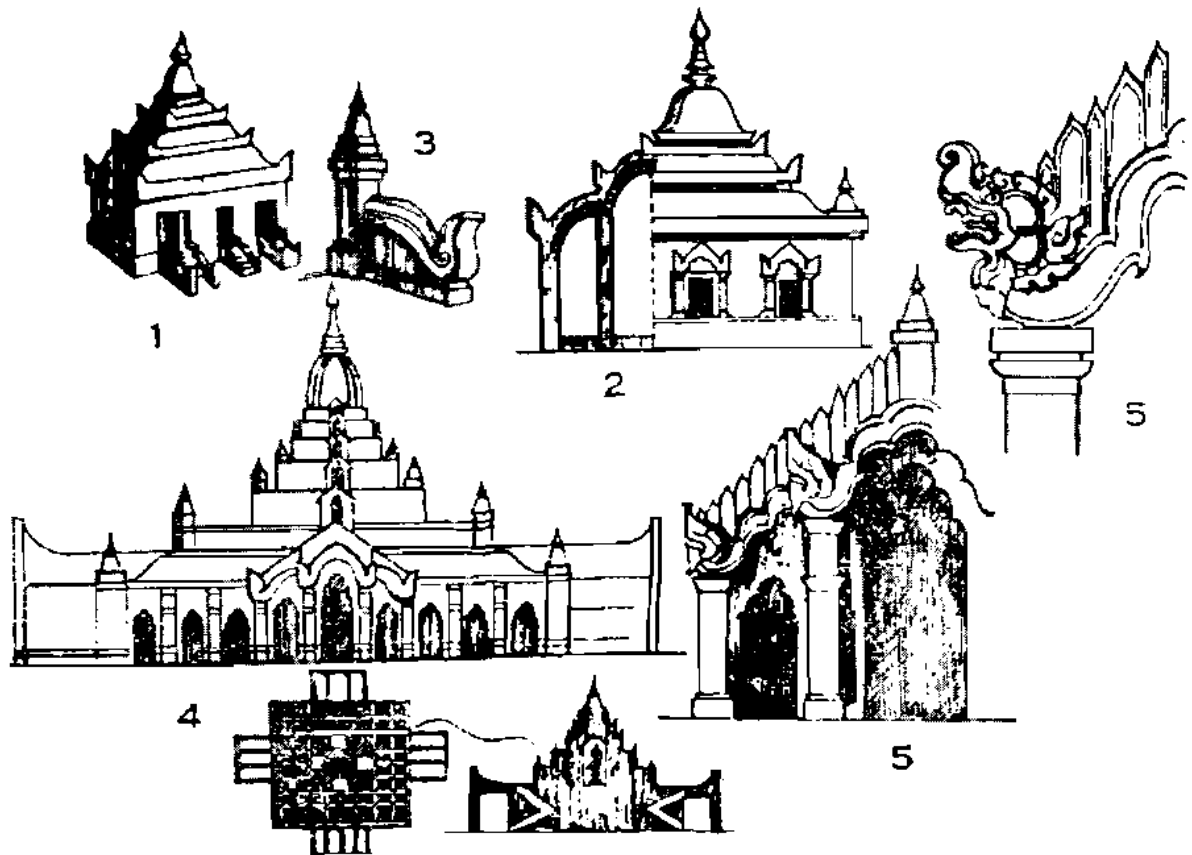

คำอธิบายประกอบแบบศิลปะของพม่า

- 1., 2. แบบหอสมุดของพุทธศตวรรษที่ 16 จะเห็นได้ว่าโครงสร้างของหลังคาใช้ระบบ "Radiating arch" อันเป็นวิธีการก่อสร้างซึ่งแตกต่างไปจากอินเดีย
3. การตกแต่งบันไดเป็นพิเศษของพม่าแต่โดยเฉพาะ
4. ตามปกติวิหารของพม่ามีทรงเป็นลูกบาศก์อย่างเป็นปีกแผ่น ประกอบด้วยมุข 4 ด้าน มีคตอยู่รอบตัวอาคาร อันมีมณฑปเป็นปีกแผ่นแข็งแรง ซึ่งประดิษฐานพระพุทธรูปแบบสถาปัตยกรรมเช่นนี้ทำให้ระลึกถึงศิลปะของพวกเมโสโปเตเมีย
5. ส่วนละเอียดของซุ้มประตูตกแต่งด้วย "มกระ" ซึ่งนิยมใช้กันทั่วไป

ศิลปะชั้นสูงของพม่า

การก่อสร้างของพม่า นั้น วัตถุประสงค์ส่วนใหญ่ที่ใช้ก็คืออิฐ หินก็ใช้บ้างเหมือนกันแต่มีปริมาณน้อยกว่า ตัววิหารตกแต่งด้วยลวดลายปูนปั้น (Stucco) หรือดินเผาไฟ (Terra cotta) เครื่องเคลือบดินเผาก็นิยมใช้กันด้วย

สถูปของพม่ามีหลายแบบเนื่องจากได้รับอิทธิพลจากหลายทางด้วยกัน โดยทั่วไปสถูปไม่มีบัลลังก์ (Throne) อยู่ข้างบนคอรระฆัง (Dome) แตกต่างไปจากสถูปของอินเดียและลังกาซึ่งเป็นต้นแบบ สถูปที่ใหญ่ที่สุดอยู่ในเมืองย่างกุ้ง (Rangoon) ชื่อ ชเวตาทอง (Shwe-Dagon) สร้างในพุทธศตวรรษที่ 23 สิ่งก่อสร้างทางพุทธศาสนาที่อยู่โดยรอบสถูปมัทธานี้แสดงให้เห็นถึงการเสื่อมของสถาปัตยกรรมพม่า ซึ่งขาดคุณสมบัติทางด้านสถาปัตยกรรม

ภายหลังพุทธศตวรรษที่ 20 พม่าเริ่มใช้ไม้ก่อสร้างแทนอิฐและหิน การใช้ไม้เองได้ก่อให้เกิดแบบศิลปะใหม่ขึ้น อันเป็นสังฆกรรมตาแก่ประเทศพม่า ไทย และเขมร เช่นเดียวกับการก่อสร้างด้วยไม้ในประเทศไทย พม่าก็นิยมตกแต่งสถาปัตยกรรมด้วยลวดลายจำหลักลงรักปิดทองเช่นเดียวกัน

ปูชนียสถานทางศาสนาของพม่า แบ่งออกเป็นแต่ละประเภท ดังนี้

สถูป (Tzedi, Zedi)

วิหาร (Temple)

กุฏิ (Kyaung = Monastery)

โบสถ์ (Thein = Ordination Hall)

งานประติมากรรม : แม้ว่าประติมากรรมชาวพม่าจะได้ทำภาพจำหลักนูนด้วยก็ตาม แต่งานประติมากรรมส่วนใหญ่ นั่นคือการสร้างพระพุทธรูป พระพุทธรูปที่ดีสุดนั้นได้แบบอย่างจากพระพุทธรูปสมัยคุปตะและสมัยปาละของอินเดีย แบบพระพุทธรูปของพม่าที่

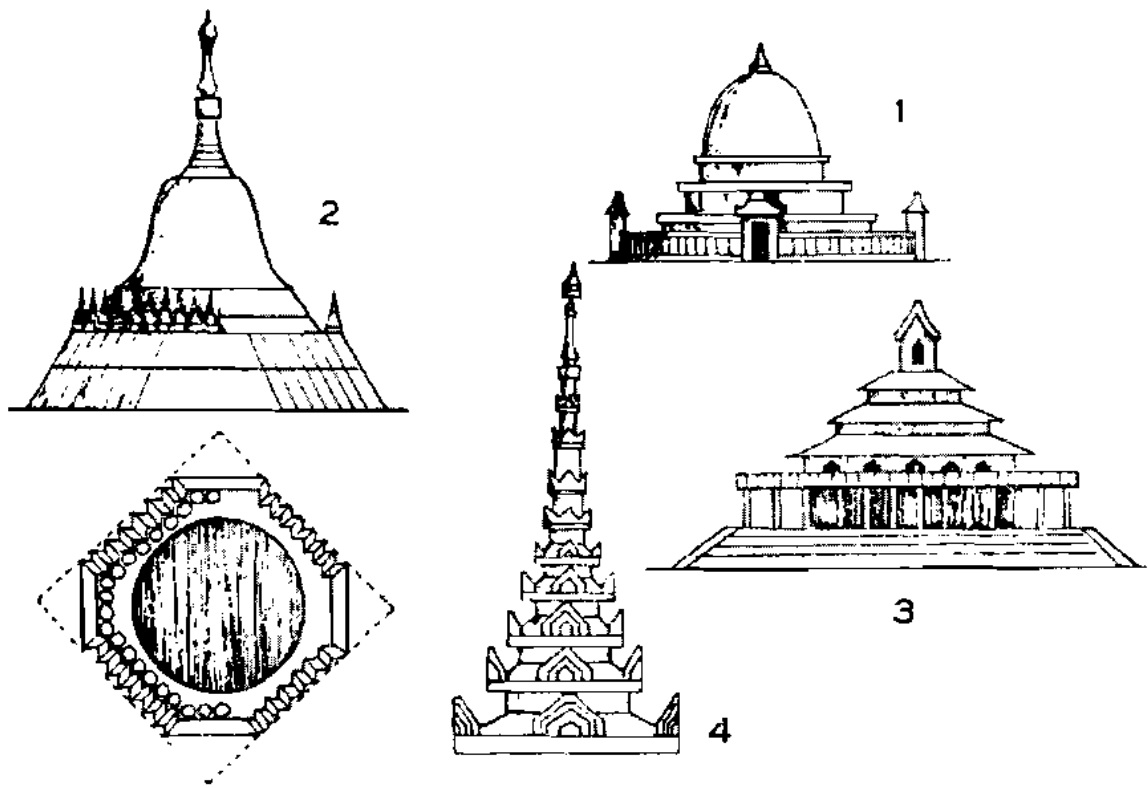

1. แบบสถูปโบราณ (พม่าเรียกสถูปว่า เซติ-Zedi อันมีสัมพันธ์กันกับของอินเดีย (Indian prototype)
2. สถูปชเวดากอง (Shwedagon) ที่เมืองย่างกุ้ง (Rangoon) ซึ่งเป็นแบบสมัยหลัง มีแต่ความมณีมาใหญ่โต แสดงให้เห็นถึงศิลปะยุคเสื่อม แทนบูชา (Shrines) อันมากมายโดยรอบองค์นั้น สร้างอย่างประณีตมากและแสดงให้เห็นถึงอิทธิพลศิลปะของอียิปต์และจีน จึงสังเกตว่าสถูปของพม่าไม่มีบัลลังก์ลูกบาศก์ ("Tee" or Cubical throne)
- 3., 4. สถาปัตยกรรมที่สร้างด้วยไม้ของพม่ามีลักษณะเช่นเดียวกับของไทยและกัมพูชา

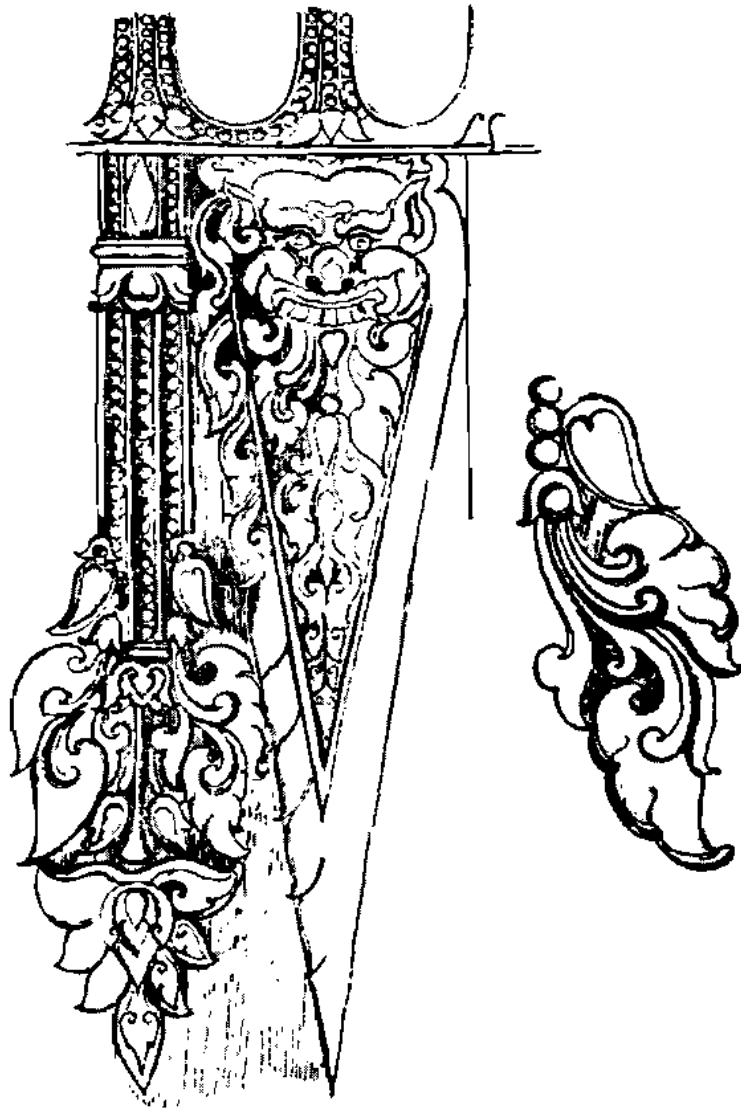

1. แบบลวดลายของพุ่มไม้ เมื่อเปรียบเทียบลวดลายของกัมพูชา ชวา และไทยแล้ว เราอาจเห็นได้โดยง่ายว่า แต่ละชาติได้แสดงให้เห็นถึงอิทธิพลของอินเดีย และมีความแตกต่างกันไปตามลักษณะพิเศษของเชื้อชาติ

รู้จักกันดีโดยทั่วไปนั้นเป็นของสร้างขึ้นในสมัยหลัง ไม่มีคุณค่าทางศิลปะมากนัก และอาจเปรียบเทียบกับพระพุทธรูปสมัยอยุธยาตอนปลายของไทย (หลังรัชสมัยของพระเจ้าบรมโกศ)

บรรดางานประติมากรรมจำหลักนูนที่โบราณที่สุดนั้นได้แก่ภาพจำหลักตกแต่งอนันตวิหาร มีอยู่ด้วยกัน 81 แผ่น ภาพจำหลักนูนกลางชิ้นซึ่งสวยงามและมีแบบคล้ายของอินเดียนั้น ทำให้เราคิดว่าคงสร้างขึ้นโดยช่างอินเดียที่ตั้งถิ่นฐานอยู่ในพะม่า

งานจิตรกรรม : งานจิตรกรรมของพะม่าที่ยังเหลืออยู่นั้นเป็นของสร้างขึ้นในระหว่างพุทธศตวรรษที่ 16 และ 17 แสดงให้เห็นถึงลักษณะศิลปะของสมัยกลาง (Mediaeval) และลักษณะตามแบบประเพณี (Conventional) คล้ายคลึงกับงานจิตรกรรมของเนปาลและเบงกอล งานจิตรกรรมปัจจุบันของพะม่ามีลักษณะเช่นเดียวกับของไทย กล่าวคือเป็นแบบสืบต่อจากประเพณีและนำเอาศิลปะแบบประเพณีมาดัดแปลงให้เข้ากับลักษณะศิลปะปัจจุบันโดยทั่วไป

กัมพูชา (Cambodia)

บันทึกของนักประวัติศาสตร์จีนกล่าวว่า ชนชาติโบราณที่อาศัยอยู่ในอาณาเขตตอนใต้ของประเทศกัมพูชาและโคชิน-ไชน่า (Cochin-China) ปัจจุบันนี้คือชนชาติฟูนัน (Funan)

สมัยก่อนเขมร พุทธศตวรรษที่ 9-14 (Pre-Khmer period)

ตั้งแต่พุทธศตวรรษที่ 6 เป็นต้นมา ชาวอินเดียได้มาตั้งถิ่นฐานอยู่ในประเทศต่างๆ ทางอินเดียไกล (Further India) ประเทศกัมพูชาเป็นประเทศหนึ่งซึ่งชาวอินเดียได้เข้ามาปกครองและให้อิทธิพลวัฒนธรรมของอินเดียแก่ชาวเมือง จากปูชนียสถานทางสถาปัตยกรรมของสมัยก่อนเขมร ที่ยังเหลืออยู่บ้าง เราเห็นได้ว่ามีลักษณะของอินเดียโดยเฉพาะ คือ จากทรงรูปนอกของปราสาท (Linga-prang) จากกุฏิและหน้าต่างโบสถ์ (Indian cell & Chaitya-window)

งานประติมากรรมจำหลักหินเป็นรูปพระศิวะและพระวิษณุหลายรูปที่เป็นของสร้างขึ้นในสมัยนี้ รูปจำหลักเหล่านี้เต็มไปด้วยความรู้สึกรักชีวิตจิตใจ และมีลักษณะงานประติมากรรมของเขมรอย่างแท้จริง พระพุทธรูปแบบคุปตะก็ได้ถูกนำจากอินเดียเข้ามาสู่กัมพูชา และแน่นอนว่าช่างกัมพูชาสร้างพระพุทธรูปของตนขึ้นโดยอาศัยแบบอย่างจากพระพุทธรูปสมัยคุปตะของอินเดียนั่นเอง

ในระหว่างพุทธศตวรรษที่ 12 และ 13 ได้เกิดสงครามระหว่างพวกฟูนันและพวกเจนละ (Chenla) ที่อยู่ทางภาคเหนือของกัมพูชา ต่อมาในพุทธศตวรรษที่ 14 ชน 2 ชาตินี้ได้รวมกันเข้าเป็นอันเดียวกันตั้งนั้นประวัติศาสตร์ของกัมพูชาจึงเริ่มต้นขึ้นใหม่ได้อีก

ความเป็นปึกแผ่นของอาณาจักรเขมรนับว่าเด่นเป็นเอกในบรรดาอารยธรรมของชาติโบราณทั้งหลาย การสร้างถนน สะพาน พระราชวัง ป้อมค่าย และโดยเฉพาะคือวิหารนั้น สร้างด้วยถาวรวัตถุอย่างมากมาย เป็นเหตุให้นักประวัติศาสตร์บางคนยืนยันว่าการที่อาณาจักรของเขมรเสื่อมโทรมลงนั้นเป็นเพราะการสร้างสิ่งซึ่งเป็นอนุสรณ์กันอย่างมากมานั่นเอง

เขมรมีชื่อเสียงมากในการเก็บน้ำไว้ใช้ในการเพาะปลูก เนื่องจากการชลประทานที่ดีเขมรจึงปลูกข้าวได้ถึงปีละ 3 ครั้ง

ศาสนา (Religion)

ชาวเขมรนับถือพระศิวะ และพระวิษณุ เช่นเดียวกับลัทธิมหายานทางพุทธศาสนาฝ่ายหนึ่งฝ่ายใด หรือทั้ง 2 ฝ่าย อันเป็นหลักแห่งความเชื่อมั่นทางจิตใจ กษัตริย์ได้รับการเคารพว่าเป็นศิวะ และพระวิษณุอวตารมาเกิด หรือไม่ก็เป็นพระโพธิสัตว์ เมื่อเสด็จสวรรคตแล้ว พระรูปของกษัตริย์ก็จะได้รับการบูชาเช่นเทวรูปตั้งนั่นเองวิหารของเขมรจึงอาจประดิษฐานรูปเคารพของศาสนาต่างๆ ได้

อำนาจทางการเมือง (Political Power)

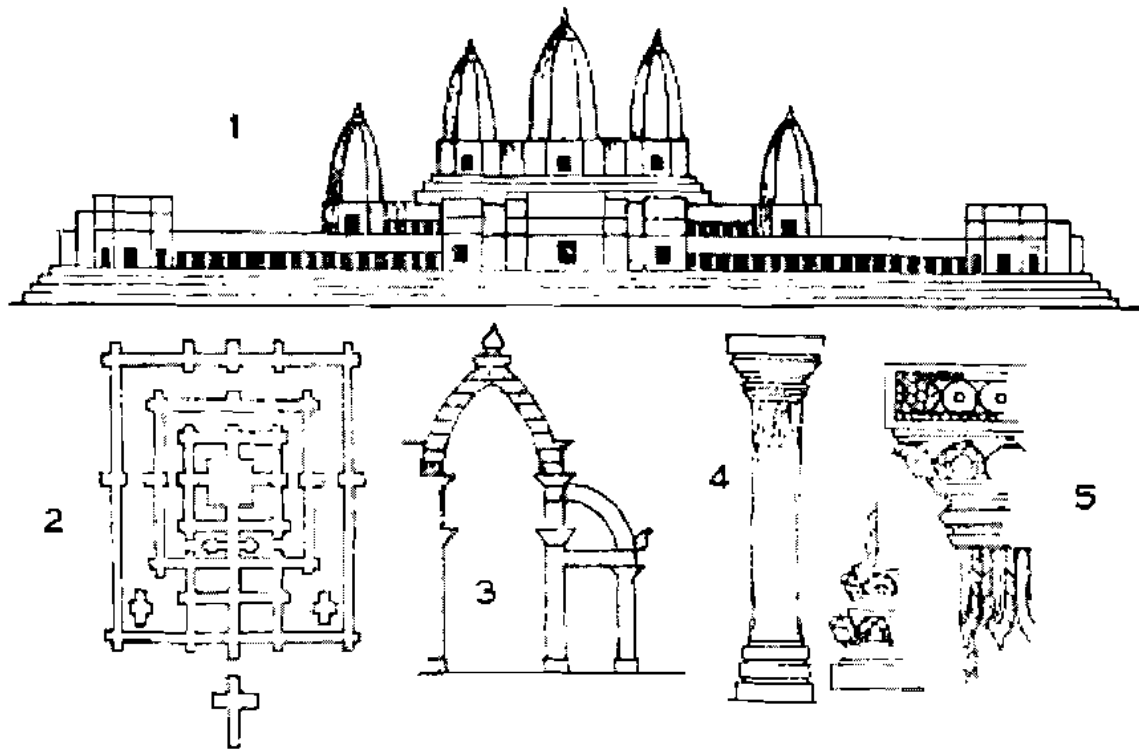

คำอธิบายประกอบแบบศิลปะของกัมพูชา

1. แบบรูปตั้งด้านหน้าของนครวัด แสดงให้เห็นถึงรูปนอกรันงดงามของปูชนียสถานอันสง่า
2. แปลนของนครวัดซึ่งมิได้มีการเพิ่มเติมแบบแปลนของเดิมอันวิจิตร
3. รูปตัดของระเบียง (Gallery) ซึ่งใช้ Vault ระบบ "Corbelling" ทำด้วยหิน ซึ่งจะอำนวยให้ได้โดยห้องมีความกว้างจำกัดเพียงสองสามเมตรในกรณีที่วิหารของไทยมีขนาดกว้างมากนั้น ระบบการใช้ "Corbelling Vaults" มิอาจจะกระทำได้ ดังนั้นของเรจึงต้องใช้หลังคาไม้
- 4., 5. แบบเสาเหลี่ยมของเขมร และส่วนละเอียดของลวดลายจำหลักที่เสา

เขมรมีอำนาจปกครองกัมพูชาและภาคกลางของประเทศไทย ลังก่อสร้างอันเป็นอนุสรณ์จำนวนมากมาได้พิสูจน์ให้เห็นถึงอำนาจ และอารยธรรมของเขมร ในพุทธศตวรรษที่ 18 ประเทศไทยได้ เอกราช และจากนั้นอาณาจักรเขมรก็เริ่มเสื่อมลง ประเทศไทยเริ่ม เข้มแข็งขึ้น ได้ยกกองทัพโจมตีกัมพูชาหลายครั้งจนเขมรต้องย้าย เมืองหลวงจากนครธมไปยังพนมเปญ

รายพระนามกษัตริย์เขมรที่เกี่ยวข้องกับการสร้างเมืองและ วิหาร

- พ.ศ.1345-1393 : เป็นรัชสมัยของพระเจ้าชัยวรมันที่ 2 ภายหลังจากที่ได้รับ การปลดปล่อยให้เป็นอิสระจากพวกชวาที่รบ ชนะเขมร จึงเดินทางจากชวามาสู่กัมพูชา ได้สร้าง วิหารบนเขาภูเลนประดิษฐานศิวะลึงค์ ในสมัยนี้ กัมพูชามีนครธมเป็นศูนย์กลาง
- 1240-1432 : เป็นรัชสมัยของพระเจ้าอินทรวรมันที่ 1 มีเมือง Roluos เป็นเมืองหลวง สร้างวิหารที่เมืองพระโค และเมืองบากอง (Pra Ko, Bakong)
- 1432-1443 : เป็นรัชสมัยของพระเจ้ายโสวรมันที่ 1 ทรงเป็นผู้ นำทางการชลประทาน สร้างเมืองพนมบาแกง (Phnom Bakheng)
- 1471-1484 : เป็นรัชสมัยของพระเจ้าชัยวรมันที่ 4 สร้างเมือง หลวงใหม่คือเมืองสิงคปุระที่ Kho Ker
- 1487-1511 : เป็นรัชสมัยของพระเจ้าราเชนทรวรมัน สร้างแม่ บอนตะวันออก (East Mebon) แปรรัฟ (Pre Rup) และบันทายสราย (Banteai Srei)
- 1511-1544 : เป็นรัชสมัยของพระเจ้าชัยวรมันที่ 5 สร้างวิหาร พิเนกาศ (Phineakas)
- 1545-1593 : เป็นรัชสมัยของพระเจ้าสุริยวรมันที่ 1 รบชนะไทย สร้างวิหารตาแก้ว (Ta Keo) ใกล้กับนครธม

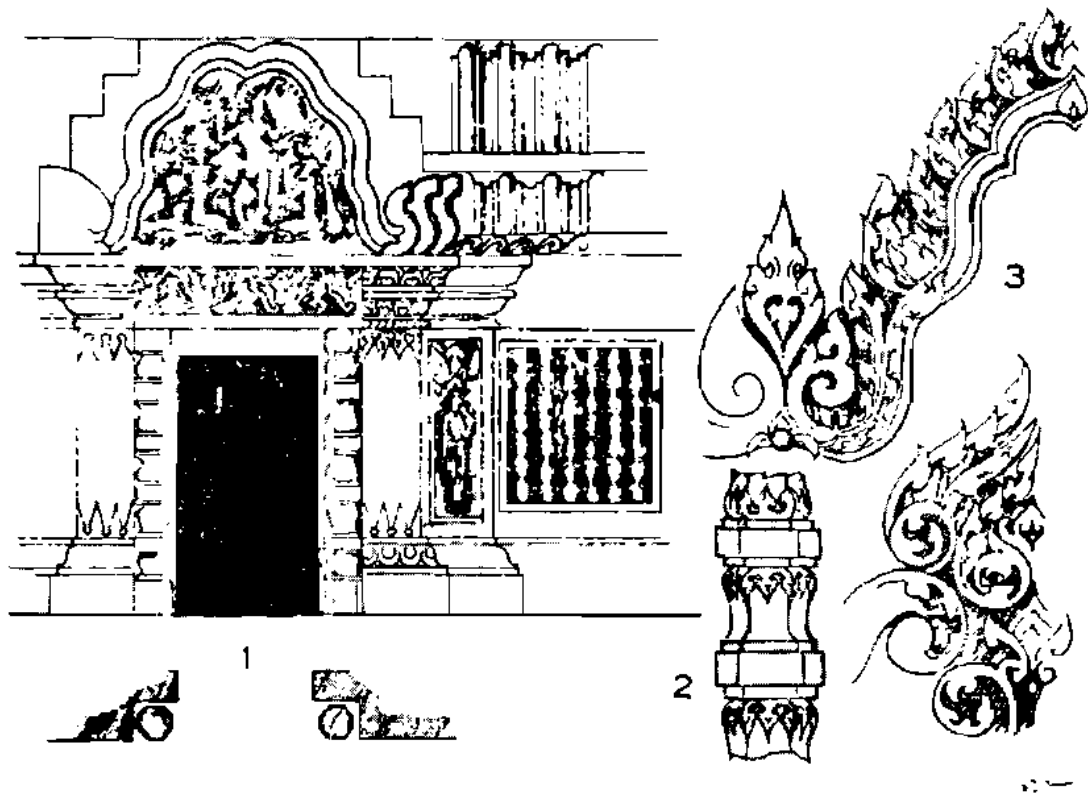

1. ขุ่มประตู (Portal) และหน้าต่างอันเป็นพิเศษโดยเฉพาะของวิหารเขมร
2. ส่วนละเอียดของเสาเหลี่ยม
3. ลวดลายของเขมรอันวิจิตร แม้ว่าจะใช้ตกแต่งสถาปัตยกรรมให้มั่งคั่ง แต่ก็มิได้ข่มตัวสถาปัตยกรรมให้ด้อยคุณค่าไป

- 1593-1608 : เป็นรัชสมัยของพระเจ้าอู่ทัยทิพย์วรมัน สร้างบา
พวนและแม่บอนตะวันตก (Baphuon and West
Mebon)
- 1656-1693 : เป็นรัชสมัยของพระเจ้าสุริยวรมันที่ 2 สร้างนครวัด
เบงแม็งแล และบันทายสามแร (Angkor Wat, Beng
Mealea and Bantei Samre)
- 1720- : นครธมถูกโจมตีโดยพวจากาม
- 1724-1761 : เป็นรัชสมัยของพระเจ้าชัยวรมันที่ 7 สร้างวิหาร
พุทธศาสนาที่บายอน (Bayon) ในบริเวณวิหารเก่า
สร้างวิหารตาพรหมและพระขัน (Taprohman & Pra
Khan)
- 1823- : ไทยยกกองทัพเข้ารุกรานเขมรเป็นครั้งแรก

สถาปัตยกรรม : สถาปัตยกรรมของเขมรมีความเป็นปึกแผ่น
เป็นอนุสรณ์ วิหารของเขมรมีเอกภาพทั้งในแปลนและรูปทรง แม้ว่า
จะได้รับแบบอย่างมาจากของอินเดีย แต่สถาปนิกของเขมรก็ได้สร้าง
งานสถาปัตยกรรมของตนขึ้นมาเป็นแบบของเขมร หลังคาของเขมร
แสดงให้เห็นถึงอิทธิพลของจีน แต่เสาสี่เหลี่ยมจัตุรัสซึ่งมีหัวเสาเป็น
แบบของเขมรเอง (Original) คือรูปครุฑ ใช้ในลักษณะ เช่น เสาแบบ
(Caryatids) ของพวกกรีกและโรมัน ราวบันไดรูปนาค (Balustrades
with nagas) รูปนางอัปสรที่สวยงาม, รูปนาคตกแต่งหน้าจั่ว และ
ลึขระของอินเดียซึ่งเขมรได้นำเอามาใช้ดัดแปลงเป็นปราสาทสร้างขึ้น
ตามมุมวิหาร เพื่อให้องค์ประกอบของสถาปัตยกรรมมีความเป็นปึก
แผ่นและความไม่ซ้ำซากเบื่อดานนั้นเป็นงานอัจฉริยะของเขมร

โดยทั่วไปแล้ว เราอาจกล่าวได้ว่า เขมรสร้างวิหารขึ้น 2 แบบ
คือ สร้างปราสาท (Tower) แบบหนึ่ง ซึ่งจะมีมุขหรือไม่มีมุขก็ได้ อีก
แบบหนึ่งนั้นมีส่วนสำคัญและส่วนประกอบคือ มิตัววิหารสูงอยู่กลาง
ล้อมรอบด้วยปราสาทอยู่ตรงมุม ทั้งตัววิหารและปราสาทนี้ตั้งอยู่บน
ที่ยกพื้นเป็นชั้นๆ วิหารองค์กลางพระสุเมร (Mount Meru) อันเป็น

ที่ประทับของเหล่าเทพยดาทั้งหลาย แพลนสี่เหลี่ยมจรุสหมายถึง
ทิศทั้งสี่ ส่วนปราสาทเล็กๆ หมายถึงดวงดาวในสวรรค์

ฐานรองรับปราสาทองค์ใหญ่หรือพระสุเมรซึ่งยกเป็นชั้นๆ นั้น
หมายถึงระบบของจักรวาล

กล่าวในแง่สุนทรียทางสากลแล้ว ไม่มีสิ่งก่อสร้างอันเป็น
อนุสรณ์ใดๆ ของชาวตะวันออกมีความสวยงามและสง่างามเท่า
กับนครวัดเลย

ลักษณะสำคัญส่วนใหญ่ของนครวัด มีดังต่อไปนี้

1. คูล้อมรอบ มีเนื้อที่ 1,500 x 1,300 เมตร
2. ทางขึ้น (Causeway) มีราวบันไดรูปนาค ซึ่งมีศิระชะอยู่
ตรงด้านทางเข้า (Entrance)

3. ชาน (Terraces) ลดหลั่นกัน 3 ชั้น ชั้นแรกมีเนื้อที่ 215 x
187 เมตร มีความสูงรวมกันทั้งสิ้น 65 เมตร เพื่อแก้ผลทางทัศนีย
วิทยา ชานชั้นที่ 2 จึงสูงกว่าชั้นแรก และชั้นที่ 3 ก็สูงกว่าชั้นที่ 2
ชานทั้ง 3 ชั้นนี้ล้อมรอบด้วยวิหารคด (Galleries) วิหารคดชั้นที่ 2
และชั้นที่ 3 มีปราสาทประดิษฐานอยู่ตรงมุม (Corner towers) ตรง
กลางชานชั้นที่ 3 มีปราสาทองค์ประธานเป็นเอก (อาจประดิษฐาน
เทวรูปหรือศิวลึงค์)

4. วิหารคดของชานชั้นแรก มีภาพจำหลักนูนตักแต่งมีระยะ
ยาวถึง 600 เมตร สูง 2 เมตร เป็นเรื่องรามเกียรติ์และมหาภารตะ
และที่สำคัญก็คือนิยายเกี่ยวกับพระวิษณุ (นารายณ์) เกษียรสมุทร
(Vishnu with the Churning of the Sea of Milk) ภาพจำหลักนูนที่
แสดงให้เห็นถึงนรกสวรรค์เมื่อตายไปแล้ว (The day of Judgment)
ยาว 100 เมตร จะเห็นผู้ที่กระทำความดีมีความสุขอยู่ในสวรรค์
ส่วนผู้ที่กระทำความชั่วกำลังถูกภูตผีภูตกระชากไปสู่ นรก

ภาพจำหลักนูนอีกส่วนหนึ่งยาวประมาณ 100 เมตร แสดงถึง
การรบ ทำศึกสงครามในเรื่องรามเกียรติ์ และในเรื่องมหาภารตะ

เปรียบเทียบภาพจำหลักนูนระหว่างของบรมพุทโธกับของ

นครวัดแล้ว ของนครวัดเป็นศิลปะตกแต่งมากกว่า (Decoratives) แต่ก็มีชีวิตจิตใจแสดงออก ถ่ายทอดให้เห็นศรัทธาและความเป็นอัจฉริยะของชาวเขมรอย่างแท้จริง

5. ลวดลายจำหลักตกแต่งอันมีอยู่ทั่วไปอย่างมากมายนั้นเป็นที่เข้าใจว่าเพื่อความมุ่งหมาย โดยเหมาะสมเพื่อจะตกแต่งตัวสถาปัตยกรรมให้มั่งคั่งอลังการ มิใช่เพื่อจะประกวดประชันกันกับตัวอาคาร

อัจฉริยะสถาปนิกผู้เนรมิตนครวัดคือทิวกร (Divikara)

ประติมากรรม : ดังได้กล่าวแล้วว่า งานประติมากรรมของสมัยก่อนเขมร (Pre-Khmer) นั้นประสบความสำเร็จในศิลปะเป็นอย่างมากหลวง ในสมัยเขมร (Khmer period) นั้นศิลปินเขมรได้บรรลุผลงานของตนถึงขั้นคลาสสิก และยังคงรักษาลักษณะพิเศษของประติมากรรมโบราณไว้ได้ ประติมากรรมของเขมรนั้นดูแข็งแกร่งราวทั้งทรวดทรงรูปนอก และความรู้สึกที่แสดงออก พระพุทธรูปของเขมรก็มีลักษณะดังกล่าวนี้ด้วยเช่นกัน ซึ่งสะท้อนให้เห็นถึงอารมณ์ความรู้สึกของชาวเขมรอย่างแท้จริง

หลังจากพุทธศตวรรษที่ 18 ไปแล้ว ศิลปะของเขมรเริ่มเสื่อม ต่อมาศิลปะของไทยได้ให้อิทธิพลแก่ศิลปะของเขมร พระพุทธรูปของเขมรก็ได้ให้อิทธิพลพระพุทธรูปแบบสุโขทัย ตั้งแต่พุทธศตวรรษที่ 20 เป็นต้นไป ชาวเขมรนับถือศาสนาฝ่ายหินยาน

นาฏศิลป์ การฟ้อนรำ และศิลปะประยุกต์ ทุกสาขาของเขมร จวบจนปัจจุบันนี้ยังคงสวยงามไม่แพ้โบราณ

จัมปา (Champa)

อารยธรรมของประเทศจัมปา (อันนัมหรือญวนในปัจจุบัน) นั้นมีมาเป็นพันปี วัฒนธรรมของจีนได้เข้าครอบครองประเทศจัมปา ตั้งแต่ก่อนคริสต์ศักราชและหลังคริสต์ศตวรรษที่ 14 (พุทธศตวรรษที่ 19) ในระหว่างพุทธศตวรรษที่ 7 ถึง พุทธศตวรรษที่ 18 ชาว

จัมปาได้รับอิทธิพลทางวัฒนธรรมจากอินเดีย ในสมัยโบราณพวกจามมีอำนาจทางทหารมาก จนกระทั่งในพุทธศตวรรษที่ 15 พวกจีนสาย Tonkinese ได้เข้ายึดครองอาณาเขตของพวกจามทั้งหมด นับแต่นั้นมาพวกจามก็สูญชาติไป

เนื่องจากพวกจามได้ใช้ไม้ก่อสร้างวิหาร ทั้งพวกจีนได้ทำลายวิหารเสียหาย สถาปัตยกรรมของจามที่ยังคงเหลืออยู่จนทุกวันนี้จึงมีน้อย

วิหารของจามนั้นมีลักษณะวางอย่างคล้ายกับวิหารของชวา กล่าวคือมีทรงเป็นลูกบาศก์ (Cubical Cell) ซึ่งมีประตูเข้า 1 ประตู และมีรูปจำหลักนูน 3 ด้าน หลังคาวิหารรูปกรวยสี่เหลี่ยม (Pyramidal roof) ยกขึ้นเป็นชั้นๆ 3 ชั้นลดหลั่นกัน และมียอดเป็นรูปดอกบัวตูม (Lotus-bud finial) ประติมากรรมที่สร้างขึ้นในพุทธศตวรรษที่ 12 มีลักษณะคล้ายกับของเขมรมาก

ศิลปะของเมือง Mison และ Don-Duong แห่งพุทธศตวรรษที่ 12 และ 15 เป็นศิลปะชั้นสูง (Classic) ส่วนศิลปะของเมือง Binh-Dinh ซึ่งอยู่ในระหว่าง พ.ศ. 1643-2043 นั้นเป็นศิลปะยุคเสื่อม

พวกจามนับถือศาสนาฮินดูเป็นส่วนใหญ่ พุทธศาสนาก็มีผู้นับถือเหมือนกัน ดังปรากฏว่ามีวิหารฝ่ายพุทธศาสนาอยู่ที่ Don-Doung

ประเทศไทย

ชนชาวไทยได้อพยพจากทิศตะวันตกเฉียงใต้ของประเทศจีนเข้ามาสู่ประเทศไทยตั้งแต่สมัยโบราณกาล ในพุทธศตวรรษที่ 11 ชาวไทยได้สร้างอาณาจักรน่านเจ้าขึ้นในยูนนาน (Yunnan) อาณาจักรนี้มีความสำคัญทางประวัติศาสตร์มาก และได้ถูกทำลายโดยกุบไลข่าน (Kublai Khan) ในพุทธศตวรรษที่ 18 ชาวไทยจำต้องอพยพจากแคว้นน่านเจ้า เข้ามายังประเทศพม่าและประเทศไทยเป็นจำนวนมาก

ตั้งแต่พุทธศตวรรษที่ 11-13 นั้นเป็นยุครุ่งเรืองของอาณาจักรทวารวดีประชาชนในสมัยทวารวดีนับถือพุทธศาสนาฝ่ายหินยานปกครองอาณาบริเวณซึ่งเป็นประเทศไทยปัจจุบันนี้ มีเมืองสำคัญๆ คือ นครปฐม อุทอง ลพบุรี (ละโว้) ลำพูน ฯลฯ ศิลปะของสมัยทวารวดีได้ให้อิทธิพลแก่ศิลปะทางเหนือของไทยด้วย

ในพุทธศตวรรษที่ 13 ราชวงศ์ศรีวิชัยแห่งชวา มีอำนาจปกครองแหลมมลายู มีไชยาเป็นเมืองท่าสำคัญ วัฒนธรรมของศรีวิชัยจากตอนใต้ของประเทศไทยได้แผ่ไปถึงตอนเหนือถึงเมืองเชียงแสน พวกศรีวิชัยนับถือพุทธศาสนาฝ่ายมหายาน

จากพุทธศตวรรษที่ 16-18 เขมรมีอำนาจปกครองภาคตะวันออกเฉียงเหนือ ภาคกลาง และบางส่วนของภาคเหนือของประเทศไทย ชาวเขมนับถือทั้งศาสนาฮินดูและพุทธศาสนาฝ่ายมหายาน

ชาวไทยได้ผสมผสานอยู่กับชนชาติมอญ มลายู และเขมรอยู่เป็นศตวรรษ ดังนั้นวัฒนธรรมและศิลปะจึงคลุกเคล้ากันอยู่ เพราะว่าวัฒนธรรมของชนชาติเหล่านี้มีที่มาจากอินเดีย ดังนั้นวัฒนธรรมของไทยจึงขึ้นอยู่กับการแสดงออกทางพุทธปัญญาของอินเดียด้วย แต่เนื่องจากชนชาติซึ่งรวมกันเป็นปึกแผ่นขึ้นได้ในพุทธศตวรรษที่ 18 นั้น ได้รับวัฒนธรรมมาจากจีนด้วย ซึ่งเป็นสมการอันสำคัญในระหว่างชาติต่างๆ ในเอเชียอาคเนย์ ที่เริ่มต้นความเจริญรุ่งเรืองขึ้น

แคว้นต่างๆ ของไทยซึ่งตั้งต้นเป็นอิสระในสมัยโบราณนั้นตั้งอยู่ทางภาคเหนือ มีเมืองเชียงแสน เมืองฝาง เมืองพะเยา เมืองหลวงพระบาง ตั้งแต่ประมาณพุทธศตวรรษที่ 15

ศักราชที่สำคัญของไทย มีดังต่อไปนี้

พุทธศักราช	1781	ก่อตั้งอาณาจักรสุโขทัย
"	1818-1860	รัชสมัยของพ่อขุนรามคำแหง ยุคทองของสุโขทัย ในระยะเวลาเดียวกันกับรัชสมัย

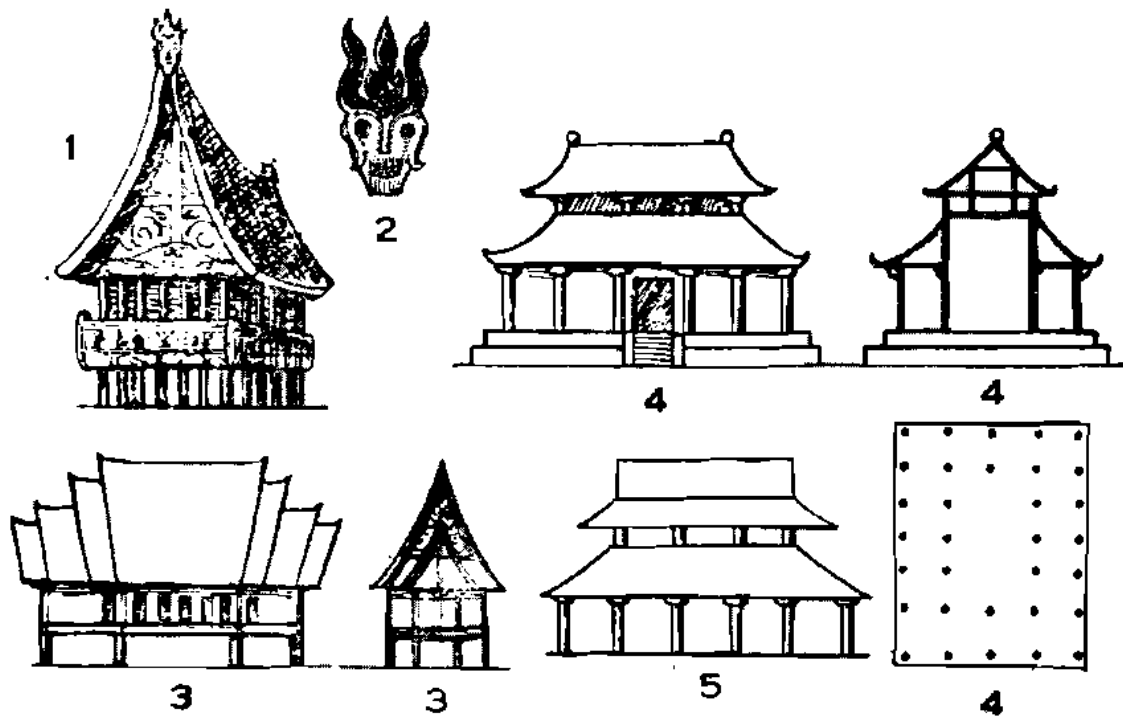

คำอธิบายประกอบแบบศิลปะของไทย

สถาปัตยกรรมไทยมีความคล้ายคลึงกับสถาปัตยกรรมของอินโดเนเซีย กัมพูชา และจีนมากที่สุด

1. เรือนสโมสร (Club-house) ของสมาคมลับในสุมาตรา
2. หน้ากากบนหน้าจั่วบ้านสำหรับป้องกันภูตผีปีศาจ ใช้กันทั่วไปในประเทศอินโดเนเซียและอินโดจีน
3. แบบบ้านไทย-อินโดเนเซีย
- 4., 5. สถาปัตยกรรมของจีน

เห็นได้ว่าชนชาติที่ใช้ไม้เป็นวัสดุก่อสร้างสำคัญนั้น มีลักษณะสถาปัตยกรรมเป็นเช่นเดียวกัน

- ของพ่อขุนรามกำแหง พ่อขุนเม็งรายสร้างเมือง
เชียงใหม่และเมืองเชียงใหม่
- " 1893 พระเจ้ารามาธิบดีสร้างกรุงศรีอยุธยาเป็นเมือง
หลวงใหม่ของไทย
 - " 1910 กรุงสุโขทัยขึ้นกับกรุงศรีอยุธยา
 - " 2310 กรุงศรีอยุธยาเสียแก่พม่า ครั้งสุดท้าย
 - " 2318 พระเจ้าตากสินรวมไทยเป็นปึกแผ่นสร้างเมือง
หลวงใหม่ที่ธนบุรี
 - " 2325 เจ้าพระยาจักรี เป็นกษัตริย์ต้นราชวงศ์จักรี
สร้างกรุงรัตนโกสินทร์
- พุทธศักราช 2394-2411 พระบาทสมเด็จพระจอมเกล้าเจ้าอยู่หัว
(King Mongkut) เริ่มดำเนินพระราชสัมพันธ์ไมตรี
กับมหาอำนาจต่างประเทศ
- " 2411-2453 พระบาทสมเด็จพระจุลจอมเกล้าเจ้า
อยู่หัว (King Chulalongkorn) นำอารยธรรม
ตะวันตกเข้ามาพัฒนาประเทศไทย

ศิลปะสมัยก่อนไทย (Pre Thai Periods)

ศิลปะสมัยทวาราวดี (Davaravati Art)

ศิลปะสมัยทวาราวดีสร้างขึ้นเพื่อศาสนาพุทธฝ่ายมหายาน
ครั้งแรกได้อิทธิพลจากศิลปะสมัยอมราวดี ต่อมาจึงได้จากศิลปะสมัย
คุปตะของอินเดียตามลำดับ เริ่มแรกศิลปินสมัยทวาราวดีเลียนแบบ
การสร้างพระพุทธรูปจากสมัยคุปตะอย่างแท้จริง ต่อๆ มาจึงค่อยมี
ลักษณะของตนเองมากขึ้น งานประติมากรรมของสมัยทวาราวดีที่
น่าสนใจเป็นพิเศษนั้นเป็นงานสำริด, ดินเผาไฟ และปูนปั้น ซึ่งแสดง
ให้เราเห็นได้ถึงลักษณะพิเศษของเชื้อชาติเป็นอย่างดี ศิลปะ
ทวาราวดีเป็นสมการสำคัญของการก่อตั้งสกุลช่างการสร้างพระพุท
ธูปทางภาคเหนือของไทย

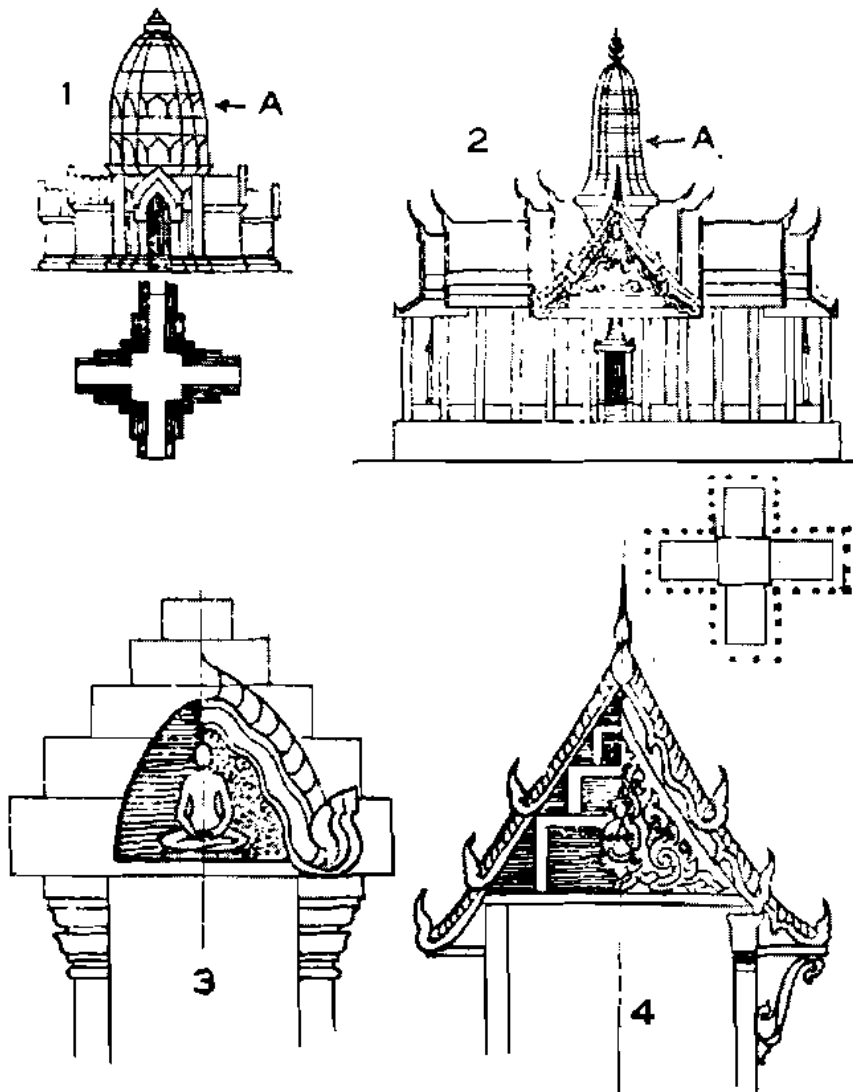

1. รูปตั้งด้านข้าง (Side elevation) ของวิหารเขมร ปรากฏสามยอดที่ลพบุรี
2. แบบปราสาทของไทย แสดงให้เห็นถึงลักษณะพิเศษเช่นเดียวกับปรากฏของเขมร แต่ทว่าปรากฏของปราสาทนี้ (A) ได้กลายเป็นงานตกแต่งตามประเพณี ส่วนของเขมรนั้นเป็นโครงสร้างที่แท้จริงของหลังคาซึ่งเป็นรูปโดม
- 3., 4. จุ่มหน้าบ้านสร้างด้วยหินของวิหารเขมร (3) ตกแต่งด้วยลวดลายอันเป็นปึกแผ่น มีตัวนาคล้อมรอบหน้าบ้านส่วนหน้าบ้านสร้างด้วยไม้ของไทยนั้นแม้จะมีแบบลวดลายมาจากเขมร แต่ก็อ่อนหวานกว่า

ศิลปะสมัยศรีวิชัย (Srivijaya Art)

เมื่อพิจารณาถึงความสัมพันธ์อันใกล้ชิดของประติมากรรมทางภาคเหนือของไทยกับประติมากรรมของชวา ก็ใคร่จะคิดว่า ศิลปะของชวาคงมีส่วนช่วยให้เกิดศิลปะแบบเชียงแสนขึ้น (Style of Chiengsen) สถาปัตยกรรมทางภาคเหนือของไทยด้วยเหมือนกัน ได้แสดงให้เห็นถึงลักษณะศิลปะของศิลปะของศรีวิชัย เรื่องอิทธิพลของศิลปะชวาสมัยศรีวิชัยนี้ อาจเป็นไปได้ 2 ทฤษฎี คือ ทฤษฎีหนึ่ง ก็คือศิลปะศรีวิชัยได้มีอิทธิพลอยู่ในศิลปะสมัยสุโขทัย ดังนั้นจึงมีอยู่ในศิลปะทางภาคเหนือด้วยภายหลัง เมื่อพระเจ้ารามคำแหงมีอำนาจปกครองภาคใต้ตลอดแหลมมลายู

ศิลปะสมัยเขมร (Khmer Art)

เกี่ยวกับศิลปะของเขมรนั้น ไทยได้รับเอาแบบอย่างทางด้านสถาปัตยกรรมและลวดลายตกแต่งมาใช้หลายอย่าง แต่ไม่ได้รับเอางานประติมากรรมประเภทสร้างรูปเคารพ (Statuary) เลย

ศิลปะไทย

พระพุทธรูปของสมัยทวารวดี, ศรีวิชัย และเขมร โดยมากสร้างเป็นพิเศษ เป็นรูปจำหลักหิน ส่วนพระพุทธรูปของไทยสร้างด้วยสำริด หากจะกล่าวให้ถูกก็คือ เป็นลักษณะของการปั้นขึ้นซึ่งเมื่อปั้นแล้วจึงนำไปหล่อเป็นโลหะ นี่เป็นสิ่งสำคัญที่ทำให้เข้าใจการแสดงออกทางจิตใจของชาวไทยได้

ศิลปะเชียงแสน และศิลปะทางภาคเหนือ

สถาปัตยกรรม : สถาปัตยกรรมของไทยโบราณที่สุด ที่ยังเหลืออยู่ให้เห็นก็คือพระเจดีย์ ซึ่งแสดงให้เห็นถึงลักษณะพิเศษของศิลปะอินเดีย, พม่า และศรีวิชัย ในสมัยเชียงแสนนั้นอาจจะมีสิ่งก่อสร้างโบราณที่สุดเหลืออยู่บ้าง แต่ตัวเมืองจมดิน รกเป็นป่า หากมีการขุดค้นเมืองเชียงแสนขึ้นอย่างจริงจัง ก็คงจะช่วยให้เราได้หลัก

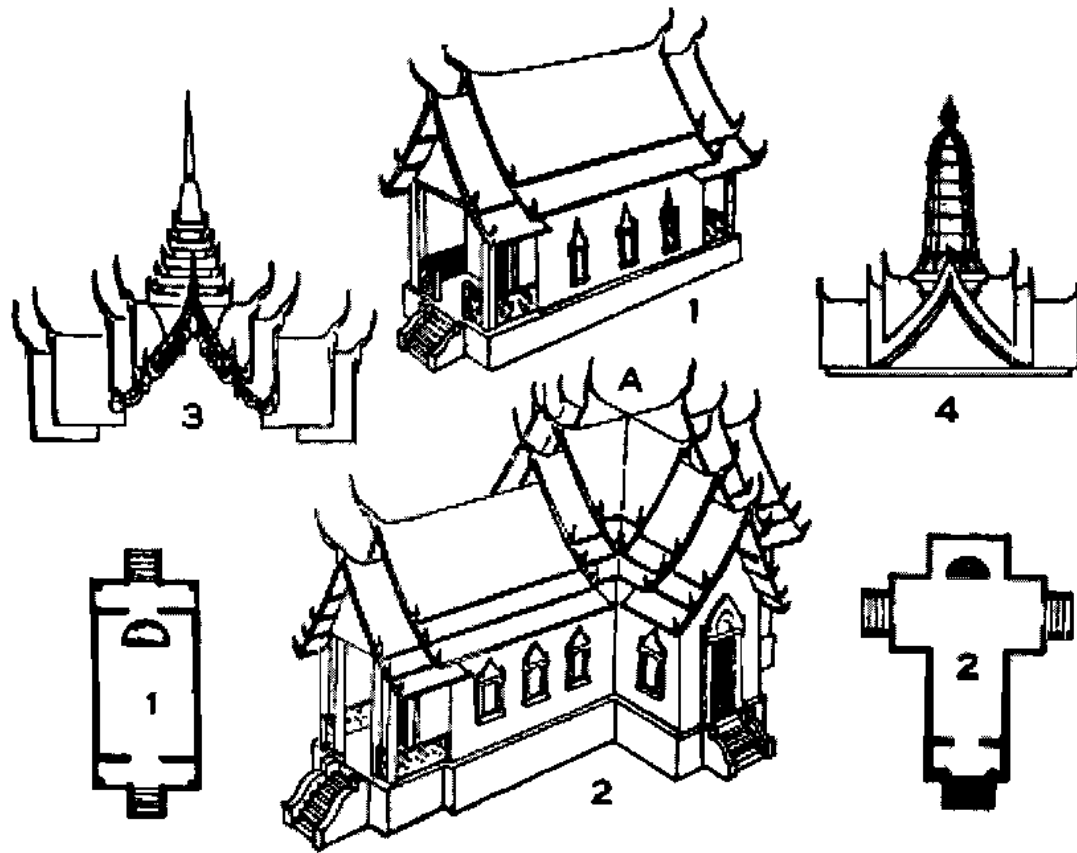

1. โบสถ์วิหารของไทย ตั้งอยู่ในแปลนง่ายๆ มีหลังคาลาดเอียงอยู่ในทรงสูง
2. เมื่อโบสถ์วิหารตั้งในแปลนกากบาท หลังคาโดยทั่วไปจะประกอบด้วยซุ้มสามหรือสี่ซุ้ม หลังคา จุดที่ตัดกันของหลังคา (A) แบบนี้หลังคาอาจมียอดเป็นรูปมณฑป หรือปราสาท ดังภาพ 3 หรือ 4

ฐานทางประวัติศาสตร์ศิลปะของไทยอันสำคัญได้บ้าง

สถาปัตยกรรมทางภาคเหนือของไทยส่วนใหญ่มีลักษณะของพะม่า ลางแห่งมีอิทธิพลศิลปะจีนอยู่ด้วย ศิลปะของเมืองลำพูนนั้น เห็นได้ว่ามีศิลปะทวาราวดี ศรีวิชัย และเขมร ผสมอยู่ด้วยกัน เนื่องจากขาดหลักฐานทางประวัติศาสตร์ แบบอย่างศิลปะหลายแบบนั้นจึงยากที่จะกล่าวได้อย่างแน่นอนว่า งานสถาปัตยกรรมนั้นเป็นของสร้างในสมัยใด

ประติมากรรม :

สมัยแรก อยู่ใน (ระยะเวลา) ระหว่าง พุทธศตวรรษที่ 15-18

สมัยหลัง " " พุทธศตวรรษที่ 18-21

แบบพระพุทธรูปทางภาคเหนือของไทยสมัยแรกนั้น มีความสัมพันธ์กับแบบพระพุทธรูปของสมัยคุปตะ ซึ่งมีทรวดทรงอวบอ้วน นั่งขัดสมาธิเพชร พระเศียรค่อนข้างกลม มีเม็ดประศกวงกันหอยใหญ่ พระพุทธรูปแบบนี้มีพระเกตุมาลาเป็นรูปดอกบัวตูม และชายสังฆาฏีห้อยลงจากพระอังสะแค้ราวพระอุระ พระพุทธรูปปางองค์ของสมัยแรกสวยงามและมีชีวิตจิตใจมาก

จากตอนปลายพุทธศตวรรษที่ 18-20 พระพุทธรูปทางภาคเหนือได้รับอิทธิพลจากศิลปะสุโขทัย ดังจะเห็นได้จากการนั่งขัดสมาธิราบ เม็ดประศกเล็ก พระเศียรมีเปลวรัศมี และชายสังฆาฏีห้อยลงมาถึงพระนาภี จากตอนปลายพุทธศตวรรษที่ 20 ศิลปะการสร้างพระพุทธรูปทางภาคเหนือก็เริ่มเสื่อมลง

ศิลปะอุททอง

ในสมัยโบราณ อุททองเป็นเมืองหนึ่งของอาณาจักรทวาราวดี ดังนั้นศิลปะอุททองจึงเป็นศิลปะของทวาราวดี ในครั้งหลังของพุทธศตวรรษที่ 16 หรือต้นศตวรรษที่ 17 ศิลปะอุททองเริ่มได้อิทธิพลเขมร ประติมากรรมจึงเริ่มต้นมีลักษณะเขมร เพราะเหตุว่างานประติมากรรมของทวาราวดีและของเขมรนั้น มีความสัมพันธ์กันอย่าง

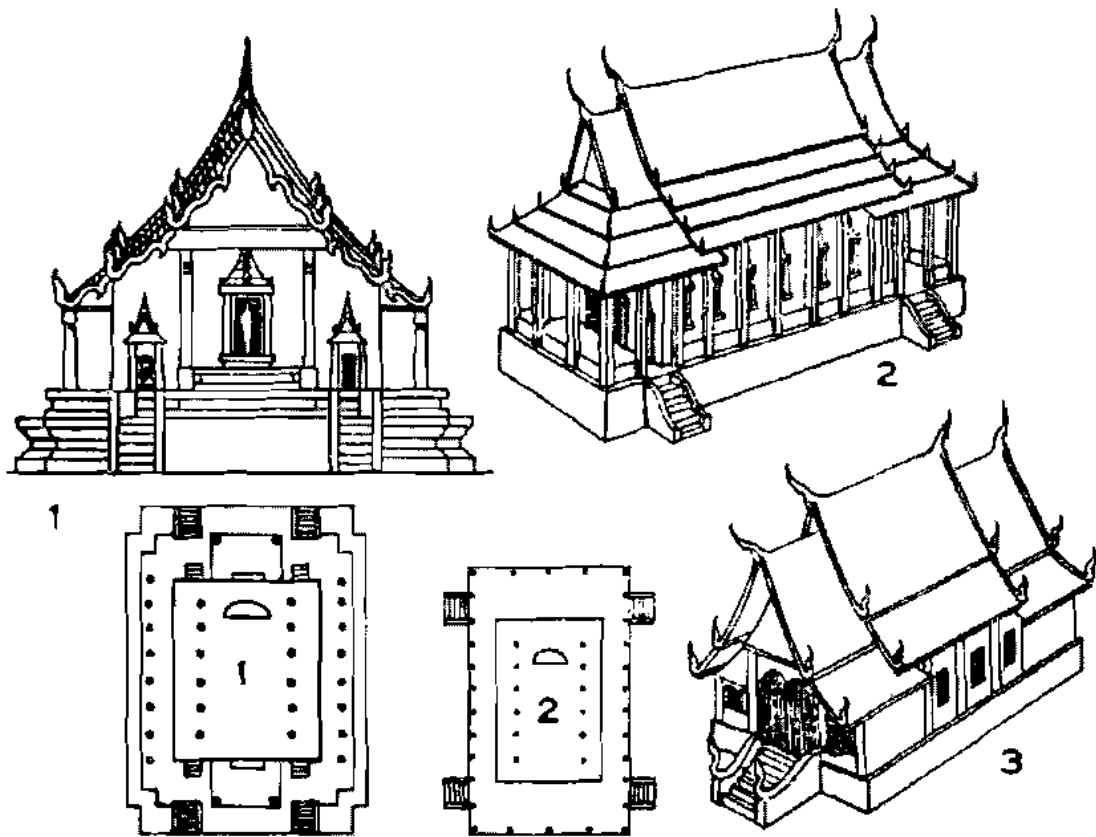

1. รูปตั้งและแปลนพื้นของโบสถ์สมัยอยุธยา
2. รูปตั้งและแปลนพื้นของโบสถ์สมัยรัตนโกสินทร์ แสดงให้เห็นถึงหลังคาแตกต่างไปจากแบบที่แล้วมา โดยทั่วไปหลังคาชนิดนี้ใช้กับโบสถ์ขนาดใหญ่ ซึ่งมีเสาล้อมรอบตัวอาคาร ทำให้ระลึกถึงวิหารของกรีก ซึ่งมีเสาล้อมรอบที่เรียกว่า "Peripteral temple"
3. โบสถ์ทางภาคเหนือ ซึ่งมีหลังคากว้างใหญ่คลุมโครงสร้างของตัวโบสถ์ส่วนล่าง

ใกล้เคียงในแบบอย่างมาก ดังนั้นจึงมีระยะหัวเลี้ยวหัวต่อซึ่งศิลปะทั้งสองแบบคลุกเคล้ากันอยู่ด้วยกัน จนเป็นการยากที่จะกล่าวได้ว่าเป็นแบบของใคร ย่อมเป็นสิ่งแน่ว่า เรื่องเช่นนี้บังเกิดขึ้นแก่สมัยหัวเลี้ยวหัวต่อทุกสมัย เช่นเดียวกันกับสกุลช่างท้องถิ่นย่อมมีลักษณะพิเศษโดยเฉพาะในศิลปะของทุกสกุล

ใน พ.ศ. 1893 พระรามาธิบดีแห่งอู่ทองได้สร้างเมืองหลวงใหม่ขึ้นที่กรุงศรีอยุธยา ดังนั้นศิลปะอู่ทองจึงเคลื่อนย้ายมาอยู่ที่ศูนย์กลางแห่งการเมืองใหม่นี้ ซึ่งเป็นระยะเวลาที่เข้าสู่จุดแห่งความเหนื่อยอ่อน งานประติมากรรมซึ่งสร้างขึ้นในสมัยอยุธยาจึงไม่เป็นสิ่งน่าสนใจเช่นงานประติมากรรมซึ่งสร้างในอู่ทอง ดังนั้นตัวอย่างงานศิลปะอู่ทองที่ดีที่สุดจึงเป็นของสร้างในพุทธศตวรรษที่ 18 และต้นพุทธศตวรรษที่ 19

พระพุทธรูปอู่ทองมีลักษณะแข็งกร้าว ให้ความรู้สึกเป็นสมาธิ เส้นวงพระพักตร์อันแข็งแรงนั้น เตือนให้ระลึกถึงความสัมพันธ์กับงานประติมากรรมของเขมรอันมีอยู่อย่างใกล้ชิด

ศิลปะสุโขทัย (Sukhothai-Art) พุทธศตวรรษที่ 18-20

สถาปัตยกรรม : ชาวไทยสมัยสุโขทัยนับถือพุทธศาสนาลัทธิหินยาน จึงเป็นสิ่งจำเป็นอย่างยิ่งที่ต้องสร้างปูชนียสถานจำนวนมากมายเพื่อส่งเสริมพุทธศาสนา อันแตกต่างกันไปจากเขมร โดยทั่วไปสิ่งก่อสร้างทางศาสนาของไทย เช่น โบสถ์ วิหาร นั้นมีขนาดกว้างใหญ่ ดังนั้นจึงสร้างหลังคาด้วยหินอย่างวิหารของเขมรไม่ได้ ฉะนั้นจึงใช้ไม้เป็นโครงสร้าง อันเป็นทางให้เกิดแบบอย่างสถาปัตยกรรมใหม่ขึ้น เนื่องมาจากประเพณีชาวไทยรับเอาแบบสถาปัตยกรรมของเขมรมาใช้ด้วย แต่ได้กลายเป็นส่วนแตกต่างอาคารแทนที่จะเป็นโครงสร้างอันเป็นปีกแผ่น (Constructive)

สีในตัวสถาปัตยกรรมของไทยในระยะเริ่มต้นนั้นเป็นประเภทเอกรงค์ (Monochrome) ต่อมาเมื่อได้รับอิทธิพลของจีน จึงกลายเป็นพหุรงค์ (Polychrome) และบรรลุผลในการแสดงออกซึ่งแบบ

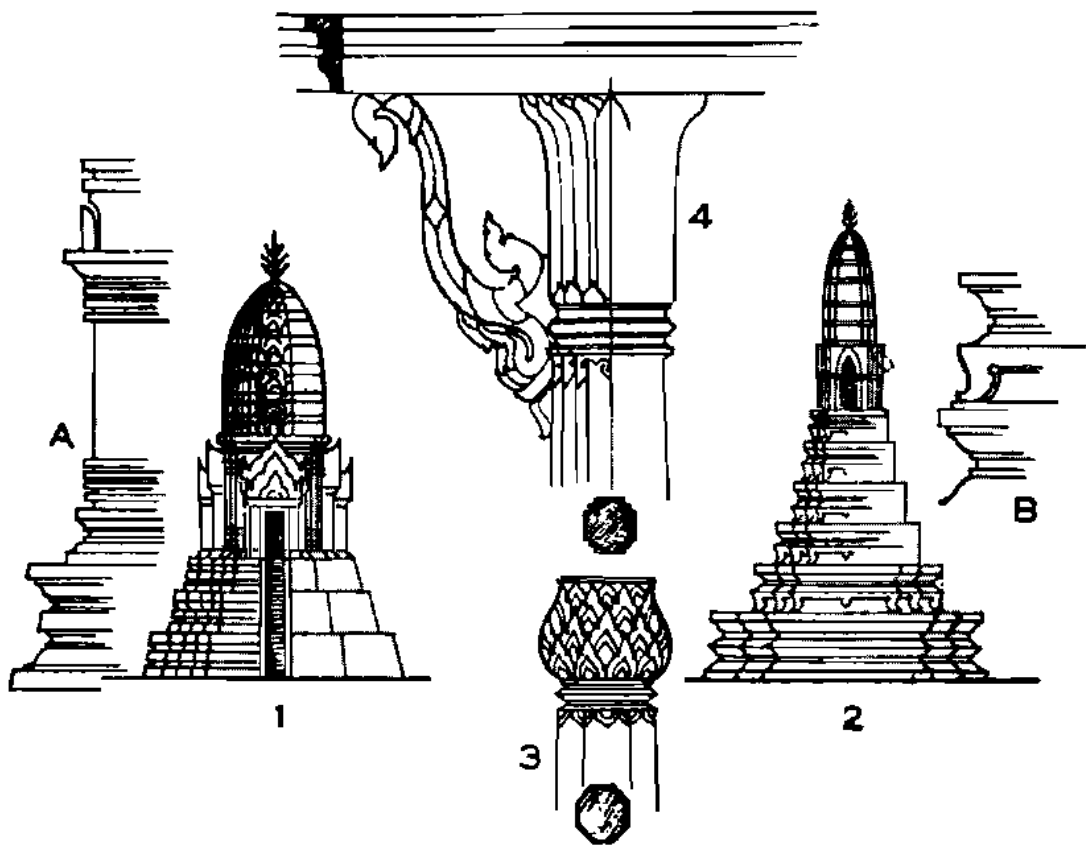

1. พระปรางค์ของไทยสมัยสุโขทัยและสมัยอยุธยาตอนต้น มีความสง่างามในความเป็นปึกแผ่น และในความวิจิตรของส่วนละเอียดทางสถาปัตยกรรม (A)
2. ในสมัยต่อมาเมื่อได้รับอิทธิพลของจีน ฐานของปรางค์นิยมสร้างขึ้นให้มีลักษณะเป็นโต๊ะ ไม่มีเท้าสิงห์ซ้อนสูงกันขึ้นไปเป็นชั้นๆ ตัวปรางค์เล็กลงจนกลายเป็นงานตกแต่ง (B)
3. หัวเสารูปดอกบัวของอยุธยา
4. สถาปัตยกรรมของสมัยรัตนโกสินทร์ยังมีส่วนทรงระลูดชั้นจนขาดคุณสมบัติของความ เป็นปึกแผ่น หัวเสาของสมัยนี้ก็ยาวและมีกลีบบัวมีลักษณะเป็นเปลวไฟ

อย่างของศิลปะอย่างเต็มที่ ในสมัยอยุธยาในพุทธศตวรรษที่ 21

เกี่ยวข้องกับอิทธิพลของจีนนั้น เราต้องพิจารณาถึงข้อเท็จจริงว่า อาคารที่มีโครงสร้างด้วยไม้ ก่อให้เกิดมีการตกแต่งลวดลาย และมีการใช้สีหลายสี ฉะนั้นชนชาติที่ก่อสร้างด้วยวัสดุธาตุชนิดเดียวกัน ก็มักจะมีแบบอย่างศิลปะคล้ายคลึงกัน ดังจะเห็นได้จากงานลวดลายจำหลักไม้ (Wood-carvings) ลงรักปิดทอง ประดับกระจก เป็นต้น ส่วนโครงสร้างที่เป็นอิฐนั้นนิยมตกแต่งด้วยลวดลายปูนปั้น (Stucco)

แบบอย่างศิลปะของภาคเหนือ นั้นได้นำมาใช้ในสถาปัตยกรรมของสุโขทัยด้วย ไทยเรารับเอาสถาปัตยกรรมของเขมรมาสร้างเป็นปราสาท มีวัตถุประสงค์ที่ใช้เช่นเดียวกับสถูป แบบปราสาทที่สวยงามที่สุดอยู่ที่วัดมหาธาตุ พิษณุโลก ต่อมาในสมัยอยุธยาตอนปลาย และในสมัยรัตนโกสินทร์ ทรงของพระเจดีย์และพระปราสาทสูงชะลูดขึ้นกว่าเดิม ซึ่งทำให้ขาดความเป็นปีกแผ่นของแบบเดิมไป

ประติมากรรม : ตรงกันข้ามกับงานสถาปัตยกรรม งานประติมากรรมของสุโขทัยไม่มีความสัมพันธ์กับของเขมร ดังได้กล่าวแล้วว่า พระพุทธรูปทางภาคเหนือของไทยนั้น มีความสัมพันธ์ในแบบอย่างกับของสมัยคุปตะ แต่ในสมัยสุโขทัย ประติมากรไทยสร้างแบบพระพุทธรูปขึ้นมาตามความรู้สึกเลื่อมใสในพระพุทธศาสนาและความรู้สึกแห่งเชื้อชาติอย่างแท้จริง

เรามีอาจยืนยันได้แน่นอนว่า คนไทยโบราณสมัยสุโขทัยนั้น ได้แบบพระพุทธรูปจากไหนมาสร้างพระพุทธรูปเป็นแบบสุโขทัยของตนขึ้น แต่เราอาจสันนิษฐานได้ว่า เขาได้ความบันดาลใจคิดสร้างแบบจากพระพุทธรูปทางภาคเหนือ ครั้นต่อมาเมื่อพระสงฆ์ลังกาได้เข้ามาสั่งสอนพระพุทธศาสนาในสุโขทัยได้นำแบบพระพุทธรูปอินเดียและลังกาเข้ามาด้วยซึ่งได้ให้ความบันดาลใจใหม่แก่ศิลปินสุโขทัย พระพุทธรูปซึ่งศิลปินไทยคิดสร้างขึ้นนั้น เต็มไปด้วยความรู้สึกซาบซึ้งในพุทธศาสนาและความมีชีวิตจิตใจของศิลปิน ลักษณะ

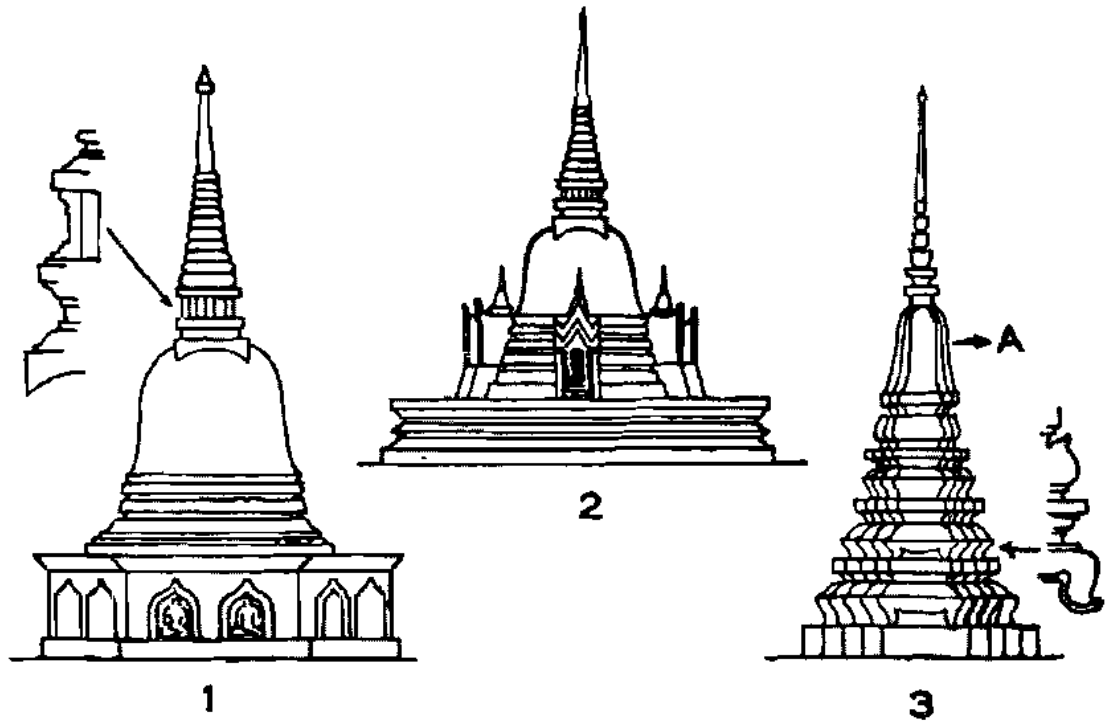

1. เจดีย์ตามแบบฉบับของสมัยสุโขทัยมีลักษณะพิเศษของลังกา
2. เจดีย์ของสมัยอยุธยาอันสวยงาม มีจัตุรมุขซึ่งได้มาจากแบบสถาปัตยกรรมทางภาคเหนือ ประกอบเข้ากับเจดีย์แบบสุโขทัย
3. ในสมัยอยุธยาตอนปลายและสมัยรัตนโกสินทร์ พระเจดีย์ได้กลายเป็นสิ่งก่อสร้างทางสัญลักษณ์ มีฐานสูงมาก และตัวปราสาทเกือบหายไป (A)

ศิลปะของสุโขทัยนั้นได้ถูกถ่ายทอดมาอยู่ในงานจิตรกรรมไทย และยังคงมีอยู่ตลอดมาในงานศิลปะสมัยใหม่ด้วย ดังนั้นเราอาจกล่าวได้ว่าศิลปะสุโขทัยได้แสดงออกซึ่งอารมณ์ความรู้สึกของชาติไทยไว้ในงานศิลปะเป็นอย่างดี

เครื่องปั้นดินเผา : ผลิตผลทางศิลปะของไทยโบราณที่นับว่ามีความงดงามอย่างยิ่งประเภทหนึ่งก็คือเครื่องปั้นดินเผาของสุวรรณโลกและสุโขทัยในพุทธศตวรรษที่ 19-20 ซึ่งเป็นที่รู้จักกันดีทั่วโลก เครื่องปั้นสมัยนี้มีสีเอกรงค์ เทาปนเขียว ลางที่ก็มีลวดลายตกแต่งเป็นสีดำ หรือไม้ก็มีสีงาช้างตกแต่งด้วยลวดลายสีน้ำตาล บรรดาตุ๊กตาเล็กๆ เคลือบด้วยสีเขียวอ่อนนั้นใช้สำหรับในพิธีการศพ แม้จะมีฝีมือหยาบ แต่ก็น่าสนใจยิ่ง

ศิลปะสมัยอยุธยา (พ.ศ. 1890-2310)

สถาปัตยกรรม : สถาปัตยกรรมของสมัยอยุธยานั้นนิยมใช้สีตกแต่งเป็นพหุรงค์ ย่อมแน่นอนว่าศิลปะสมัยอยุธยานั้นได้รับอิทธิพลจากจีนซึ่งมีรสนิยมทางสีในการตกแต่งเป็นพิเศษ ส่วนสถาปัตยกรรมภาคเหนือและสุโขทัยนั้นผสมผสานเข้าอยู่ด้วยกัน อันทำให้เกิดแบบ (Designs) สถาปัตยกรรมอันเป็นปีกแผ่นต่างๆ กันขึ้น ในพุทธศตวรรษที่ 21 อยุธยาได้บรรลุในพัฒนาการทางสถาปัตยกรรมอย่างเต็มที่ บรรดาโบสถ์ วิหาร พระเจดีย์ พระปราสาท ปราสาทราชวัง ได้สร้างขึ้นในตัวเองะทั่วไปหมด เพียงแต่ทรากโบราณสถานที่เหลืออยู่นั้นก็ทำให้เราฉงนใจไม่น้อย

งานประภทลวดลาย (Ornamental works) ของสมัยอยุธยา นั้นมีคุณค่าทางศิลปะสูงยิ่ง ที่สร้างขึ้นอย่างมากมายได้แก่ งานช่างโลหะ งานแกะงา งานเครื่องรัก ผ้า และเครื่องเคลือบ สำหรับเครื่องเคลือบซึ่งส่งไปทำในประเทศจีน และผ้าซึ่งมีลวดลายส่งไปทำในประเทศอินเดีย นั้น ช่างไทยเป็นผู้ออกแบบลวดลาย (Designs) และสี (Colour) จึงต้องถือว่าเป็นศิลปะไทย

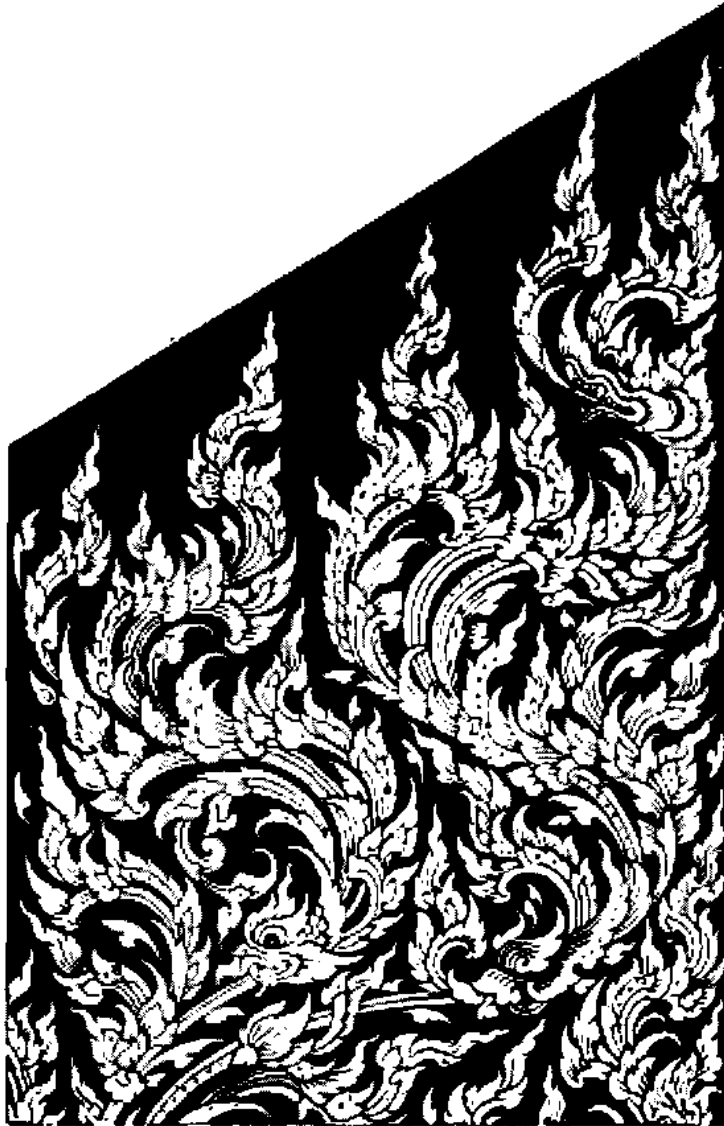

ส่วนละเอียดของลายรดน้ำบนตู้พระธรรมสมัยอยุธยา อันเป็นของฝีมือช่างชั้นสูงอย่างยอดเยี่ยม แสดงให้เห็นถึงความรู้สึกอ่อนไหวของศิลปินไทย ลักษณะพิเศษของลายแบบเปลวไฟอันพวยพุ่งนั้นย่อมเห็นกันเสมอในงานจิตรกรรมและประติมากรรมภาพคนด้วย

ประติมากรรม : แบบอย่างพระพุทธรูปของอยุธยา นั้นเริ่มจากสมัยอู่ทอง ต่อมาจึงได้รับอิทธิพลจากแบบพระพุทธรูปของสมัยลพบุรีและสมัยสุโขทัย แต่แบบผสมของอู่ทองและสุโขทัยนั้นมิได้มีคุณค่าทางศิลปะสูง เพราะศิลปะ 2 สมัยนี้แตกต่างกันมากจนมิอาจรวมเข้าอยู่ด้วยกันได้ ในพุทธศตวรรษที่ 23 ได้มีการสร้างพระพุทธรูปกันใหม่ขึ้นอีกแบบหนึ่ง มีลักษณะผสมระหว่างศิลปะสุโขทัยกับลพบุรี แม้ว่าจะดีกว่าแบบก่อน แต่ก็ไม่มีคุณค่าทางศิลปะมากนัก เพราะงานประติมากรรมไทยเริ่มเสื่อมลงในศตวรรษนี้ โดยทั่วไปนั้นพระพุทธรูปสมัยอยุธยาขาดคุณสมบัติทางทรวดทรงและจิตใจ

จิตรกรรม : ขณะที่สุโขทัยเป็นศูนย์กลางของงานประติมากรรมนั้น อยุธยา ก็เป็นศูนย์กลางของจิตรกรรม อันงานจิตรกรรมนั้นเริ่มต้นมาจากการจำหลักลายเส้นบนแผ่นหิน (Engraving) ซึ่งแบบที่ดีที่สุดเป็นของที่วัดศรีชุม แห่งสุโขทัย ในพุทธศตวรรษที่ 19 ต่อมาก็ได้แก่ภาพเขียนสีบรรยายเรื่องไตรภูมิ (Buddhist Cosmology) ซึ่งเป็นการแสดงออกทางศิลปะอย่างสามัญทั่วไปของประเทศทั้งหลายในประเทศตะวันออกซึ่งได้รับอิทธิพลจากอินเดีย (Farther India)

งานจิตรกรรมฝาผนัง (Murals) อันเก่าแก่ที่สุดนั้นอยู่ในกรุพระปรางค์วัดราชบูรณะ จังหวัดพระนครศรีอยุธยา เป็นของตอนต้นพุทธศตวรรษที่ 20 ในงานจิตรกรรมเหล่านี้ช่างเขียนได้เขียนรูปคนขึ้นเป็นหมู่หลายหมู่ อันเป็นวิธีที่ช่างเขียนสมัยต่อมา ซึ่งนิยมเขียนภาพพระพุทธรูปเป็นแถวแต่ลำพังหรือมีพระสาวกนั่งพนมมืออยู่ข้างๆ ด้วยสีเอกรงค์ ดำเนินรอยตาม โดยที่ปราศจากการบันทึกหลักฐาน เราจึงสันนิษฐานว่า งานจิตรกรรมฝาผนังเกี่ยวกับองค์ประกอบภาพแสดงให้เห็นถึงเรื่องชาตกหรือพุทธประวัตินั้น ได้เริ่มขึ้นเมื่อตอนปลาย หรือตอนต้นพุทธศตวรรษที่ 21 งานจิตรกรรมฝาผนังคงบรรลุผลสูงสุดในระหว่างพุทธศตวรรษที่ 21 นี้ งานจิตรกรรมที่วัดพุทธไสวรรย์ จังหวัดพระนครศรีอยุธยา อันเป็นของ

ตอนปลายพุทธศตวรรษที่ 20 หรือตอนต้นพุทธศตวรรษที่ 22 นั้น เราเห็นได้ถึงความแตกต่างกันอย่างมากในคุณค่าทางศิลปะและแบบอย่าง กล่าวคืองานจิตรกรรมเขียนโดยศิลปินหลายคน อย่างไรก็ตาม เมื่อเราเปรียบเทียบงานจิตรกรรมนี้กับงานจิตรกรรมของกรุงเทพฯ ก็เห็นได้ว่า งานจิตรกรรมของอยุธยามีโครงการณ์สีค่อนข้างอ่อน ส่วนของกรุงเทพฯ นั้น โดยทั่วไปแล้วฉากหลังของภาพนั้นมีสีแก่ ส่วนภาพคนมีสีสลดลอยออกมา

งานจิตรกรรมไทยโบราณมีแบบแตกต่างกันอยู่ 2 แบบ คือ แบบหนึ่งเขียนด้วยฝีมือช่างชั้นสูงตามประเพณี เลียนลักษณะท่าทาง และเครื่องแต่งกายของพวกขุนละคอน ได้แก่ รูปเทวดานางฟ้าและพระมหากษัตริย์ ความงดงามของภาพขึ้นอยู่กับลวดลายเส้นอันประณีตอ่อนหวานและฝีมืองานจนเปรียบได้กับงานจิตรกรรมขนาดเล็ก (Miniatures) แบบที่ 2 นั้น แสดงให้เห็นถึงภาพคนสามัญ เขียนขึ้นอย่างอิสระปราศจากกฎเกณฑ์ ช่างเขียนแสดงความรู้สึกออกมาด้วยความจริงใจอันมีชีวิตชีวา การสังเกตของศิลปินโบราณนั้น น่าดูและเต็มไปด้วยอารมณ์ขันอันเป็นพิเศษโดยเฉพาะของคนไทยโบราณ

พิธีกรรมต่างๆ ชีวิตประจำวัน ขบวนแห่ กีฬา และการหย่อนใจต่างๆ อันเป็นชีวิตของชนชาวไทยนั้น ปรากฏอยู่ในงานจิตรกรรมแบบจริงตามธรรมชาตินี้ทั้งสิ้น ซึ่งอาจให้ความบันเทิงแก่การสร้างงานองค์ประกอบจิตรกรรมฝาผนังสมัยใหม่ได้

ศิลปะสมัยรัตนโกสินทร์

สถาปัตยกรรม : เมื่อกรุงศรีอยุธยาถึงแก่ความพินาศเสียหายไปแล้ว กรุงธนบุรีได้เป็นนครหลวงของไทย จนในปี พ.ศ. 2325 ได้มีการสร้างกรุงเทพฯ พระมหานครขึ้นเป็นราชธานีอันสวยงามขึ้นใหม่ ได้มีการสร้างวัดขึ้นอย่างมากมาย และเป็นการแน่นอนว่า ศิลปินจากอยุธยาได้มาทำงานในกรุงเทพฯ ด้วย นี่เป็นสิ่งสำคัญที่ทำให้เราเข้าใจได้ว่าศิลปะของสมัยรัตนโกสินทร์ตอนต้นนั้นมีลักษณะเหมือนกับศิลปะสมัยอยุธยา งานสถาปัตยกรรมของสมัยรัตนโกสินทร์

ตอนปลายนั้นเป็นศิลปะเสื่อม ได้รับอิทธิพลจากงานสถาปัตยกรรมประเภทไม้ของจีนมากเกินไป จนทำให้เสียคุณค่าทางโครงสร้างของสถาปัตยกรรมไป พระเจดีย์และพระปราสาทมีทรงสอบยิ่งขึ้น การที่ตกแต่งสถาปัตยกรรมด้วยลวดลายทำด้วยกระเบื้องเคลือบนั้น ทำให้คุณค่าของศิลปะเสื่อมลงอย่างมาก

ประติมากรรม : ได้มีการรวบรวมพระพุทธรูปจากภาคต่างๆ เข้ามาไว้ในกรุงเทพฯ อย่างมากมาย (เป็นพิเศษที่วัดพระเชตุพน) เป็นโอกาสให้ได้ชื่นชมพระพุทธรูปแบบต่างๆ ของโบราณ เมื่อใครจะสร้างพระพุทธรูปใหม่ ช่างก็จะเลือกเอาของเก่าสมัยใดสมัยหนึ่งเป็นแบบสร้าง จึงเป็นเหตุให้ศิลปินสมัยรัตนโกสินทร์ไม่อาจเนรมิตคิดแบบพระพุทธรูปขึ้นใหม่ได้ อย่างไรก็ตามก็ตีประติมากรก็ได้ทำงานของตนกันขึ้นอีกได้ดี การสร้างพระพุทธรูปด้วยปูนปั้น ด้วยทองสำริดจากรัชกาลที่ 1 จนถึงรัชกาลที่ 4 จนต่อๆ มา การสร้างพระพุทธรูปได้กลายเป็นงานศิลปะเพื่อประโยชน์ทางการค้าไป

จิตรกรรม : งานจิตรกรรมฝาผนังของรัชกาลที่ 1 ที่ 2 และที่ 3 นั้น นับได้ว่าเป็นของฝีมือช่างชั้นสูง มีลักษณะคล้ายกับฝีมือการช่างของสมัยอยุธยามาก หลังจากรัชกาลที่ 3 ไปแล้วศิลปะของยุโรปได้เข้ามากกระทบกระเทือนงานจิตรกรรมไทย เป็นผลเสียในคุณค่าทางศิลปะเป็นอย่างยิ่ง

ศิลปะของจีน

ราชวงศ์ของกษัตริย์จีน	ก่อนคริสตกาล (B.C.)
ราชวงศ์เซียง (Shang) อยู่ในระยะเวลาประมาณ	1523-1027
ราชวงศ์จิ่ว (Chou Western & Eastern) "	1027-771
สมัยของประวัติศาสตร์แห่งฤดูใบไม้ผลิและฤดูใบไม้ร่วง"	722-481
(Periods of the Spring and Autumn Annals)	
สมัยของการศึกสงคราม (Periods of the Warring States)	481-221

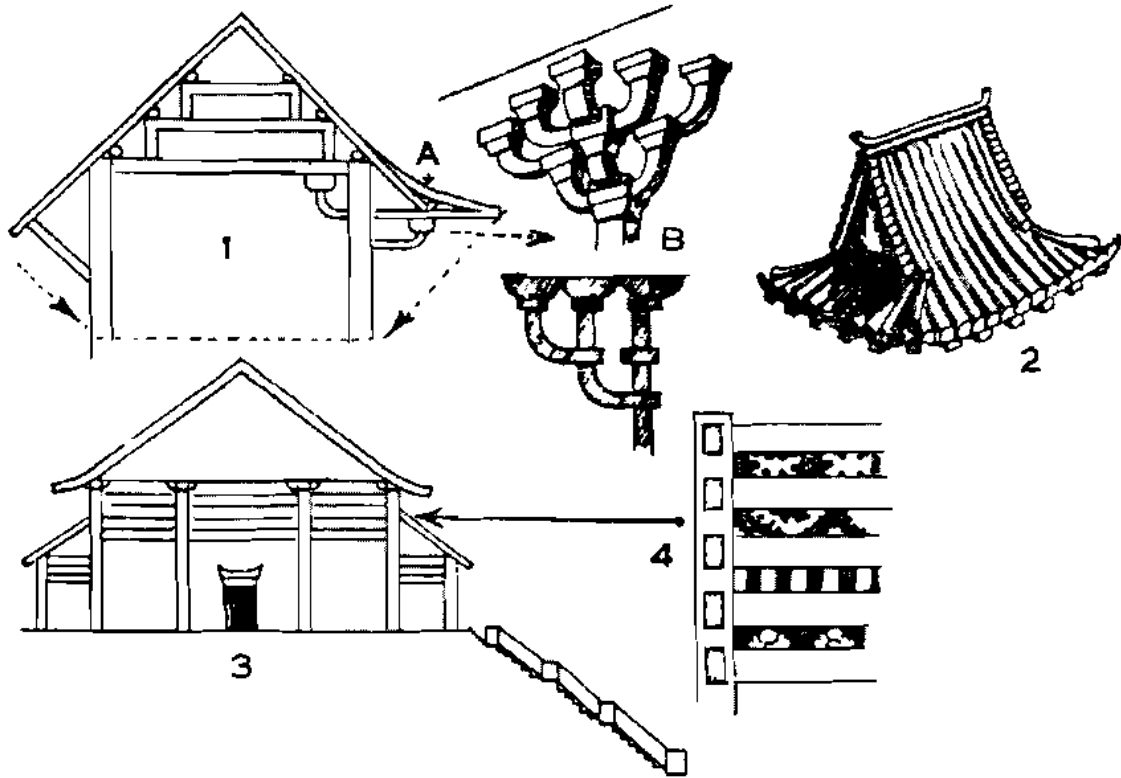

คำอธิบายประกอบแบบศิลปะของจีน

1. รูปตัดของหลังคาแบบจีน แสดงให้เห็นถึงชายคาที่ยื่นออกมามาก (A) ค้ำยันด้วยทวยอันมีลักษณะพิเศษ (B) ซึ่งใช้กันอย่างแพร่หลายในงานสถาปัตยกรรมของจีนและญี่ปุ่น
2. หลังคาตามแบบฉบับของจีน
3. วิหารและพระราชวังสร้างขึ้นบนชานยกพื้นสูง ส่วนล่างของกำแพงก่อด้วยอิฐ ส่วนบนเป็นไม้มีเส้นแบ่งเป็นเส้นระดับเป็นตอนๆ เนื้อที่ในระหว่างส่วนแบ่งของคานตกแต่งด้วยลวดลายแบบต่างๆ กัน (4)

ราชวงศ์จิ้น (Ch'in)	221-207
สมัยฮั่น ตอนแรก (Former Han)	202-9 A.D.
สมัยฮั่น ตอนหลัง (Later Han)	25-220
ยุคหกราชวงศ์ (The Six Dynasties)	220-589
(ราชวงศ์เว่ 220-265, ราชวงศ์เหลียง 502-557)	
ราชวงศ์สุย (Sui)	581-618
ราชวงศ์ถัง (T'ang)	618-906
ยุคห้าราชวงศ์ (Five Dynasties)	907-960
ราชวงศ์เหลียว (Liao)	907-1123
ราชวงศ์ซ่ง ภาคเหนือ (Northern Sung)	960-1126
ราชวงศ์จิ้น (Chin)	1114-1234
ราชวงศ์ซ่ง ภาคใต้ (Southern Sung)	1127-1279
ราชวงศ์หยวน (Yuan)	1271-1368
ราชวงศ์หมิง (Ming)	1369-1644
ราชวงศ์ชิง (Ch'ing)	1644-1912

บททั่วไป

เมื่อกล่าวถึงศิลปะตะวันออก ย่อมไม่มีประเทศอื่นใดมีความรู้สึกของการแสดงออกเป็นพิเศษ เช่น ประเทศจีน นอกจากประเทศญี่ปุ่น ซึ่งได้คล้อยตามวัฒนธรรมของจีนมานับเป็นศตวรรษเท่านั้น ที่มีลักษณะเช่นเดียวกัน

เริ่มแรกที่เดียวชนชาติจีนตั้งถิ่นฐานอยู่ในลุ่มแม่น้ำทาริม (Tarim) ในมณฑลซินเกียง (Sin-Kiang Province) มีวัฒนธรรมของตนอยู่ในระดับหินใหม่ (Neolithic culture) ชาวจีนนับถือกราบไหว้บรรพบุรุษของตนเป็นสำคัญมาแต่โบราณกาล ลัทธินี้มีอิทธิพลยิ่งใหญ่อยู่แก่วัฒนธรรมและศิลปกรรมของชาวจีน เนื่องจากชาวจีนไม่คิดถึงเรื่องคนเหมือนกับชาวตะวันตกหรือชาวอินเดีย ดังนั้นในงานศิลปะของจีนรูปคนจึงไม่มีขนาดใหญ่และมีความสำคัญน้อยกว่าธรรมชาติ เนื่องจากปรัชญาของจีน ถือว่าประจักษ์ทางธรรมชาติทั้งหลายเป็นของมาจาก

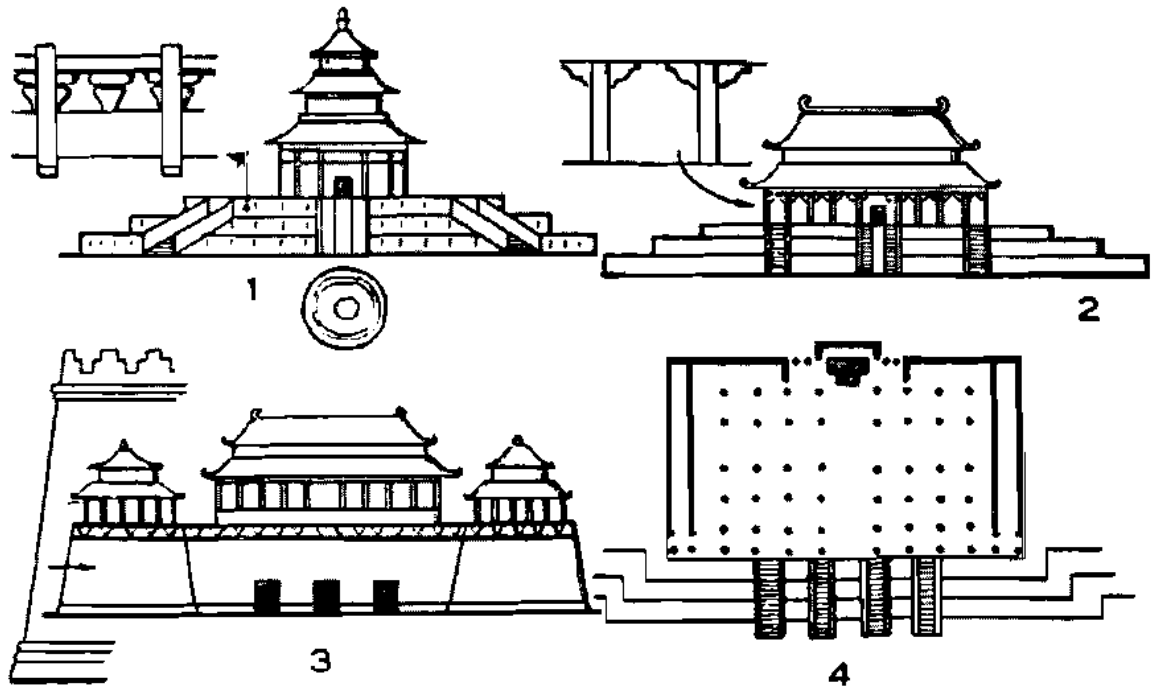

ศิลป พีระศรี

1. วิหารทรงกลมหรือวิหารสวรรค์ (Circular Temple of Heaven) ในกรุงปักกิ่ง ทั้งวิหารทรงกลมและทรงสี่เหลี่ยมผืนผ้านั้นสร้างขึ้นบนชานยกพื้น 3 ชั้น
2. วิหารของการต้อนรับแห่งปีใหม่ (Temple of Welcome of the New Year) ในกรุงปักกิ่ง
3. พระราชวังเหมันต์ฤดู (Winter Palace) ในกรุงปักกิ่ง ชานยกพื้นสูง และยอดกำแพงของพระราชวัง ซึ่งมีลักษณะเป็นป้อมปราการนั้น ทำให้ระลึกถึงสถาปัตยกรรมของพวกอัสซีเรียน
4. ผังของพระราชวังของจักรพรรดิ จงสังเกตเห็นว่ามี 9 ช่อง

หลักแห่งการเนรมิตสิ่งเดียวกัน ฉะนั้นไม่ว่าจะเป็นภูเขา นก กิ่งไม้ใบไม้ หรือคน จึงมีความสำคัญเช่นเดียวกันเมื่อปรากฏอยู่ในงานศิลปะ

ด้วยเหตุนี้ ชาวจีนจึงเป็นชาติแรกที่ทำงานศิลปะประเภทภาพทิวทัศน์ (Landscape) และที่เราเรียกกันว่าภาพนิ่ง (Still life)

งานศิลปะของจีนนั้นกระทำขึ้นโดยชนชั้นพุทธิปัญญา เพื่อสังคมของขุนนางและเจ้านายชั้นสูงอันเต็มไปด้วยภูมิธรรมอย่างยิ่ง

งานสถาปัตยกรรมได้สร้างขึ้นโดยบงการของความคิดของชนชั้นสูง และของสังคมต่างๆ กัน

งานจิตรกรรมเป็นผลผลิตอันเกิดจากจิตใจแห่งกวี ส่วนประติมากรรมนั้นต้องเป็นที่เข้าใจว่า เอกภาพอันประสานกลมกลืน อันเกิดจากมวลงายๆ จากรูปทรงกระบอก อันมีเส้นริ้วของผ้าพวยพุ่งจำหลักขึ้นไว้ นั้น เป็นงานจำหลักลายเส้นมากกว่าจะเป็นงานจำหลักประติมากรรม ด้วยเหตุนี้จึงไม่อาจเปรียบเทียบงานประติมากรรมของจีนกับของตะวันตก หรือของอินเดียได้

ทรงรูปนอกของกระถางสำริด ที่ใช้สำหรับในงานพิธีกรรม อันเป็นของสร้างขึ้นเมื่อ 200 ปีก่อนคริสตศักราช ดูเหอะเหะนั้น ใช้สำหรับประเพณีแห่งบรรพบุรุษ มาจนถึงปัจจุบันนี้ ในระหว่างยุครุ่งเรืองของสมัยถังและสมัยซ่ง เราก็ยังเห็นได้ว่ายังมีกระถาง มีรูปทรงเหมือนกับลักษณะของกระถางโบราณอยู่ เมื่อเปรียบเทียบรูปทรงของกระถางเหล่านี้กับงานจิตรกรรมชั้นสูงของสมัยถังและซ่ง เราก็เข้าใจได้ว่า ประเพณีนั้นมีบทบาทอย่างใหญ่หลวงแก่ศิลปะของจีนเช่นไร งานศิลปกรรมของประเภทรอง (Minor Art) ของจีน บรรลุผลสูงสุดในการแสดงออกซึ่งความรู้สึกอย่างมหัศจรรย์ งานจำลองและลอกเลียนแบบงานศิลปะชั้นสูงนั้น แสดงให้เห็นถึงค่านิยมชมชอบอย่างยิ่งที่มีอยู่แก่งานต้นแบบอันสวยงามเป็นแน่แท้

ประวัติศาสตร์ของจีนอาจสืบสาวขึ้นไปได้ถึง 2,000 ปีก่อนคริสตศักราช แม้ว่าจะไม่เก่าแก่เหมือนกับประวัติศาสตร์ของอียิปต์ และของเมโสโปเตเมียก็ตาม ประเทศจีนก็มีผลในทางที่ได้รักษาลักษณะดั้งเดิมของตนไว้ได้จนถึงปัจจุบัน

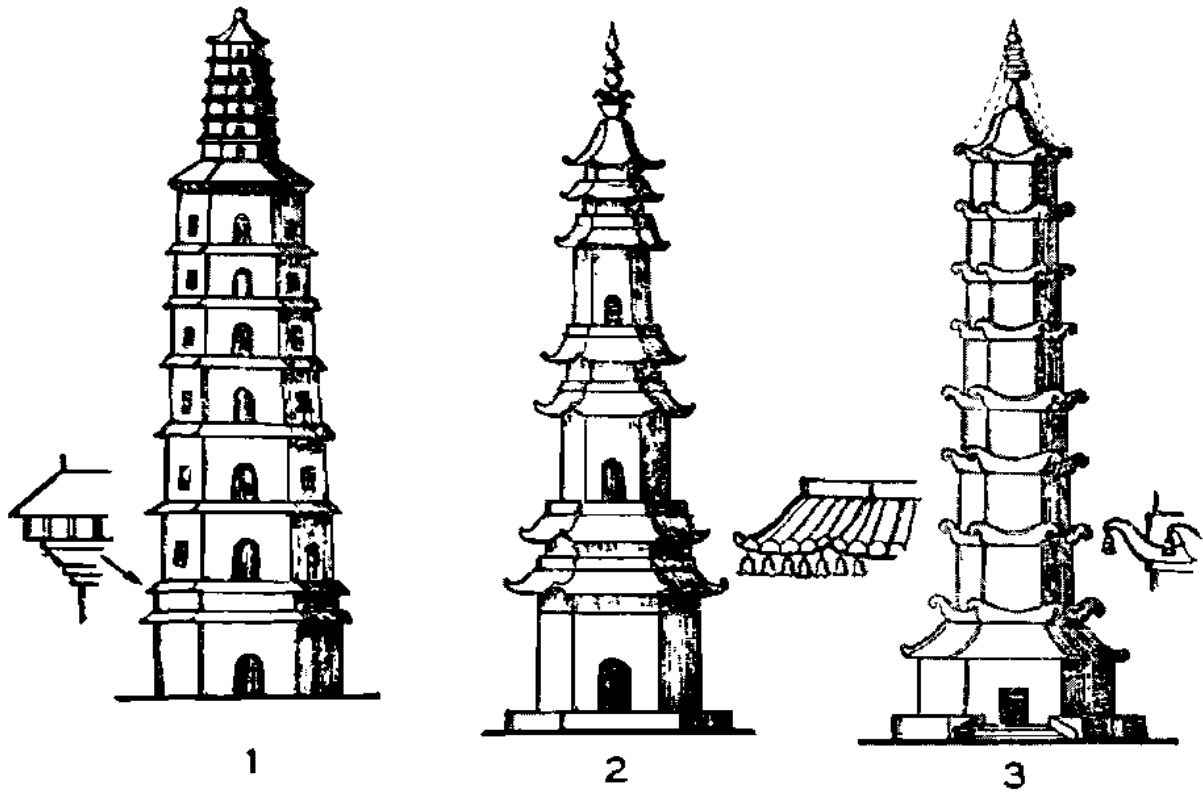

แสดงให้เห็นถึงแบบต่างของพระเจดีย์ หรือ "ไต" (Tai)

1. เจดีย์ที่เยน จู ฟู (Yen-Chou-Fu) เป็นของสร้างในคริสต์ศตวรรษที่ 14
2. เจดีย์ที่ปักกิ่ง ของคริสต์ศตวรรษที่ 14
3. เจดีย์ที่นานกิง ของคริสต์ศตวรรษที่ 15

ประเทศจีนก็เช่นเดียวกับประเทศอื่นๆ คือ ประสบการศึกสงครามอยู่บ่อยครั้ง ซึ่งทำลายมรดกทางศิลปะของชาติส่วนใหญ่เสียหายไปสิ้น

ลัทธิคำสอนซึ่งชาวจีนนับถือและปฏิบัติเป็นหลักทางจิตนั้น คือคำสอนของขงจื๊อ¹³ (551-479 B.C.) (Doctrine of Confucius) และของเหลาจื๊อ (ศตวรรษที่ 6 B.C.) คำสอนของขงจื๊อนั้น เป็นธรรมเนียมของชาวจีน ส่วนของเหลาจื๊อ เป็นลัทธิ เรียกว่าเต๋า¹⁴ (Taoism) แม้ว่าพุทธศาสนา, ศาสนาอิสลาม และคริสต์ศาสนา ได้เข้ามาสู่ประเทศจีนก็ตาม ชนชาวจีนก็ยังปฏิบัติตนฝังแน่นอยู่กับลัทธิคำสอนของขงจื๊อและเหลาจื๊ออยู่ตลอดมา

ประเทศจีนได้รับอิทธิพลจากศิลปะของชนชาติซีเชียน, เปอร์เซีย และอินเดีย แต่อิทธิพลเหล่านี้ได้ถูกย่อยโดยศิลปินจีน ฉะนั้นเองศิลปะของจีนจึงรักษาคุณลักษณะของตนไว้ได้เกือบ 4,000 ปี

ประเทศจีนได้มีบทบาทสำคัญทางด้านพัฒนาการวัฒนธรรมของชาวตะวันออกเป็นที่ 2 รองจากประเทศอินเดีย

ตรงกันข้ามกับชาวตะวันตกซึ่งนิยมขยายอาณาเขตและตั้งถิ่นฐานไกลบ้าน ชาวจีนรักบ้านเกิดของตน และประกอบธุรกิจเกี่ยวกับลัทธินับถือบรรพบุรุษ ไม่เอาใจใส่ต่อสิ่งที่ผู้อื่นคิดหรือกล่าวถึงตน การรักธรรมชาติอย่างยิ่งยวด อำนวยให้ชาวจีนสร้างงานศิลปะเกี่ยวกับวรรณคดีขึ้นมาได้อย่างมหัศจรรย์ ส่วนชาวตะวันตกและชาวอินเดียนั้น เฟื่องจุดสนใจของตนอยู่ในรูปทรงของมนุษย์ แต่ชาวจีนมีจิตพิศมัยในสิ่งเนรมิตแห่งจักรวาลทั้งหลาย ในรูปทรงของธรรมชาติทุกอย่างตลอดจนสิ่งที่ไม่สำคัญอะไรเลย ก็มีค่าสำหรับเขียนระบายสีเช่นกัน ศิลปะของจีนมีลักษณะง่ายๆ สงบ ลางที่ก็ดูขบขัน มีลักษณะพวยพุ่งติดต่อกันอยู่เสมอ ซึ่งทำให้เกิดคุณค่าของความประสานกลมกลืนขึ้นแก่องค์ประกอบภาพ

สถาปัตยกรรม (Architecture) : เพราะว่าวัตถุที่ใช้ในการสร้างวิหารและพระราชวังเป็นไม้และเพราะการศึกสงครามได้ก่อให้เกิด

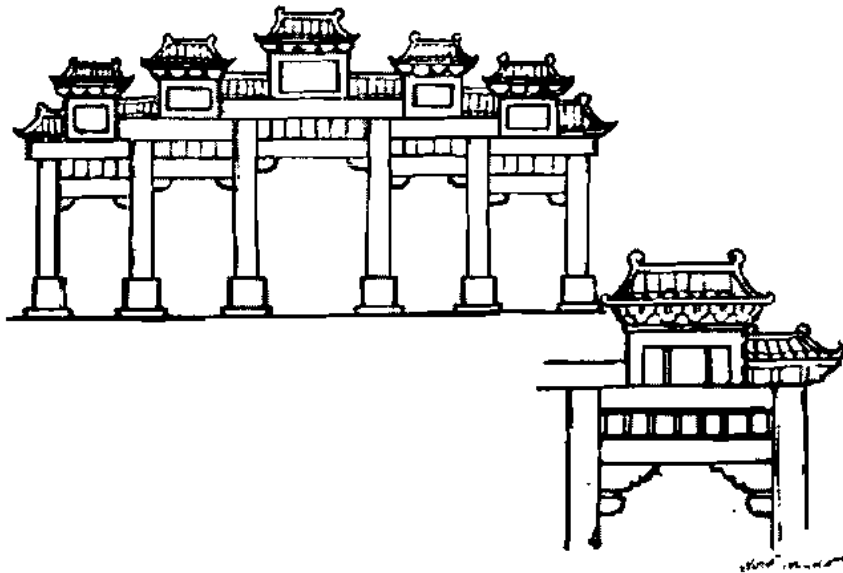
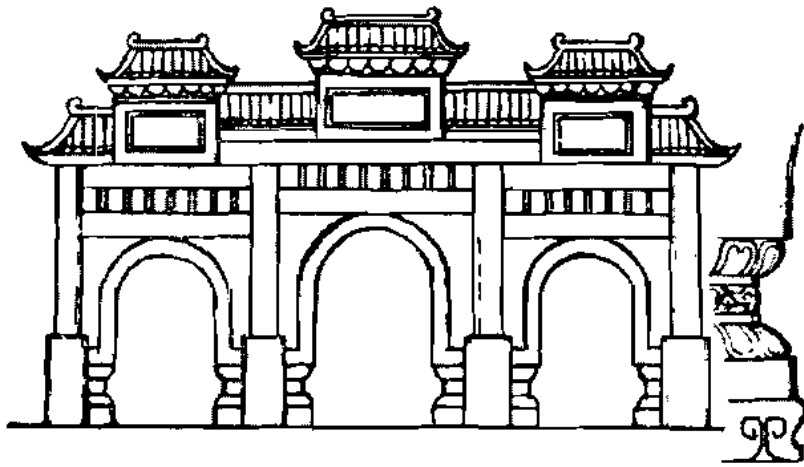

ไผ่จู (Pai-hu) ประตูใหญ่ทางเข้าสู่พระราชวัง ตัวเมือง อุทยาน ฯลฯ ไผ่จูของจีนคล้ายกับ Torana ของอินเดีย แม้ว่าจะสร้างด้วยหินหรืออิฐก็ตาม ยังคงมีลักษณะตามแบบเดิมซึ่งสร้างด้วยไม้

ความพินาตเสียหายขึ้นแก่สิ่งก่อสร้างโบราณที่สร้างด้วยไม้จึงไม่มีเหลืออยู่นอกจากสถูปลางสถูป (T'ai) ซึ่งเป็นของสร้างในสมัยราชวงศ์ถังในเมืองนารา (Nara) ประเทศญี่ปุ่นมีพระเจดีย์ Kundo Toshodaiji ซึ่งเป็นแบบอย่างที่ดีของสถาปัตยกรรมอันวิจิตรของสถาปัตยกรรมสมัยถังโบราณสถานของจีนที่ยังคงสภาพอยู่นั้นเป็นของราชวงศ์เซ็ง (Ch'ing) และราชวงศ์เหม็ง (Ming) ซึ่งยังมีเหลืออยู่มากย่อมเป็นสิ่งแน่ว่าโครงสร้างของอาคารซึ่งสร้างด้วยไม้ของจีนไม่อาจมีรูปทรงเป็นปีกแผ่นอย่างของตะวันตกและของอินเดียได้ ความสวยงามของสถาปัตยกรรมของจีนชั้นสูงอยู่ที่เส้นอันอ่อนหวาน ส่วนสัดส่วนประสานกลมกลืนกัน และประสิทธิผลของการจำหลักอันงดงามและสีหลายสี (Polychrome) อันสถาปัตยกรรมของจีนนั้นเราควรดูจากบริเวณที่ก่อสร้างจริงๆ เพราะว่าสถาปนิกได้พยายามใช้ธรรมชาติให้เป็นประโยชน์ที่สุด ให้ประสานกับโครงสร้างของสถาปัตยกรรม การประกอบของตัวอาคารให้มีความสัมพันธ์กับน้ำและลมนั้น ถือกันว่าเป็นความรู้ทางวิทยาการด้านหนึ่ง เรียกว่า “เฟงสุย” “Feng-shui” สิ่งที่ทำให้สถาปนิกมีงานยากขึ้นอีกก็คือกฎพิเศษระบุถึงการวางผังของอาคาร กล่าวคือถ้าเป็นพระราชวังของจักรพรรดิ จะต้องวางแปลนแปลนผังให้มี 9 ช่วง สำหรับวังของเจ้าชายมี 7 ช่วง สำหรับขุนนาง 5 ช่วง และสำหรับผู้คงแก่เรียน 3 ช่วง สีของกระเบื้องเล่าก็กำหนดขึ้นตามฐานะ สีเหลืองสำหรับจักรพรรดิ เขียว ม่วง สำหรับตำแหน่งต่ำกว่า โดยทั่วไปสถาปัตยกรรมของจีนมีชั้นเดียว แต่บางครั้งก็มีหลายชั้น ในกรณีเช่นนี้แต่ละชั้นก็มีหลังคา ฉะนั้นพระเจดีย์ของจีนจึงมีหลังคาทุกชั้น เสาไม่มีหัวเสา (Capital) เสานอกอาคารจะมีท้าวแขน (ทวย) รูปคล้ายพัด ชายคาที่ยื่นออกมา ทวยเหล่านี้เป็นลักษณะพิเศษของสถาปัตยกรรมจีน ศิลปะของญี่ปุ่นนั้นเลียนแบบศิลปะของจีน จึงมีลักษณะเช่นเดียวกัน

โดยทั่วไปนั้น วิหารและโดยเฉพาะคือพระราชวังนั้นกินเนื้อที่กว้างมาก ล้อมรอบด้วยกำแพง จึงมีทางเดินเป็นห้องติดต่อกับตัวอาคารอื่นๆ ห้องเหล่านี้ตกแต่งด้วยกระเบื้องเคลือบ ลานครึ่งพระ

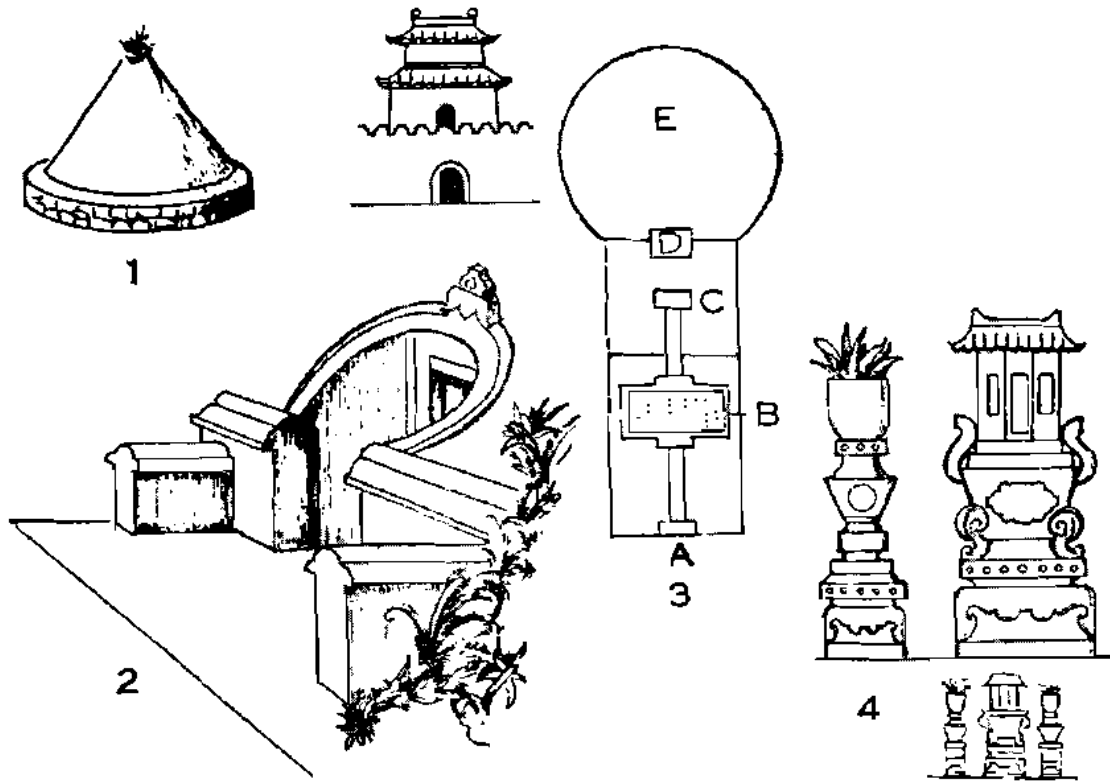

1. Tumulus ของจีนซึ่งมีที่มาจาก Turanian origin (Etruscan)
2. ที่ฝังศพ เจาะเข้าไปในหน้าผา (Rock-cut tomb)
3. สุสานมเหสีมาของจักรพรรดิ Yung Lo แห่งราชวงศ์หมิง กรุงปักกิ่ง (Ming dynasty) 1425 A.D. (A) ทางเข้า (B) ห้องเก็บศพของบรรพบุรุษ (C) แท่นบูชา (D) หอคอย 3 ชั้น (E) ที่ฝังศพ
4. สุสานอีกแบบหนึ่งของจีน

ราชวังสร้างอยู่บนชานสูง ทำให้ดูคล้ายกับเป็นป้อมปราการซึ่งมีคูล้อมรอบ

จิตรกรรม (Painting) : จิตรกรของจีนนั้นเข้าใจถึงเอกภาพของจักรวาลและความสัมพันธ์ของธรรมชาติต่างๆ ยิ่งกว่าจิตรกรชาติใดในจิตใจของชาวจีนนั้นบรรดาภูเขา ก้อนเมฆ น้ำ ต้นไม้ ดอกไม้ คน และสัตว์ มีความหมายเพียงรูปนอกอันแตกต่างกันของความเป็นจริงในสิ่งเดียวกันความคิดเช่นนี้เกิดจาก Chu Hsi (ค.ศ. 1130-1220) ผู้ซึ่งรวมหลักปรัชญาทางพุทธศาสนาเข้าด้วยกันกับของลัทธิเต๋าอันก่อให้เกิดลัทธิเซน¹⁵ (Zen) ซึ่งมีอิทธิพลอยู่กับศิลปะของจีนและญี่ปุ่นมาก บรรดาธรรมชาติที่ไม่มีควมสำคัญ เช่น ต้นไม้ใบหญ้า ศิลปินก็นับถือว่ามีควมสำคัญในศิลปะด้วย ศิลปินจีนเขียนรูปคนเหมือนกันแต่ปรากฏว่ารูปคนที่เขียนขึ้นนั้นไม่ควมยิ่งใหญ่เช่นรูปคนของศิลปินตะวันตกและศิลปินชาวอินเดีย ชาวจีนนิยมงานจิตรกรรมมากกว่างานประติมากรรม อันงานประติมากรรมนั้นสร้างขึ้นเกี่ยวกับศาสนาเสียเกือบทั้งสิ้น ดังนั้นจึงไม่มีผู้ใดรวบรวมงานประติมากรรมรูปคนไว้ ตรงกันข้ามกับงานจิตรกรรม มีการเขียนภาพทางศาสนา ภาพชีวิตประจำวัน ภาพทิวทัศน์ ภาพสัตว์ และดอกไม้ ฉะนั้นเองจึงมีสิ่งที่จูงใจจักรพรรดิ เจ้านาย และขุนนาง รวบรวมงานจิตรกรรมขึ้นไว้ เพื่อสนองความต้องการต่อผู้ที่ประสงค์จะได้งานชิ้นสำคัญๆ จึงมีการลอกแบบงานจิตรกรรมของศิลปินที่มีชื่อเสียงกันอย่างมากมาย และด้วยฝีมือที่พยายามรักษาแบบอย่างเดิมอย่างแท้จริง

จนกระทั่งคริสต์ศตวรรษที่ 3 งานจิตรกรรมของจีนได้กลายมาเป็นแบบลายมือ ข้อนี้อาจอธิบายให้เข้าใจได้ถึงส่วนของภาพที่มีลายเส้นเป็นลักษณะพวยพุ่ง ลักษณะพิเศษของงานจิตรกรรมจีนมีดังต่อไปนี้

การถ่ายทอดความรู้สึกของจิตใจในธรรมชาติออกมาอย่างวิเศษยิ่ง การเขียนภาพภูเขา ต้นไม้ และแม่น้ำ โดยวิธีให้น้ำหนัก

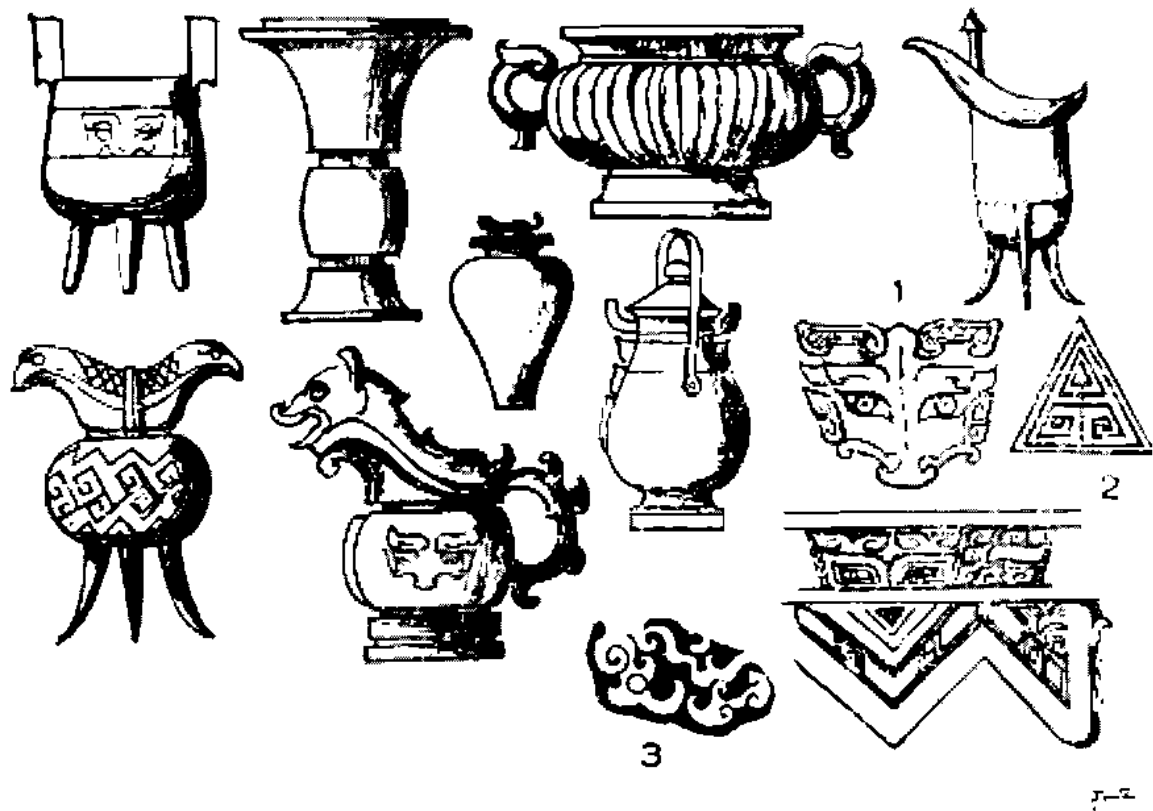

ภาชนะสำริดของสมัย 2000-1000 B.C. เนื่องจากความเคารพทางประเพณี ทรวดทรงของภาชนะสำริดเหล่านี้ได้กระทำสืบต่อมาจนถึงสมัยรุ่งเรือง

1. หน้ากากของพระในลัทธิเต๋า (Tao Tieh)
2. สายฟ้าตามแบบประเพณี
3. เมฆตามแบบประเพณี

อ่อนแก่อย่างเชี่ยวชาญเป็นพิเศษ การใช้สีและเส้นอย่างนิ่มนวล อ่อนหวาน จึงสังเกตว่าสีอันสดใสของภาพเขียนนั้นปรากฏขึ้นใน สมัยเสื่อม ภายหลังกristศตวรรษที่ 13

งานจิตรกรรมชั้นสูงของจีนนั้นเป็นของสมัยราชวงศ์ถัง เป็น ที่น่าเสียดายว่า งานจิตรกรรมสมัยถังได้ถูกทำลายเสียหายไปโดย พวกดาต (Tartars) ส่วนของสมัยซ่งนั้น งานจิตรกรรมต้นฉบับ เหลืออยู่ให้เห็นน้อยมาก ส่วนใหญ่ของงานจิตรกรรมชั้นสูงซึ่งรวบรวมไว้ในปัจจุบันนี้นั้นเป็นงานลอกแบบจากงานต้นฉบับ

ศิลปินผู้ยิ่งใหญ่ เช่น Ku Kai-chi, Wo Tao Tzu, Kuang-hsiu ฯลฯ นั้น งานของท่านที่ยังคงเหลืออยู่เป็นงานลอกแบบทั้งสิ้น

ประเทศญี่ปุ่นเลื่อมใสในความงามอันดึงดูดใจของศิลปินจีน จึงในประเทศญี่ปุ่นนั่นเองที่งานประติมากรรมและจิตรกรรมของจีน ยังได้รับการรักษาไว้ ได้กล่าวแล้วว่า แบบสถาปัตยกรรมชั้นสูงของ จีนสมัยถัง ก็มีอยู่ในประเทศญี่ปุ่นด้วย

ในก่อนคริสตศตวรรษที่ 7 ศิลปินเขียนภาพสัตว์ทางด้านข้าง มีขาให้เห็น 2 ขา ระบายด้วยสีแบนเป็นสีเหลือง เขียว แดง และดำ แสดงถึงศิลปะที่ยังอยู่ในระยะเริ่มต้น จากก่อนคริสตศตวรรษที่ 5 จึงมีการเขียนภาพเกี่ยวกับการล่าสัตว์

งานจิตรกรรมฝ่ายพุทธศาสนาซึ่งเก่าแก่ที่สุดนั้นอยู่ที่ถ้ำ Tun Huan มี 109 ถ้ำ ซึ่งกันอาณาเขตเอเชียกลางอันเป็นแหล่งกำเนิด พุทธศาสนา ภาพเขียนเหล่านี้มีอายุตั้งแต่คริสตศตวรรษที่ 5-13

ภาพสีจากแม่พิมพ์ไม่ได้กระทำกันในประเทศจีนก่อนประเทศ ญี่ปุ่น แต่ศิลปะประเภทนี้ไม่ปรากฏว่านิยมกันอย่างแพร่หลายใน ประเทศจีน

งานจิตรกรรมของสมัย Ming และ Ch'ing เป็นศิลปะเสื่อม ได้มีการเลียนแบบงานชั้นสูง แต่งานเหล่านั้นขาดชีวิตจิตใจ ประ สติภาพทางฝีมือและความรู้สึกของงานจิตรกรรมสมัยหลังนั้นยังคงมีอยู่ แต่ด้อย มาลักษณะงานได้กลายเป็นแบบตลกแต่งยิ่งขึ้น

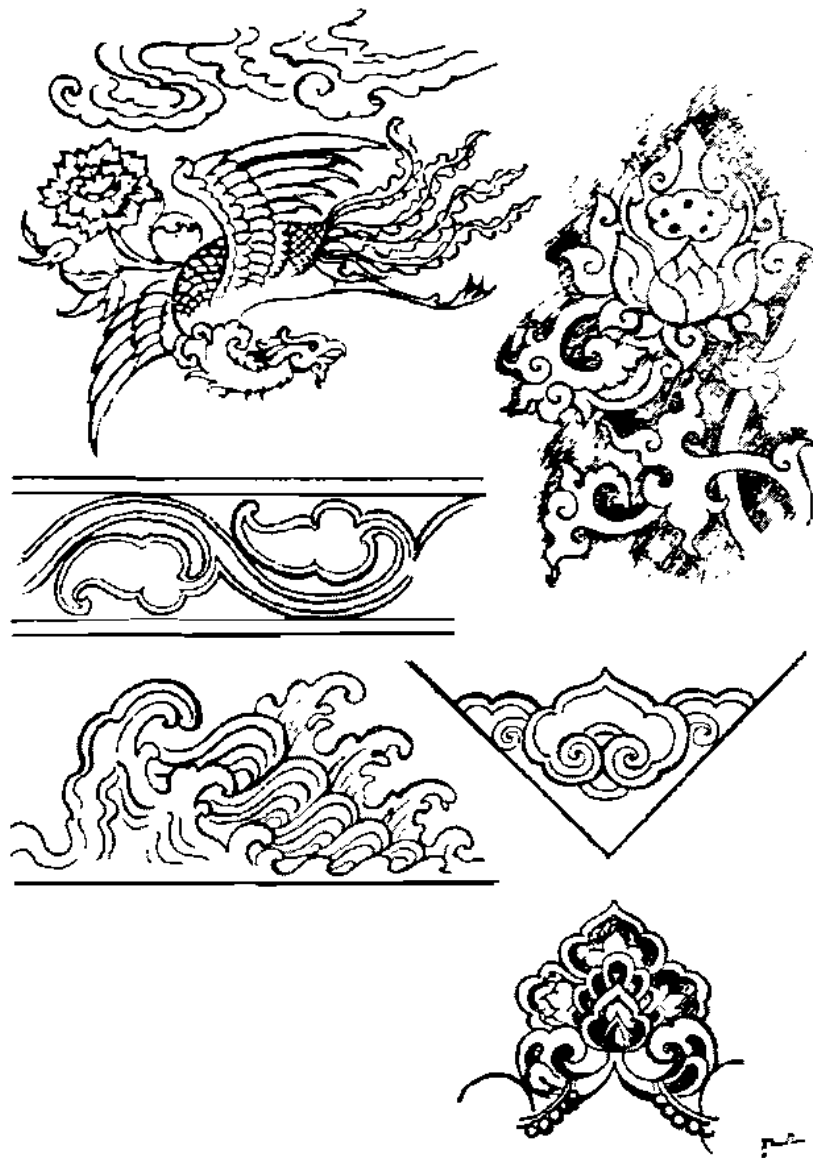

แสดงถึงลวดลายของจีน ในลักษณะทั่วไปอันขึ้นอยู่กับการใช้เส้นพวยพุ่ง (Flowing lines)

รายนามจิตรกรที่มีชื่อเสียง

คริสต์ศตวรรษ : 4th A.D.	Ku Kai-chi : เป็นจิตรกรคนแรกซึ่งแสดงให้เห็นถึงลักษณะส่วนตน
7th A.D.	Ssu Ksun : หัวหน้าสกุลของจิตรกรรมระบายสี
8th A.D.	Wu Tao-Tze : เขียนเรื่องเกี่ยวกับพุทธศาสนา ได้รับการยกย่องว่าเป็นยอดเยี่ยมของจีน เป็นผู้นำวิธีใช้น้ำหนักอ่อนแก่ (Chiaroscuro)
8th A.D.	Chu Fan : เขียนภาพจริงเกี่ยวกับชีวิตประจำวัน ภาพที่มีชื่อเสียงคือ “ผู้ฟังดนตรี”
8th A.D.	Li Chen : เขียนภาพเกี่ยวกับพุทธศาสนา
8th A.D.	Han Kan : มีชื่อเสียงในการเขียนภาพม้า
8th A.D.	Li Ssu-hsun : ผู้นำสกุลช่างเขียนภาพชนบท
8th A.D.	Wang Wei : ผู้นำสกุลช่างเขียนภาพชนบท
9th A.D.	Kuang-hsiu : เริ่มมีปฏิริยาต่อการแสดงออกซึ่งความรู้สึกทางประเพณี เขียนภาพนักบุญ เป็นนักพรต อย่างธรรมดาหรือคนขอทาน

ปฏิริยาต่อศิลปะแบบประเพณีมีอยู่มากในระหว่างสมัย Sung ศิลปินมุ่งแต่จะเขียนภาพดอกไม้ นก และภาพทิวทัศน์มากกว่าอย่างอื่น

11th A.D.	Kuo Ssi : จิตรกรผู้มีชื่อเสียงยิ่งใหญ่ในการเขียนภาพดอกไม้
-----------	---



- 11th A.D. Li Luang Mien : มีชื่อในการเขียนภาพเอกรงค์
- 12th A.D. Li Chen : เขียนภาพทิวทัศน์ฤดูหนาว
- 13th A.D. Hsai Kuie : มีชื่อในการเขียนภาพทิวทัศน์
- 13th A.D. Chang Tse-tuan : เขียนภาพทิวทัศน์ในที่สูงเป็นม้วนยาว งานที่มีชื่อเสียงชิ้นหนึ่งคือ “เข้าสู่ตัวเมือง” (Approach to a City)
- 14th A.D. Chao Meng-fu : เขียนภาพแบบประเพณีตามหลักวิชาการภาพที่มีชื่อเสียงคือภาพเขียนอันสวยงามซึ่งมีม้า 2 ตัว
- 14th A.D. Yen Hui : เป็นจิตรกรประเภทแบบจริงตามธรรมชาติ และแบบสร้างอารมณ์ฝัน (Romantic and realistic painter) สะท้อนให้เห็นถึงวิญญานของลัทธิเซน
- 14th A.D. Ch'ien Shun-chu : เป็นจิตรกรที่มีชื่อเสียงในการเขียนดอกไม้
- 15th A.D. Lin Liang : เป็นผู้เขียนรูปซึ่งรู้จักกันแพร่หลายคือ “ห่านป่า ริมลำธารภูเขา” (Wild Geese by a Mountain Stream)
- 15th A.D. Wu Wei : งานที่มีชื่อเสียงของท่านที่สวยงามเป็นพิเศษคือ “เทพธิดากับไก่อไฟ” (Fairy and Phoenix) ซึ่งตริวิจิตรเกินไป เป็นลักษณะงานของสมัยหลังงานจิตรกรรมชั้นสูง งานจิตรกรรมของสมัย Ming แบ่งออกเป็น 2 สกุล คือ “สกุล Wu” เป็นสกุลฝ่ายเหนือ มี Shen Chou เป็นผู้นำ และ “สกุล Chen” เป็นสกุลฝ่ายใต้ มี Tai Wen Chin เป็นผู้นำ

ประติมากรรม : งานประติมากรรมของจีนสมัยโบราณได้แก่

ภาชนะต่างๆ ที่ทำด้วยสำริด ใช้สำหรับงานพิธีกรรม การเคารพบรรพบุรุษ การเคารพฤดูใบไม้ผลิ ท้องฟ้า และพื้นดิน และอื่นๆ ภาชนะสำริดซึ่งมีอายุเก่าแก่ที่สุดนั้นเป็นของสร้างใน 2,000 B.C. ประสบความสำเร็จอย่างยิ่งในทางด้านเทคนิค กระจ่างกลางลูกมีรูปนอกเป็นรูปสัตว์ต่างๆ มีเครื่องหมายเกี่ยวกับความเชื่อทางภูตผีปีศาจล้อมโดยรอบ เช่น เมฆ สายฟ้า และโดยเฉพาะคือหน้ากากของลัทธิเต๋า (T'ao, T'ieh) สำหรับป้องกันมิให้พวกปีศาจเข้ามาในพิธี กระจ่างส่วนใหญ่มีรูปทรงไม่สวยงาม ซึ่งรูปทรงเช่นนี้ได้ถ่ายทอดเข้ามาอยู่ในงานสร้างแจกันของสมัยรุ่งเรืองด้วย เพราะนับถือกันเป็นประเพณี จากศตวรรษที่ 9 B.C. นิยมตกแต่งกระจ่างด้วยรูปมังกรและนกหางยาว (ลักษณะพิเศษของมังกรและนกเหล่านี้ยังคงเป็นอยู่เช่นเดิมในปัจจุบันนี้) ในศตวรรษที่ 8 B.C. นิยมทำรูปสัตว์เป็นหูของกระจ่าง ศตวรรษที่ 6 B.C. นิยมตกแต่งลวดลายบนตัวกระจ่างสำริดด้วยสีหลายสี ในศตวรรษที่ 4 B.C. นิยมใช้ลวดลายตกแต่งกระจ่างเป็นรูปวงกันหอยและเส้นโค้ง ในศตวรรษที่ 7 B.C. นิยมสร้างกระจกโลหะ

โดยที่ได้รับอิทธิพลจากพวกซีเธียน ซามาเธียน และพวกเซียงนู (Scythians, Sarmatians, Hsiung-nu) ในศตวรรษที่ 6 B.C. จึงปรากฏว่ามีงานประติมากรรมรูปคนขนาดเล็กๆ ทำด้วยสำริดสร้างขึ้น ย่อมเป็นสิ่งแน่นอนว่า ประติมากรรมเหล่านี้มีลักษณะเป็นงานเริ่มแรก มีฝีมืออ่อน

จากศตวรรษที่ 2 B.C.-3 A.D. งานประติมากรรมของจีนมีฝีมือสูงขึ้น รูปม้าจำลองหลักหินขนาดใหญ่ในสุสานของ Huo-Ch'u-pin (117 B.C.) ในหุบผา Wei ในมณฑล Shansi และรูปสิงห์โตหลายรูป พบในสุสานจาก Ssuch'uan ถึง Shantung นั้นเป็นแบบงานประติมากรรมของจีนก่อนได้รับอิทธิพลจากศิลปะของพุทธศาสนา รูปสิงโตมีปีกและรูปสิงโต เป็นสิ่งเตือนใจให้นึกถึงศิลปะของพวกเมโสโปเตเมียซึ่งเข้ามาอยู่ในประเทศจีนโดยผ่านเปอร์เซีย

งานประติมากรรมของจีนซึ่งแสดงให้เห็นถึงการแสดงออก

ซึ่งความรู้สึกอันยิ่งใหญ่ นั้น ได้กระทำขึ้นภายใต้การกระตุ้นเตือนทางจิตของศาสนาพุทธจากคริสต์ศตวรรษที่ 4-8

ในสมัยต่อมาแม้ยังมีการสร้างพระพุทธรูปกันอยู่ก็ตาม แต่ก็กลายเป็นแบบตลกแต่งยิ่งขึ้นทุกที

สมณฑุตทางพุทธศาสนาจากแคว้นกษณะและปาร์เธียได้เป็นผู้นำศาสนาพุทธเข้ามาในประเทศจีนตั้งแต่คริสต์ศตวรรษที่ 1 แต่งานศิลปกรรมฝ่ายพุทธอันเป็นแบบประจำชาตินั้นได้เริ่มขึ้นภายใต้ราชวงศ์ Wei และราชวงศ์ Liang (4th-6th Century A.D.)

พระเจ้าจักรพรรดิ Wu-Tsung ได้เป็นปฏิปักษ์ต่อพุทธศาสนา ในปี ค.ศ. 845 เป็นเหตุให้วัดไม่น้อยกว่า 4,600 แห่งถูกทำลาย และพระพุทธรูปที่สวยงามได้สูญหายไป ตั้งได้กล่าวแล้วว่า ประเทศญี่ปุ่นได้รักษางานจิตรกรรมและประติมากรรมชั้นสูงไว้ได้ อย่างไรก็ตามงานประติมากรรมในถ้ำแห่งแคว้น Shansi และ Honan นั้นมีคุณค่าสูงทางจิตใจอย่างใหญ่หลวง ในการสร้างพระพุทธรูปของศิลปินของชาวจีน พระพุทธรูปจำหลักบนหน้าผา แสดงให้เห็นทันทีว่ามีความสัมพันธ์อยู่อย่างยิ่งกับศิลปะของแคว้นคันธาระ ณ ที่ซึ่งงานประติมากรรมของจีนได้เกิดขึ้นโดยตรงหรือโดยผ่านจากเอเชียกลางก็ตามที แต่แล้วต่อมาประติมากรรมจีนก็ได้แสดงลักษณะแห่งความเป็นเชื้อชาติของตนออกมา ซึ่งในประการสำคัญคือการขึ้นอยู่กับเหตุที่ว่า มิได้ทำงานออกมาในองค์ประกอบจากมวลลูกบาศก์ แต่เริ่มต้นงานจากรูปนอกอันกับเป็นวงกลมรีและวงกลมรูปทรงกระบอก (Spherical oval and cylindrical forms) วิธีการจำหลักรูปคนนั้นอยู่ในวิธีคล้ายกับตัดลำต้นไม้และนับถือปริมาตรของต้นไม้ นั้นอย่างที่สุด

นอกจากการจำหลักพระพุทธรูปแล้ว ประติมากรจีนยังจำหลักรูปพระโพธิสัตว์อวโลกิเตศวร (กวนอิม = Kuan-Yim) ด้วยวัตถุต่างๆ เช่น หิน, สำริด, ไม้ และรัก ตั้งได้กล่าวแล้วว่าชาวจีนชั้นปัญญาชนนิยมงานจิตรกรรมมาก ซึ่งงานเหล่านั้นอาจเป็นเรื่องเกี่ยวกับศาสนา ประวัติศาสตร์ หรือมีลักษณะเช่นชีวิตประจำ

วัน แต่งงานประติมากรรมนั้นสร้างขึ้นเพื่อความมุ่งหมายทางศาสนาเท่านั้น ดังนั้นจึงไม่มีผู้ใดสะสมพระพุทธรูปหรือรูปพระโพธิสัตว์ ฉะนั้นในสิ่งที่เกี่ยวกับงานประติมากรรมชั้นสูงของจีนแล้ว เราจำเป็นต้องอ้างอิงถึงงานซึ่งชาวญี่ปุ่นได้รวบรวมไว้ทั้งสิ้น

รายนามของจิตรกรได้บันทึกไว้เป็นหลักฐานตั้งแต่สมัยโบราณ ส่วนนามของประติมากรนั้นบันทึกไว้ในสมัยหลัง ประวัติศาสตร์ได้กล่าวถึง Anico ซึ่งเป็นชาวเนปาลและลูกศิษย์ชาวจีนของเขาชื่อ Liu Yuan ซึ่งทำงานในตอนปลายศตวรรษที่ 13 และต้นศตวรรษที่ 14 และศิลปินอื่นๆ ที่สำคัญอีกคือ Feng Hsiao-Chung, ผู้สร้างรูปกวนอิมอันสวยงาม และประติมากรในครอบครัวของเขาก็คือ 2 ท่าน คือ Feng Chi-pao และ Feng-Li ซึ่งสร้างรูปสำริดพระภิกษุในลัทธิเต๋า (A Taoist-group) ในปี ค.ศ. 1428

ถ้าที่สำคัญที่สุดที่มีงานประติมากรรมทางพุทธศาสนาคือ
Yun-Kang Cave ใน Shansi 5th A.D. มีลักษณะอินเดีย
Lung Men Cave ใน Honan 5th-6th A.D มีลักษณะอินเดีย
Tieng Lung Shan ใน Shansi 6th-8th A.D. มีลักษณะเป็นพิเศษ
ของจีน

ถ้าต่อไปนี้มีงานประติมากรรมฝ่ายพุทธศาสนาที่น่าสนใจ

Tun-Huang ใน Kansu

T'o-shan ใน Shantung

Yun Men ใน Shantung

Kung-hsien ใน Honan

เกี่ยวกับศิลปะส่วนรอง หรือศิลปะประยุกต์ (Minor arts or Applied arts) ของจีนนั้น งานประเภทเครื่องเคลือบ (Ceramic) จากเวลา 2000 B.C. ซึ่งผลงานเครื่องเคลือบมีลักษณะเป็นอย่าง ชนบท จนถึงสมัย Sung และต่อมาแม้จะยังคงรักษามาตรฐานของการทำเครื่องเคลือบอยู่ในคั่นระหว่างชาติก็ตาม แต่คุณสมบัติทางศิลปะเสื่อมลง เพราะไปมุ่งในเรื่องสีเป็นส่วนสำคัญ ทั้งกลายเป็น

การตกแต่งมากเกินไป ยิ่งในสมัย Ming และโดยเฉพาะอย่างยิ่งในสมัย Ch'ing ศิลปะการเคลือบตกต่ำมาก ซึ่งอย่างไรก็ดีการเคลือบของจีนในสมัยนี้มีความสำคัญยิ่งใหญ่อยู่กับการเคลือบของยุโรป ในคริสต์ศตวรรษที่ 17 และ 18 มาก (ฝรั่งเศสและฮอลแลนด์นิยมมาก)

เครื่องเคลือบโบราณที่สุดของจีนสมัย 2000 B.C. มีรูปลักษณะวิธีทำเทคนิคและลวดลายแสดงให้เห็นว่าได้รับอิทธิพลจากเมโสโปเตเมีย แต่ก็มีแจกันของสมัยเดียวกันนี้มีลักษณะของจีนอันบริสุทธิ์ เช่น แจกันสามขา ที่เรียกว่า "Li O Ting" ซึ่งสัมพันธ์อย่างใกล้ชิดกับภาชนะที่สร้างด้วยสำริดในสมัยเดียวกัน

ศิลปะของญี่ปุ่น

ในจดหมายเหตุ Kojiki และ Nihonji ได้บันทึกเหตุการณ์ทางประวัติศาสตร์ของญี่ปุ่นไว้ตั้งแต่รัชสมัยของจักรพรรดิ Jimmo (or Jummo) ก่อนคริสต์ศตวรรษที่ 6 จาก 6th B.C. 6th A.D. ศิลปะยังไม่มีฝีมือสูง แสดงให้เห็นถึงอิทธิพลของจีน บรรดาวิหารของศาสนาชินโตนั้นยังอยู่ในยุคเริ่มต้น หลังคาวิหารก็ใช้ใบไม้คลุม คักราชใหม่ของญี่ปุ่นเริ่มต้นขึ้นในรัชสมัยของมหาราชินี Suiko (593-628) พระนาง Suiko มอบอำนาจทางการเมืองให้แก่เจ้าชาย Shotuko Taishi (593-621) และ Umayadono-Oji ซึ่งเป็นผู้นำพุทธศาสนาเข้ามาในญี่ปุ่น

เราอาจกล่าวอย่างกว้างๆ ได้ว่า ญี่ปุ่นคล้อยตามแนวศิลปะและวัฒนธรรมของจีนมาในทุกสมัย แต่ก็ได้ทำให้ชาวญี่ปุ่นงัดแว่นการเนรมิตศิลปะของตนขึ้นมาบ้าง

โดยทั่วไปนั้นประเทศญี่ปุ่นปกครองโดยชนชาตินักรบซึ่งเป็นผู้ทำนุบำรุงศิลปะ ทั้งนี้ย่อมเป็นสิ่งแน่นอนว่า ลักษณะของศิลปะย่อมเปลี่ยนไปแล้วแต่รสนิยมของผู้ปกครองประเทศ แต่ที่จริงแล้วศิลปะต้องเปลี่ยนไป เนื่องด้วยการเปลี่ยนแปลงแก้ไขศาสนา ซึ่งเกิดขึ้นต่อเนื่องกันบ่อยๆ

ชื่อของศิลปินสกุลช่างประติมากรรม และโดยเฉพาะสกุลช่างจิตรกรรมมีมากมายจนไม่อาจนำมากล่าวไว้ในนี้ได้ทั้งหมด ในจิตรกรรมนั้นสกุลช่าง Tosa และ Kano มีความสำคัญที่สุด ลักษณะพิเศษโดยเฉพาะของงานจิตรกรรมของญี่ปุ่น คือการเขียนภาพคนให้มีเส้นและส่วนละเอียดสัมพันธ์กัน งานประติมากรรมฝ่ายพุทธศาสนาตามแบบประเพณีของญี่ปุ่น ซึ่งมีความสวยงามยิ่งนั้น อยู่ในระหว่างคริสต์ศตวรรษที่ 7-8 แต่ประติมากรชาวญี่ปุ่นมีความสามารถในการแสดงออกซึ่งความรู้สึกอย่างจริงตามธรรมชาติ มีงานประติมากรรมรูปคนของคริสต์ศตวรรษที่ 12 และ 13 อาจเปรียบเทียบได้กับงานประติมากรรมที่ดีที่สุดของสมัย Italian Renaissance ได้ ภายใต้อิทธิพลของจีน สถาปัตยกรรมของญี่ปุ่นได้เริ่มขึ้นอย่างจริงจังในคริสต์ศตวรรษที่ 7 ในปี ค.ศ. 624 ได้เกิดศูนย์กลางศาสนาขึ้นถึง 446 แห่ง วิหารสร้างขึ้นบนคลองรากซึ่งเป็นอิฐและเสามีฐานหินรองรับ

สมัย NARA (710-785)

นาราเป็นเมืองศูนย์กลางทางศาสนาและการเมืองของญี่ปุ่น ในคริสต์ศตวรรษที่ 8 เป็นสมัยอันยิ่งใหญ่ของศิลปะและศาสนา ดังที่เรียกกันว่า "Tempyo" ในเมืองนารามีแบบอย่างสถาปัตยกรรมจิตรกรรม และประติมากรรมที่เก่าแก่ที่สุดของญี่ปุ่น วิหารที่สร้างด้วยไม้คือวิหาร Horyuji สร้างในปี ค.ศ. 589 ถูกไฟไหม้เสียหายในปี ค.ศ. 650 และสร้างขึ้นใหม่ในคริสต์ศตวรรษที่ 8 นั้นเป็นวิหารไม้เก่าแก่ที่สุดในโลก ในระยะเริ่มแรก ศิลปินจีนมาทำงานในญี่ปุ่น แต่ภายในไม่ช้าศิลปินญี่ปุ่นก็ทำงานของตนเอง รูปอนุสาวรีย์ที่มีอายุเก่าแก่และสวยงามที่สุดชิ้นหนึ่งคือรูปพระเมตไตรย์ (Maitreya) ของสมัย Suiko ซึ่งได้รับความบันเทิงใจจากแบบพระเมตไตรย์ของเกาหลี งานประติมากรรมของประติมากร Kuratsukuri อันยิ่งใหญ่คือพระพุทธรูปสำริดอันงดงาม ประดิษฐานอยู่ในวิหาร Horyuji มีรูปพระโพธิสัตว์ 2 ข้าง พระพุทธรูป Yakushi (ผู้รักษาคนพิการ)



คำอธิบายแบบศิลปะของญี่ปุ่น

แสดงให้เห็นถึงภาพดอกไม้ (Peonies) และนก (Canary) โดยมีมือของ Hokusai ศิลปินญี่ปุ่น บรรยายธรรมชาติในเส้นและลักษณะอันเป็นสาระสำคัญ ฉะนั้นศิลปินญี่ปุ่นจึงเป็นผู้นำทางความคิดในปัจจุบัน

ซึ่งมีรูปพระโพธิสัตว์อยู่ 2 ข้าง ก็เป็นงานศิลปกรรมชั้นเลิศของสมัยนาราชั้นหนึ่งด้วย

ชาวญี่ปุ่นสร้างงานประติมากรรมด้วยทองสำริด, หิน, ไม้, รัก และกระดาษ

งานจิตรกรรมของสมัยนาราลงชั้นแสดงให้เห็นถึงอิทธิพลศิลปะของอินเดีย ซึ่งชวนให้คิดว่าได้มีศิลปินอินเดียบางคนได้มาทำงานในญี่ปุ่น ส่วนงานจิตรกรรมอื่นๆ เช่น รูปของ Sri Devi (Kichijoten) ในวิหาร Yakushiji แห่งนารานั้นเป็นแบบของญี่ปุ่นโดยแท้

วิหาร Kondo Toshodaiji ที่นาราก็เป็นแบบสถาปัตยกรรมอันสวยงามของญี่ปุ่นที่เลียนแบบสถาปัตยกรรมของจีนสมัยราชวงศ์ Tang

สมัย JOGAN (794-890)

สมัยนี้ญี่ปุ่นย้ายเมืองหลวงจากนารามาสู่เมืองไฮอาน (Heian) ปัจจุบันคือเมืองเกียวโต (Kyoto) ในสมัยนี้ได้เกิดนิกายใหม่ทางพุทธศาสนาขึ้น 2 นิกาย คือ นิกาย Tendai โดย Saicho (Dengyo Daishi) และนิกาย Shingon โดย Kukai (Kobo Daishi) ทั้ง Saicho และ Kukai ได้ไปประเทศจีน และได้นำความคิดใหม่ทางศาสนาเข้ามาในญี่ปุ่น ศาสนาฮินดู ศาสนาพุทธ ลัทธิเต๋า และลัทธิชินโต นั้นมีลัทธิเกี่ยวกับภูตผีปีศาจแทรกอยู่ด้วย ซึ่งเป็นพิเศษสำหรับชาวญี่ปุ่น Kukai ผู้เป็นศาสดาของนิกาย Shingon นั้นเป็นนักปรัชญา สถาปนิก และจิตรกร ท่านได้สร้างวิหารหลายวิหาร ที่มีชื่อเสียงมากคือวิหาร Kongobuji ในภูเขา Koya ทั้งนิกาย Tendai และ Shingon สร้างวิหารบนเนินเขาและบนภูเขาเพื่อให้เกิดลัทธินิยมความเร้นลับแก่พิธีกรรมครั้งภูตผีมากขึ้น ย่อมเป็นสิ่งแน่ว่า พื้นที่อันมีสภาพต่างๆ กัน ย่อมเป็นเหตุให้ไม่สามารถสร้างวิหารขึ้นโดยมีแปลนแผนผังกำหนดไว้ตายตัวได้ เพราะวิหารเหล่านี้มีลักษณะรูปทรงต่างๆ กันตามลักษณะของธรรมชาติที่สร้างวิหารนั้นขึ้น พระเจดีย์ (Pagodas) ของสมัยนี้มีโดม (Dome) แสดงให้เห็นว่ามีที่มา

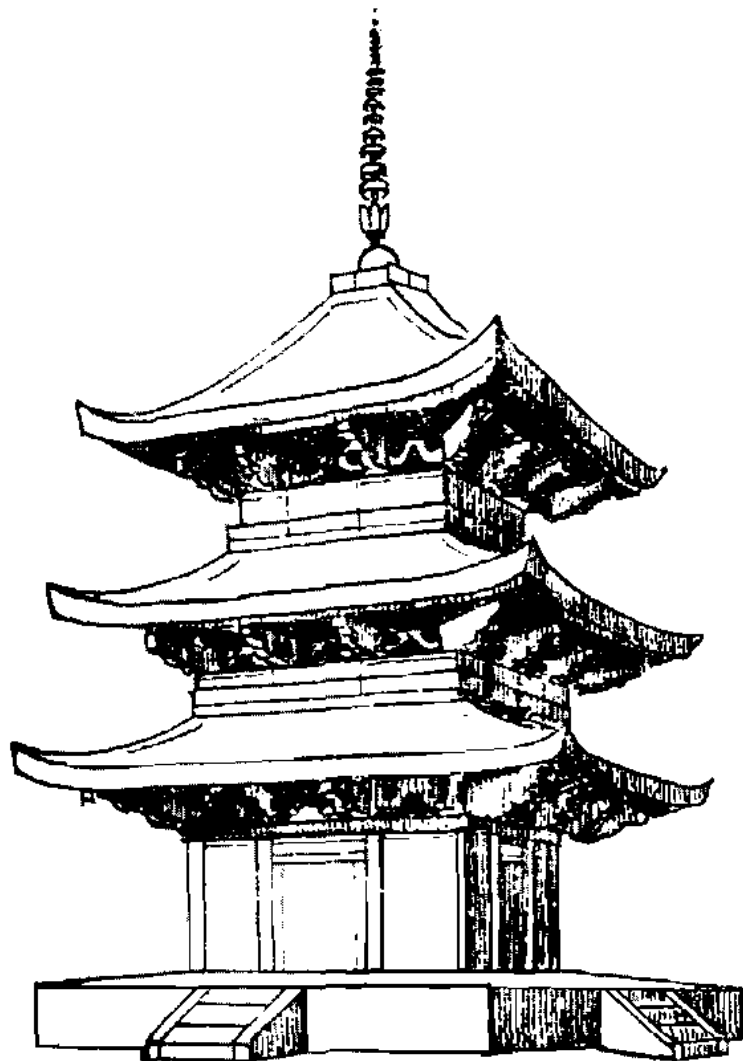

เจดีย์ของคริสต์ศตวรรษที่ 7 เจดีย์ของญี่ปุ่นมีผนังที่เหลี่ยมจัตุรัสและมีชายคายื่นออกมามาก
เจดีย์อาจมีถึง 3 หรือ 7 ชั้น มีรูปทรงแตกต่างไปจากของจีนมาก

จากอินเดีย

บรรดาเทพเจ้าที่ดูร้ายนั้น ได้เขียนและจำหลักขึ้นเพื่อเตือนใจให้ประชาชนปฏิบัติตนในทางที่ดีที่ชอบ ถึงแม้ว่านิยายทั้งสองนี้จะมีผู้นับถือมาก แต่ก็ยังมีการสร้างพระพุทธรูปตามแบบประเพณีกันในสมัย Jogan ด้วยเหมือนกัน

สมัย FUJIWARA (890-1160)

ศิลปะของสมัย Fujiwara แสดงให้เห็นถึงการแสดงออกซึ่งความรู้สึกของชนญี่ปุ่นซึ่งได้รับการกล่อมเกลาจิตใจแล้วเป็นอย่างดี นับเป็นเวลาถึง 3 ศตวรรษที่ศิลปะของญี่ปุ่นเต็มไปด้วยความวิจิตรและมีลักษณะอ่อนหวานตามแบบขุนนาง งานวรรณกรรมบรรลุถึงขั้นชั้นสูง Royoger และ Genshin ผู้เป็นลูกศิษย์ ได้เป็นผู้ตั้งนิกายใหม่ทางพุทธศาสนา ชื่อว่า "Jodo" (Ching-Jun) ขึ้น พระพุทธอมิตาภะ (ชยานิพุทธ) ซึ่งชาวญี่ปุ่นเรียกอมิภะ (Amibha) ผู้ซึ่งสร้างความร่มเย็นเป็นสุขให้แก่วิญญาณของมนุษย์ได้เป็นที่เคารพนับถือของประชาชน แทนเทพเจ้าที่ดูร้ายของสมัย Jogan สถาปัตยกรรมมีความสวยงามที่สุดยิ่งกว่าสมัยใดในญี่ปุ่น หมู่ของอาคารซึ่งมีเสาเหลี่ยมสูงเรียวนั้นนิยมกันมาก สถาปัตยกรรมของสมัย Fujiwara ที่ดีที่สุดแห่งหนึ่ง คือศาลา Howodo ในวิหาร Byodoin และ Yamashiro รูปจำหลักไม้ของ Sri Devi (Kichijoten) นับว่าเป็นแบบประติมากรรมที่สวยงามชิ้นหนึ่งของสมัย Fujiwara

ในงานจิตรกรรมก็เช่นกันด้วย ไม่มีความประณีตงดงามของงานจิตรกรรมสมัยใดจะทัดเทียมเท่ากับสมัยนี้ งานจิตรกรรมซึ่งแสดงถึงรูปพระพุทธรูปศากยมุนีนั้นเป็นแบบพิเศษโดยเฉพาะ ในระหว่างสมัย Fujiwara นั้น นอกจากงานจิตรกรรมซึ่งเกี่ยวกับศาสนาแล้ว ก็ยังมีการเขียนภาพเกี่ยวกับชีวิตประจำวันกันอีกด้วย Kose no Kanaoka (900 A.D.) และบุตรชาย หลานชายของเขา ได้เขียนภาพชีวิตประจำวันมีชื่อว่า Yamato-E Toba Soja (1053-1440 A.D.) เป็นผู้เขียนภาพสัตว์ต่างๆ ในลักษณะสเก็ตซ์ เกือบจะ

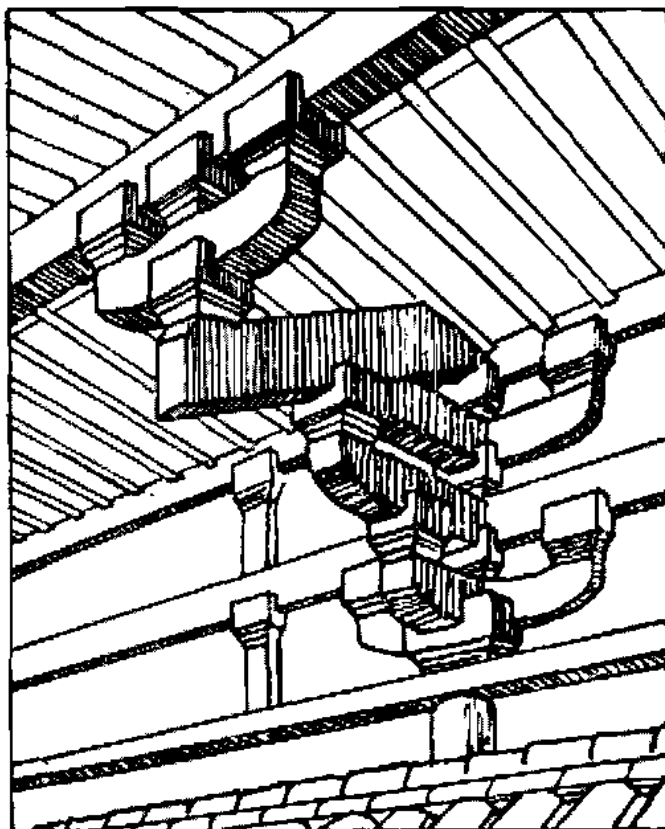

ส่วนละเอียดของทวย ค้ำยันชายคา

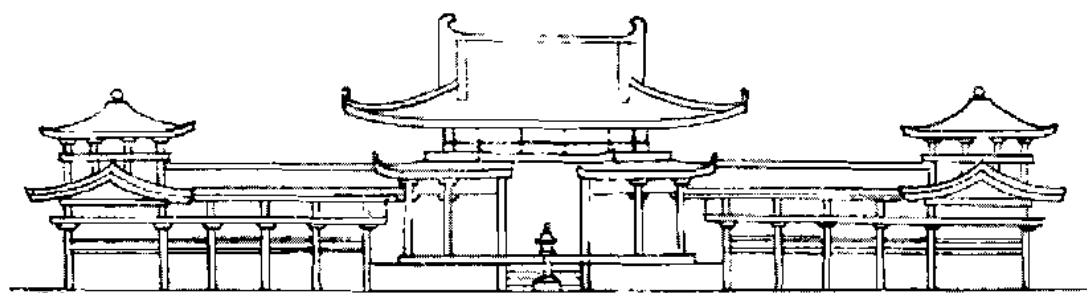

ลายเส้นของห้องพระโรงไก่ฟ้า (Phoenix Hall Howodo) ในวิหาร Byodoin แสดงถึงความบริสุทธิ์ของแบบอย่างสถาปัตยกรรมของสมัย Fujiwara คริสต์ศตวรรษที่ 11

เป็นภาพตลก Mitsunaga จิตรกรเอกแห่งคริสต์ศตวรรษที่ 12 เป็น
ปรมาจารย์ผู้เขียนภาพที่เรียก Makimono ซึ่งจะดูภาพได้ก็ต่อเมื่อ
คลี่ม้วนกระดาษหรือม้วนผ้าแพรออก

สมัย HEIKE (1160-1185)

ในสมัยซึ่งมีระยะเวลาอันสั้นนี้ ศิลปะดำเนินไปตามแบบของ
สมัย Fujiwara (ราชสำนัก)

สมัย KAMAKURA (1185-1333)

ราชวงศ์กษัตริย์ซึ่งเป็นนักรบแห่งเมือง Kamakura แข่งขัน
กับเมือง Heian อันเป็นศูนย์กลางทางศาสนาและพุทธปัญญา ศิลปะ
ของสมัย Kamakura สะท้อนออกซึ่งความรู้สึกภายในของชนชาติ
ญี่ปุ่นแต่อิทธิพลของศิลปะจีนก็มีอยู่ในสมัยนี้ด้วย

สถาปัตยกรรมสมัยนี้มีลักษณะแข็งแกร่ง ไม่มีการตกแต่งให้
มั่งคั่งอลังการ หากจะมีก็เพียงน้อย นิยมใช้ทวยอันเป็นกลุ่มก้อน
(Massive brackets) ค้ำยันชายคา อันยื่นออกมาจากพระเจดีย์
Tahoto ในวัด Ishiyomadera เป็นแบบอย่างที่ดีของสถาปัตยกรรม
แบบนี้ ด้านงานประติมากรรมก็มีศิลปินที่มีชื่อเสียงเช่น Kokei
ผู้นำสกุลช่างสำนัก Nara และบุตรชาย คือ Unkei ซึ่งงานของท่าน
เป็นรูปคนแบบจริงตามธรรมเนียมชาตินั้นไม่แพ้งานของ Donatello เลย
ประติมากรที่ยิ่งใหญ่อีกผู้หนึ่งคือ Jokei ผู้นี้จำหลักรูปอันสวยงาม
ด้วยไม้ของ Sho Kannon ใน Kuramadera ที่ Kyoto งานจิตรกรรม
พระพุทธรูปตามแบบประเพณีและรูปเทวดานางฟ้าต่างๆ ซึ่งรับ
วิญญานในสวรรค์นั้นงดงามยิ่งนัก Fujiwara Takanobu (1140-
1204 A.D.) เป็นจิตรกรภาพเหมือนผู้ยิ่งใหญ่ที่สุด ที่เขียนภาพ
เหมือนของ Minamoto no Yoritomo

งานจิตรกรรมที่เรียกกันว่า Yamato-e แห่งสกุล Tosa นั้น
แสดงให้เห็นถึงชีวิตประจำวันและอย่างธรรมดาที่เป็นอยู่ในสมัยนี้
จิตรกรที่ดีที่สุดของงานจิตรกรรมประเภทนี้คือ Yoshimitsu Tosa

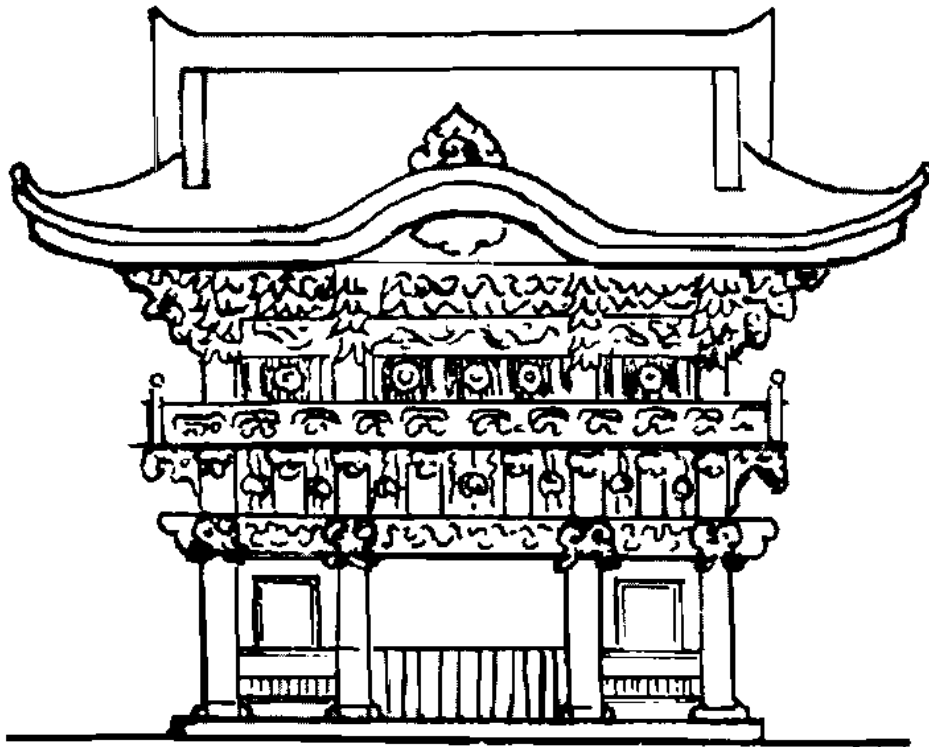

สถาปัตยกรรมของคริสต์ศตวรรษที่ 12 แสดงเปรียบเทียบให้เห็นถึงลักษณะตกแต่งมั่งคั่ง
จนเกินไป กับศิลปะ Baroque ของตะวันตก

(1290-1330 A.D.)

งานเคลือบ (Ceramic)

ประเทศญี่ปุ่นส่งงานเคลือบจากประเทศจีน ในปี 1228 A.D. Toshiro ผู้เป็นช่างปั้นงานเคลือบได้เดินทางกลับมาจากประเทศจีน ภายหลังจากที่ได้ศึกษางานเคลือบทางด้านเทคนิคอยู่หลายปี และได้ตั้งเตาเคลือบ (Kilns) ขึ้น ณ เมือง Seto

สมัยปัจจุบัน (Modern Time)

1334-1573 A.D. แห่งราชวงศ์ Ashikaga :

เมื่อได้เป็นแม่ทัพ (Shogun) แล้ว นายพล Ashikaga จึงได้ก่อตั้งราชวงศ์ของตนขึ้นนอกจากการเคารพบูชาพระพุทธเจ้าอมิตาภะ (ชยานิพุทธ) ยังมีปรัชญาใหม่เกิดขึ้นอีกจากอิทธิพลของนิกายเซน (Zen Sect) ปรัชญาของลัทธินี้ไม่ยอมรับนับถือคำสอนของสมัยกลางทั้งหมดโดยอ้างหลักว่า ทุกคนอาจบรรลุความสำเร็จสมบูรณ์ได้จากสมาธิจิตของตนเอง (Self concentration of mind) ความคิดเช่นนี้เอง เป็นสิ่งสอดคล้องกับอุดมคติของพวกซามูไร (Samurai) ซึ่งเป็นทหารชั้นปกครอง

ทางด้านงานจิตรกรรม แบบอย่างศิลปะอย่างแท้จริงตามธรรมชาติ ได้เข้าแทนที่แบบอย่างศิลปะตามประเพณี และแบบอย่างพระพุทธรูปก็ปรากฏออกมา มีทรวดทรงรูปนอกตามแบบจริงด้วย จิตรกรที่มีชื่อเสียงที่สุดผู้หนึ่งของสมัยนี้คือ Mincho (Cho Densu 1352-1431 A.D.) ซึ่งเขียนภาพเป็นเรื่องติดต่อกันถึง 50 ภาพ คือ เรื่อง "เถรกรรม" (Therakamas) หรือศิษย์ของพระตถาคต (Disciple of Buddha) แบบอย่างศิลปะของจิตรกรผู้นี้วิจิตรยิ่งนักจนอาจเทียบได้กับงานจิตรกรรมของ Beato Angelico และอาจกล่าวได้ว่าเป็น Beato Angelico ของประเทศญี่ปุ่นทีเดียว อีกท่านหนึ่งคือ Souben (1415 A.D.) เขียนภาพทิวทัศน์ในสีเอกรงค์ (Monochrome) ด้วย เส้นค่อนข้างเป็นมุม ส่วน Jasoku Soga

(1483 A.D.) เป็นจิตรกรที่เขียนภาพมีความอ่อนหวานกว่า Shubun ท่านผู้นี้เขียนรูปสังฆราชของนิกายเซนหลายท่าน Sesshu (1420-1506 A.D.) เป็นจิตรกรที่เขียนภาพชนบทที่มีชื่อเสียงมากผู้หนึ่ง พิธีดื่มน้ำชาของนิกายเซน ความรักธรรมชาติ การจัดดอกไม้ และความเรียบง่ายอันขัดเกลาแล้วนั้นเป็นที่ยอมรับกันว่า เป็นศิลปะ ฉะนั้นศิลปะเช่นนั้นจึงยังคงดำเนินสืบต่อมาถึงปัจจุบันนี้ อยู่ในวัฒนธรรมของญี่ปุ่น

พลับพลาทอง (Palace Kinkakuji) ซึ่งสร้างขึ้นตอนปลายศตวรรษที่ 15 โดย Yoshimitsu ซึ่งเป็นผู้อุปถัมภ์ศิลปะและวรรณคดีอย่างแท้จริงผู้หนึ่ง นั้นเป็นแบบสถาปัตยกรรมที่สวยงามของราชวงศ์ Ashikaga ในคริสต์ศตวรรษที่ 16 ได้มีการสร้างปราสาท พระราชวังซึ่งตกแต่งอย่างมั่งคั่งอลังการขึ้นมากมาย แทนวัตวาอารามปรัชญาทางพุทธศาสนาก็ได้มีการพัฒนาการอย่างอิสระ นาฏศิลป์ประกอบเพลงร้อง (Lyric drama) ที่เรียกว่า "No" ก็อุบัติขึ้นในสมัยนี้

1573-1603 A.D. สมัย Tuyutomi :

สมัยนี้มีระยะเวลาสั้น ผู้ปกครองประเทศสร้างปราสาทมีป้อมค่าย เพื่อรักษาอำนาจการปกครอง บ้านเมืองมีความเจริญรุ่งเรืองก้าวหน้า

1603-1868 A.D. ราชวงศ์ Tokugawa :

มี Edo เป็นเมืองหลวง (ปัจจุบันคือ Tokyo ใหม่) ประเทศญี่ปุ่นเล็กติดต่อกับโลกภายนอกโดยปิดเมืองท่าทุกแห่ง พัฒนาการทางด้านพุทธปัญญาและพุทธศาสนาเสื่อมโทรมลง ศาสนาคริสต์ียนซึ่งนำเข้ามาโดย Francis Xavier ก็ถูกบีบคั้นมิให้นับถือกันต่อไปอีก ลัทธิชินโตและปรัชญาแห่งชาติอันใหม่ และศาสนาที่นิยมกันใหม่ได้พัฒนาการขึ้นอีก ศิลปะก็ไม่มี ความเกี่ยวข้องกับจีนอีก ความมั่งคั่งของประเทศสะท้อนออกซึ่งศิลปะอันฟุ่มเฟือย มีลักษณะรกรุงรัง การละคอนเข้าสู่ขั้นสูงสุด การแต่งกายในราชสำนักและละคอนเต็ม

ไปด้วยความโอ้อ่า วัดใหญ่ๆ เช่น Yomei-Mon ที่ Nikko นั้นสร้างขึ้นเพื่อบรรจุศพของพวกเจ้านาย ลวดลายจำหลักไม้ระบายสี และปิดทอง ใช้ตกแต่งวัดต่างๆ เหล่านี้ยังมั่งคั่งอลังการ

บรรดาพระราชวังที่มีกำแพงล้อมรอบนั้น สร้างขึ้นที่เมือง Nagaya และโดยเฉพาะอย่างยิ่งในเมือง Tokyo (Edo) งานจิตรกรรมก็มีลักษณะหรูหรา ไปตามความกดดันของลักษณะตกแต่งด้วยสกุลช่างหลายสกุลเกิดขึ้นอีกติดๆ กัน

ระหว่างจิตรกรจำนวนมากมายของสมัยนี้ ขอกล่าวถึงเพียงสองสามท่านคือ Tannyu (1602-1674 A.D.) เป็นผู้ที่มีความเชี่ยวชาญอย่างยิ่ง เขียนภาพสีเอกรงค์และพหุรงค์ Ogata Korin (1655-1716 A.D.) ท่านผู้นี้ไม่ขึ้นอยู่กับสกุลใด ทำงานศิลปะเป็นส่วนตนโดยนำเอาวิญญานของศิลปะสมัยโบราณมาเป็นสิ่งบันดาลใจ ในคริสต์ศตวรรษที่ 18 มีสกุลฝ่าย Realistic และ Idealistic เกิดขึ้น สกุล Realistic มี Marayama Okyo (1733-1795 A.D.) เป็นผู้ก่อตั้ง ส่วน Ganku Koma เป็นผู้ก่อตั้ง Kishi School นั้นทำงานเป็นแบบตกแต่งประกอบด้วยรูปสัตว์ Jatuku Ito (1716-800 A.D.) เป็นจิตรกรประเภท Decorative Painting ผู้ยิ่งใหญ่ต่อจาก Korin

งานพิมพ์ (Xylography)

งานภาพพิมพ์ (ไม้) เป็นศิลปะส่วนรอง (Minor art) ซึ่งได้กระทำกันมาแต่ครั้งโบราณ เว้นแต่ในคริสต์ศตวรรษที่ 18 เท่านั้น ที่งานศิลปะประเภทนี้ได้รับการยกย่องว่าเป็นงานที่แสดงออกซึ่งความรู้สึกอันยิ่งใหญ่ของศิลปะญี่ปุ่น แต่ชนชั้นสูงไม่นิยมกัน เพราะคิดว่างานศิลปะที่เป็นเรื่องเกี่ยวกับจิตใจเท่านั้นที่ยกย่องกัน Hishikawa Moronobu (1638-1714 A.D.) เป็นผู้ก่อตั้งงานภาพพิมพ์สมัยใหม่ของญี่ปุ่น

ไม่มีชนชาติใดได้บรรลุถึงขั้นสูง ในงานแสดงออกของศิลปะประเภทนี้เช่นชาวญี่ปุ่นเลย งานจิตรกรรมและงานภาพพิมพ์ของ

ตะวันตกตอนปลายคริสต์ศตวรรษที่ 19 และต้นคริสต์ศตวรรษที่ 20 นั้นได้รับอิทธิพลจากงานภาพพิมพ์ของญี่ปุ่นเป็นอย่างมาก

นามของศิลปินภาพพิมพ์ของญี่ปุ่นที่มีชื่อเสียงยิ่งกลางท่าน

Torii Kiyonobu	ทำงานอยู่ในระหว่าง	1664-1729 A.D.
Okumura Masanobu	"	1685-1764 A.D.
Lusuki Harunobu	ทำงานอยู่ในระหว่าง	1725-1770 A.D.
Kitao Shigemasa	"	1739-1820 A.D.
Koryusai	"	1760-1780 A.D.
Kiyonaga	"	1752-1815 A.D.
Toshusai Sharaku	"	-1825 A.D.
Kitagawa Utamaro	"	1753-1805 A.D.
Katsushika Hokusai	"	1760-1849 A.D.
Hiroshige	"	1797-1858 A.D.

เชิงอรรถ

1 “วรรณะ” พวกอริยกะแบ่งชั้นของคนออกเป็น 4 ประเภท คือ

พราหมณ์ ซึ่งถือว่าเกิดจากปากของพระพรหม

กษัตริย์ (Kshatriyas) ซึ่งถือว่าเกิดจากแขนของพระพรหม กษัตริย์นี้หมายถึง พวกขุนนางและนักรบด้วย (Nobles and Warriors)

แพศย์ (Vaisyas) ซึ่งถือว่าเกิดจากขาของพระพรหม ได้แก่พวกพ่อค้าและ ชาวไร่ ชาวนา

สุทร (Sudras) ซึ่งถือว่าเกิดจากเท้าของพระพรหม ได้แก่คนชั้นต่ำ

2 อุปนิสัท (Upanishads) : เป็นหมวดที่ 3 ที่สำคัญที่สุดของพระเวทย์ หรือเท่ากับเป็นหัวใจของพระเวทย์

3 อาณาจักรโมกุล : สมัยที่รุ่งเรืองที่สุดของพวกมหมัดสายมงโกลที่ปกครองประเทศอินเดีย นั่นคืออาณาจักรโมกุล ซึ่งมีพระเจ้าบาบูร์ (Babur) เป็นผู้นำในปี พ.ศ. 2069 ต่อมาหลานของพระองค์ คือ พระเจ้าอักบาร์มหาราช (Akbar) ซึ่งอยู่ในราชสมบัติตั้งแต่ พ.ศ. 2099-2148 ได้แผ่อำนาจมากขึ้นจน พ.ศ. 2250 อาณาจักรโมกุลจึงเริ่มเสื่อมโทรม และเปิดโอกาสให้อังกฤษเข้ารุกรานประเทศอินเดีย ตั้งแต่ พ.ศ. 2304 อาณาจักรของพระเจ้าอักบาร์นั้นมีอาณาเขตครองอินเดียตอนเหนือของแคว้นทักซิณ (Deccan) ทั้งหมด พระองค์ทรงมีชื่อเสียงในการปกครองมากจนได้ฉายาว่า “ผู้พิทักษ์มนุษยชาติ” (Guardian of Mankind) ทางด้านศาสนานั้นนอกจากศาสนาหมัดแล้ว พระองค์ยังส่งเสริมศาสนาอื่นๆ อีกด้วย

4 Tantrik ลัทธินิยมในทางไสยศาสตร์ ไปในทางความเร้นลับ

5 Pasupatinatha = ชื่อวิหารสร้างอุทิศแด่พระศิวะ

6 Bon-po = ลัทธินิยมนับถือผีของพวกทิเบต

7 ธยานิพุทธ (Dhyani Buddhas) เป็นพระพุทธเจ้าซึ่งไม่ต้องเป็นพระโพธิสัตว์มาก่อน มีอยู่ด้วยกัน 5 องค์ บางครั้งก็รวมเอาวัชรสัตว์พุทธ เข้าไปด้วยเป็น 6 องค์ มีนามดังนี้

1. ไวโรจนพุทธ (Vairocana)

2. อรรคโสภยะ (Aksobhya)

3. รัตนสัมภวะ (Ratanasambhava)

4. อมิตาภะ (Amitabha)

5. อโมขสิทธิ (Amoghasiddhi)

6. วัชรสัตว์ (Vajrasattva)

8 นางธารา (Taras) มีหลายตนด้วยกัน และเป็นศักดิ์ของธยานิพุทธเจ้า มือขวาอยู่ในท่าว
รหมุทธา (Varada Mudra) มือซ้ายถือดอกบัว

9 Kandarya Mahadeva Temple : เป็นวิหารที่สำคัญที่สุดในกลุ่มวิหาร 30 วิหาร สร้างใน
พ.ศ. 1493

10 ศาสนาชีนะ (Jainism) : เกิดขึ้นในระยะเวลาเดียวกับพุทธศาสนา มีพระวรรมมานะ
เป็นศาสดา บรรดาสาวกเรียกพระองค์ว่า “มหาวิระ” (Mahavira) ศาสนาชีนะ หมายถึง
ศาสนาของผู้ชำระ (Jinas) นี้มิได้แผ่กระจายไปนอกประเทศอินเดีย พระรูปของพระมหา
วิระปรากฏเปลือย (หรือเป็นทิมัมพร นุ่งลมห่มผ้า เพราะเครื่องนุ่งห่มชุดเดียวไม่ผลัด
เปลี่ยนขาดวันไป พระองค์สละราชสมบัติเมื่ออายุ 30 ปี ออกบำเพ็ญพรตตัดห่วงกิเลส
(Nairagranthas = Free from Bonds) จนสำเร็จเป็นพระอรหันต์ เมื่ออายุ 43 พระองค์ประ
สูติประมาณในปี พ.ศ. 3 ปริณิพพานในปี พ.ศ. 75 หลักธรรมของพระมหาวิระคล้ายคลึง
กับของพระพุทธเจ้า ความแตกต่างอยู่ที่ส่วนใหญ่ของการปฏิบัติ

Digambaras = Space-clad หรือ Sky-clad หมายถึง เปลือย Svetambaras =
White-clad. หมายถึง ครองผ้าสีขาว

11 อาณาจักรของพวกฮินดูซึ่งแยกมาจากพวกพราหมณ์ คือ “มัชปาหิต” (Majapahit) ครั้ง
สุดท้ายตกอยู่ในระยะเวลาประมาณ พ.ศ. 2063 (1520 A.D.)

12 เมื่อคราวญี่ปุ่นยึดครองประเทศอินโดนีเซีย ครั้งสงครามโลก ครั้งที่ 2 ได้มีการขุดฐาน
ของบรมพุทโธ ปรากฏว่ามีการสร้างต่อเติมของเดิม ตั้งแต่ครั้งโบราณ โดยอาศัยการ
วินิจฉัยทางด้านแบบแผนศิลปะของ Dravidian Style of Architecture เป็นมาตรฐาน เข้าใจ
ว่าคงร่วมมือกับนักโบราณคดีของพวกDutch

13 ชงจื๊อ เกิดในแคว้นลู (Lu) ปัจจุบันนี้อยู่ในมณฑลชานตุง (Shantung) เมื่อเด็กยากจน
มาก ครั้นอายุได้ 15 ปี จึงเริ่มศึกษาอย่างจริงจัง ชงจื๊อแต่งงานเมื่ออายุ 19 ปี รักราชการ
เป็นข้าราชการผู้น้อย และมีอาชีพเป็นครู ต่อมาเมื่อลูกศิษย์มากมาย ในปีคริสต์ศักราช 517
เกิดการรบกวนขึ้นในแคว้นลู ชงจื๊อจึงไปรับราชการอยู่ในแคว้นชี่ (Ch'i) ประมาณปีสองปี
เมื่อสงครามสงบลง จึงกลับมายังแคว้นลู จนอายุ 50 ปี จึงรับตำแหน่งเจ้าเมือง เมือง
เล็กๆ มีชื่อเสียงปรากฏทั่วไปถึงความยุติธรรมและการปราบปรามโจรผู้ร้าย จากนั้นชงจื๊อ
จึงเดินทางไปยังแคว้นต่างๆ พร้อมด้วยลูกศิษย์ ในที่สุดกลับมายังแคว้นลูอีก ได้ใช้ชีวิต
ของท่านชำระคัมภีร์โบราณของจีน สุสานของท่านอยู่ที่เมืองกูเฟา (Kufow) ซึ่งเป็นศูนย์
กลางของผู้แสวงบุญนับแต่นั้นมา

14 เต๋า หมายถึงคำว่า “ถนน” หรือ “ทาง” นำไปสู่การพบหลักของจักรวาล (The Hidden
Principle of the Universe)

15 ลัทธิซึ่งมีระบบปฏิบัติตนให้พ้นทุกข์ด้วยตนเอง โดยอาศัยหลักปฏิบัติของลัทธิขงจื๊อและ
ลัทธิเต๋า รวมเข้าด้วยกันเป็นแนวทาง

**A BARE OUTLINE OF HISTORY
AND STYLES OF ART**

By
Silpa Bhirasri

PRE-HISTORIC PERIOD

THE EARTH : Periods :

1. Archean. - 2. Primary - 3. Secondary - 4. Tertiary - Quaternary. Man's activity starts from the quaternary period which is divided into :

PALEOLITHIC (*chipped stone*) period.....100,000 B.C.

NEOLITHIC (*polished stone*) period..... 10,000 B.C.

Copper age : 4,000 B.C. Iron age : 1,300 B.C.

Sources from which art originated : Hunting implements and domestic utensils, dresses, dwelling, inborn sense for beauty.

Magic art developing later on into religions and philosophies and arts :-

- + Formulae for the prayers and rituals - hence literature.
- + Sacred places to assemble and perform rituals - hence architecture.
- + Music and dance - hence music and drama.
- + Coloured masks, dresses and colouring of the body - hence painting.
- + Modelling or carving of masks and wooden idols - hence sculpture.

PALEOLITHIC PERIOD : The primitive man lived in caves and hunted animals for food and clothing.

Of the Paleolithic man many discoveries have been made. The historical references are given according to the names of the localities where the old remains were found. *N.B.* - Dates differ very much from geologist to geologist.

100,000 B.C. Chellean period	(from the locality Chelle) Flints in silex.
75,000 B.C. Acheulean period	(from the locality Acheul) Better flints.
50,000 B.C. Mousterian period	(from the locality Moustier) Flints and works in bones.
22,000 B.C. Aurignacian period	(from the locality Aurignac) Great artistic progress in sculpture and painting. Famous paintings of Altamira caves in Spain.
19,000 B.C. Solutrian period	(from the locality Solutre) Art inferior to the previous period.
16,000 B.C. Magdalenian period	(from the locality La Magdalene) Sculpture in stone and ivory. Painting of the Combareles grottoes in Dordogne (France).
12,000 B.C. Azilian period	(from the locality Mas d'Azil) Works in ivory and bones. Painting on pebbles.

N.B. Contrary to the Paleolithic artists of Spain and France, who painted almost exclusively animals, the African paintings of the same period show hunting, fishing and fighting scenes wherein human and animal figures are represented in their natural settings.

NEOLITHIC PERIOD : Great social progress. Beginning of social life in villages built on lakes or built on land. In the latter instance the villages were fenced with wooden pillars. Agriculture and domestic animal breeding started during this period.

The most important artistic features of the Neolithic period are the Megalithic monuments - namely : MENHIR, DOLMEN, CROMLECK representing the very prototypes of monumental architecture.

WESTERN ART

EGYPT

Egyptian civilization started about four or five thousand B.C. Historically Egypt and Mesopotamia run parallel but the two cultures and artistic characters differ very much.

Egypt was comparatively a country not upset by so many wars as Mesopotamia.

Egyptian power was in the hands of the priesthood while the safety of Mesopotamia relied upon the power of the kings.

Life in Egypt is possible only because of the yearly floods of the Nile - for this reason since the remotest time the Egyptians were skilled in irrigation works.

Except the region of Delta, in Egypt there is no rain - this explains the good preservation of antiquities.

The abundance of stone and marble enabled the Egyptians to erect astonishing monuments.

The belief in the immortality of the soul caused the production of innumerable sculptures and paintings. The belief was that the soul (KA) may return to its abode (*the mummy*), but the dead must be provided with figures of gods, relatives, servants and objects in order to worship, to talk with and to use as in real life.

Hence every person of financial means had his mortuary chamber filled with sculptures and paintings.

RELIGION :

Each town had its deity - this was the source of many religion wars. Over the local gods there were the national ones such as RA, the sun, giver of happiness, NUT and GEB, respectively wife (*goddess of the sky*), and husband (*god of the Earth*). Nut and Geb had two female and two male children which form the couples of good and bad. OSIRIS and ISIS good - SET and NEPHTHYS bad - Set kills Osiris, scattering his remains - HORUS, son of Osiris, defends his father and blinds Set - this to mean that hatred is blind. Isis (*the compassion*) gathers together the remains of Osiris who resuscitates. Thus Osiris, Isis and Horus are the gods connected with the dead.

Old Egyptians also worshipped animals and many of their gods were represented by animal and human forms.

ART :

Egyptian art maintained its characteristics for about four thousand years. Under the rule of Greece and Rome sculpture and painting changed considerably while architecture retained its traditional character.

Dates concerning Egyptian art :

B.C.

- | | | |
|-----------|---|---|
| 3300-2475 | - | Old Kingdom-capital at Memphis. Period of the pyramids and Mastabas. Oldest Pyramids at Saqqara and Medum (<i>Stepped pyramids</i>). Greatest pyramids at Gizeh near Cairo-pyramid of King Cheops-pyramid of King Chephren and pyramid of Micerinus. At Gizeh there is also the famous Sphinx and the oldest mortuary temple.
Sculpture and Painting had already reached a very high expression. |
| 2475-2160 | - | Intermediate kingdom - art in decline. |

- 2160-1790 - MIDDLE KINGDOM : Rock-cut-tombs replaced the pyramids.
- 1790-1580 - Egypt under the rule of the Arabs, HYKSOS. Art in regress.
- 1580-712 - NEW KINGDOM-capital at Thebes. Great period of architectural constructions. The temples of KARNAK and LUXOR are the greatest religious temples.
- 1520-1480 - Queen Hatasu (*Hatshepsut*). Mortuary temple of Queen Hatasu at DEIR EL BAHARI (*1500*) is one of the most wonderful monuments of the antiquity.
- 1501-1447 - King Thothmes III or Thutmosis-Great soldier and builder of many temples.
- 1411-1375 - King Amenophis III built LUXOR.
- 1375-1358 - King Amenophis IV (*IKHNATON*) shifted the capital from Thebes to TEL EL AMARNA. Originated a realistic art. Ikhnaton was followed by his son-in-law, King Tutankamen, whose tomb discovered intact in 1922, contained a great quantity of objects of art.
- 1292-1225 - King RAMSES II-believed to have built the hypostyle hall of Karnak. Famous his tomb cut out of rock at Abu Simbel.
- 712-332 - From the eighth century B.C. Egypt started to disintegrate and was ruled by Ethiopia, Assyria, Babylonia and Persia. In the 7th century there was a revival of literature and art referred to as Saite or Neo-memphite art.
- 332-30 - PTOLEMAIC period - Greek rulers. The temples of Isis in the island of Philae and of Horus at Edfu were erected in the Greek period - the latter was finished by the Romans.
- 30 B.C.-393 A.D. ROMAN period. During the Greco-Roman periods architecture retained the old characteristics while sculpture and painting lost the traditional peculiarities.
- 395- 640 - Copt period. Coptic art has a Christian-Byzantine character. No more Egyptian traditional art. Very primitive expression in painting and sculpture.
- 640 - Moslim period - Egyptian Saracenic art was very much influenced by Coptic architecture and ornaments.

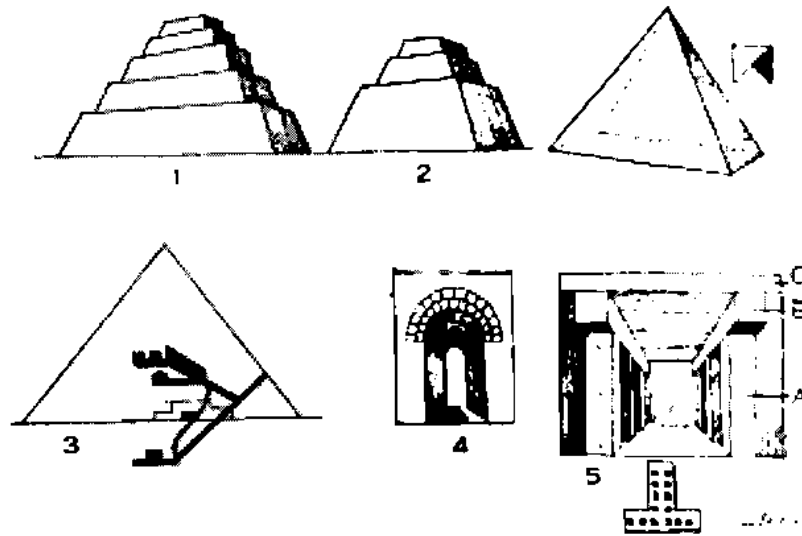
**EGYPT**

1.-2. Oldest step Pyramids at Sakkara and Medum.

3. Pyramid of Cheops at Gizeh, high 160 m.

4. The Egyptians knew building with vaults since 3,000 B.C. but used it very little preferring roofing their structures by the means of horizontal slabs of stone or granite.

5. The oldest mortuary temple at Gizeh (*circa 3,000 B.C.*) wherein we may notice the universal principles of Egyptian architecture; namely, the pillar "A", the architrave "B" and the horizontal roofing "C".

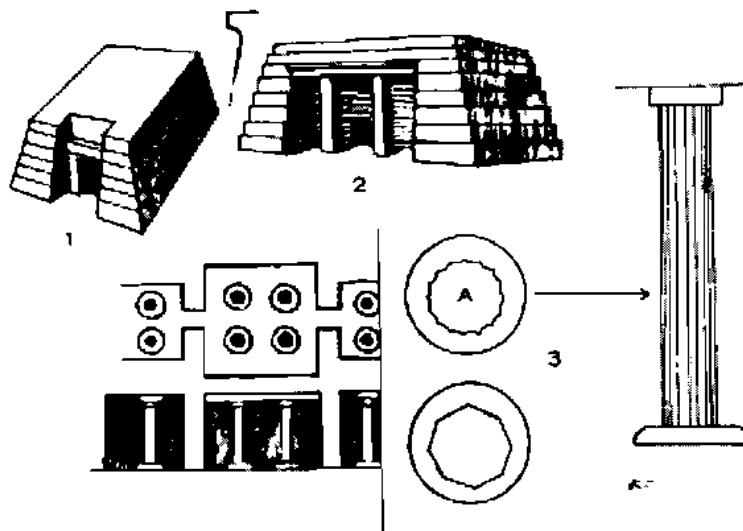
**EGYPT**

1.-2. Mastabas.

3. Rock cut tomb at Beni Hasan where there are columns having sixteen very shallow flutes, A, suggesting as the prototype of the Greek fluted column.

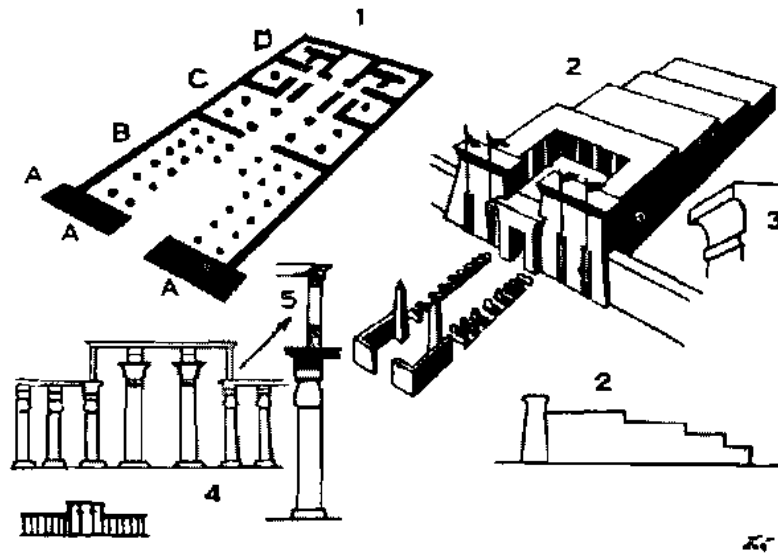

EGYPT

1. Plan of Egyptian temple. "A" Pylons. "B" Court. "C" Hypostyle hall. "D" Sanctuary.
2. Diagrams of Egyptian temple showing the height of the sections of the temple A. B. C. D. diminishing to wards the Sanctuary (D).
3. Moulding universally used in Egyptain architecture.
4. The hypostyle hall of the temple of Karnak had 134 large eolumns, the middle ones being 24 metre highs and having a diametre of three metres.
5. Diagram showing the opening to give light to the interior of the temple.

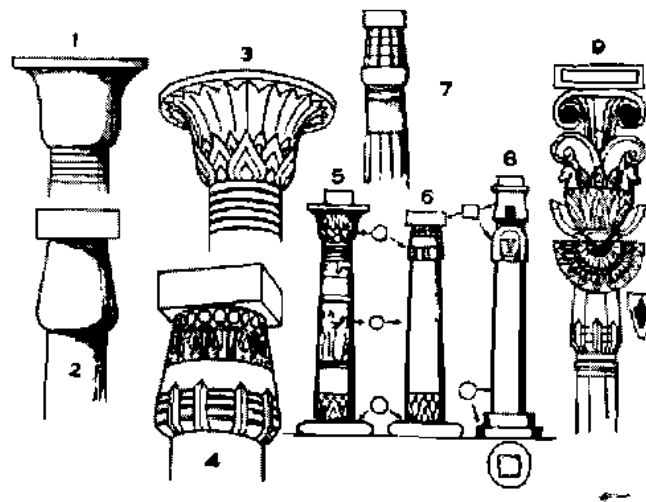

Oldest forms of Egyptian capitals used since 3,000 B.C.

1. Spread or bell capital.
2. bud capital.
- 3.-4. Decorated bell and bud capitals.
- 5.-6.-7. Three types of columns used since old time.
8. Hathor capital. The column having the capital with the head of the goddess Hathor appears in later period.
9. Painted capital with volutes which may have been the prototype of the Greek ionic capital.

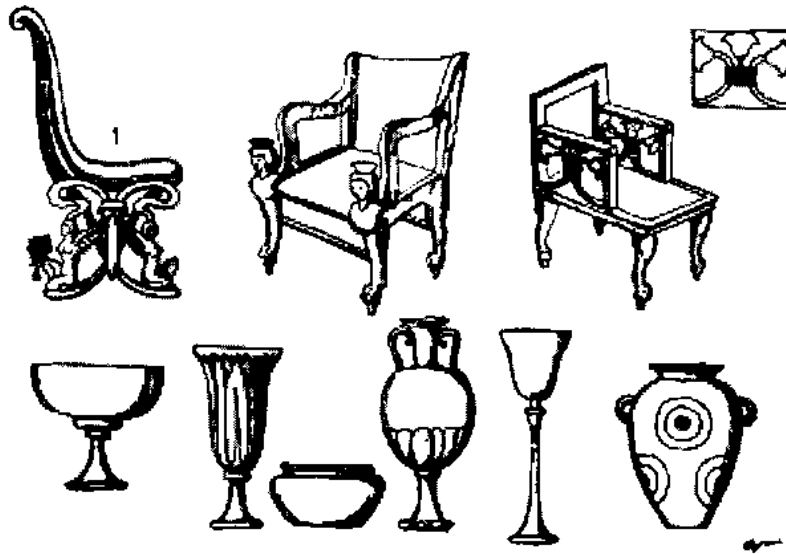

EGYPT

Egyptian chairs and vases.

Note the legs of the chairs formed by lion - legs - this element was used in Europe up to the end of the last century. China too used the same form. Diagram 1, shows a chair with small sphinxes, a peculiarity to be found in the French Empire style after Napoleon's conquest of Egypt.

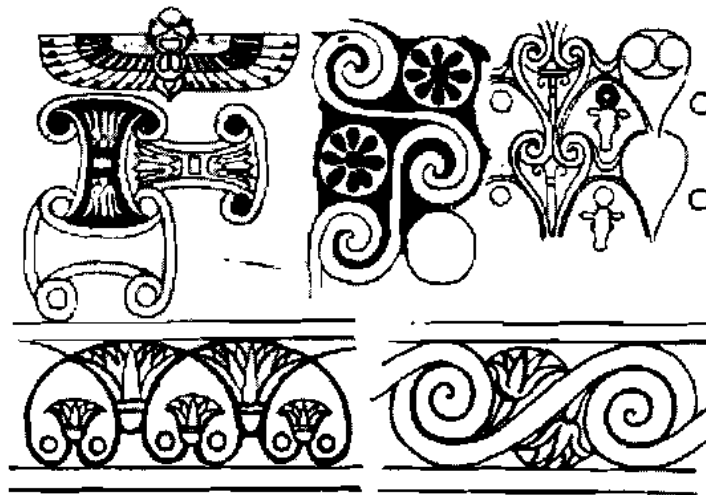

Egyptian ornaments.

MESOPOTAMIA

The land flooded by the rivers Euphrates and Tigris was called by the Greeks "Mesopotamia", but when referring to culture also Persia, Hittite and Phoenicia are included in Mesopotamian art.

Many people fought for the dominion of Mesopotamia, but at large, we may say that the culture remained unchanged since the Sumerian period.

Because of the difference in soil and geographic position the art of Mesopotamia is different from that of Egypt.

All peoples of Mesopotamia had in common the following peculiarities :

1. Use of dried, baked and glazed bricks.
2. Thorough knowledge of irrigation.
3. Building palaces and temples on elevated terraces.
4. Use of vaults and domes.
5. Use of seals.
6. Cuneiform writing.
7. Use of terra cotta tablets.
8. Pottery and vases in alabaster.

DATES

(B.C.)	
4000-1950	Sumer
2750-1950	Akkad
2600-538	Babylonia
2700-612	Assyria
1900-1200	Hittite
3000-640	Elam
750-550	Media
600-332	Persia
3000-332	Phoenicia

SUMER-AKKAD

3000	Tombs of Sumerian kings at Ur and Lagasha.
2750	The Akkadian king Sargon I conquered many Sumerian towns establishing the great Akkadian Empire.
2400	Portraits of King Gudea and his son Ur-Ningirsu. (<i>Sumerian</i>)
1950	Sumer and Akkad conquered by Babylonia.

BABYLONIA

2600	The Akkadian found Babylonia.
1950	King Hammurabi conquered Babylonia establishing the first Babylonian Empire : important civil laws.
1750	The Kassites conquered Babylonia and brought in Mesopotamia horses and chariots.
900-625	Babylonia under Assyria.
625	Chaldean dynasty-Nabuchadnezzar II conquered Jerusalem and brought the Jews in captivity. This king built many fine palaces and the famous walls of the town measuring 61 kilometres-the outer wall was 54 metres high and had 100 bronze doors.
538	Babylonia occupied by King Cyrus of Persia.

HITTITE

- 1400 Hittite army reached Syria, fought against Egypt retaining part of Syria.
- 1120 Hittites under Assyrian rule. Hittite art is very similar to the Assyrian art.

ASSYRIA

- 2700-1200 Assyrian towns vassals of other races.
- 1116-1093 King Tiglath Pileser I established the Assyrian Empire.
- 900-612 Assyria at her zenith.
- 722-705 Sargon II enlarged still more the territory of the empire. Famous for his palaces at Korsabad. Art at its best.
- 612 Nineveh destroyed by the combined forces of Babylonia and Media.

ELAM

- 3000 The negroid Elamites settled in Susa. Many vases and some bas-reliefs have been found in Susa.
- 640 Elam invaded by Persia ceased to exist.

MEDIA

- 750 King Dioces found the Median Empire with capital at Ecbatana.
- 612 King Cyaxarres conquered Assyria in cooperation with Nabopolassar, king of Babylonia.
- 500 Media incorporated in the Persian Empire.

PERSIA

- 640 Persians settled at Susa and established the dynasty of the Achaemenians.
- 550-530 Cyrus the Great conquered Mesopotamia, Asia Minor and to the east reached the Indus.
- 530-521 Cambyses conquered Egypt in 525.
- 521-485 Darius I started to build the palaces at Persepolis.
- 485-465 Xerxes I finished the palaces at Persepolis.

Ware against Greece :

- 490 Persian army defeated at Marathon.
- 480 Persian navy defeated at Salamis.
- 479 Persian army defeated at Platea.
- 332 Alexander the Great conquered Persia.
- A.D. 226-641 Sassanian Dynasty.
- 641 Moslim conquest.

PHOENICIA

- B.C. 3000 Phoenician people settled in the Syrian coast, founded Byblos, Tyre & Sidon.
- 2000 Tombs of the kings at Byblos.
- 900 Started to colonize Africa, Portugal and Spain.

- 814-146 Carthage founded in 814.
- 332 Conquered by Alexander.
- Phoenician invented the alphabet, made works in glass, metal and ceramic.



ASSYRIA

By comparing Assyrian and Egyptian ornaments we note that the former are more elegant than the latter.

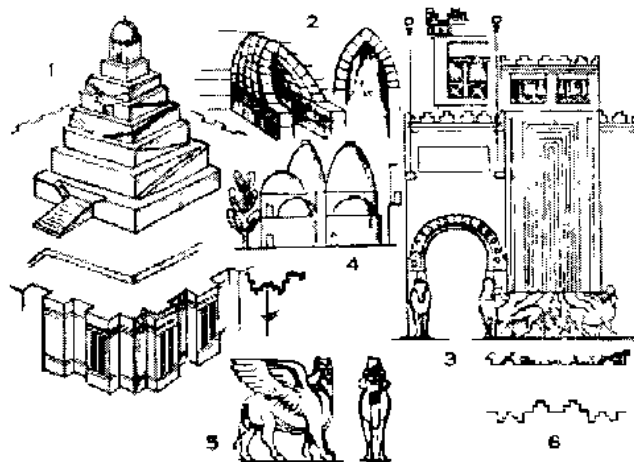

1. The Mesopotamian temple had many forms, but in principle it was a solid mass with corridors around it. The staircases leading to the small temple at the top were built outside the receding storeys.
2. Diagram showing the method of vault building.
3. Entrance to the Palace of Sargon II at Korsabad.
4. Assyrian bas-relief with houses roofed by semi-spherical and elliptical domes.
5. Assyrian "Bull" to be found also in Persian art.
6. Typical assyrian section of wall. Also for the finial of the walls, the Assyrian used this zig-zag.

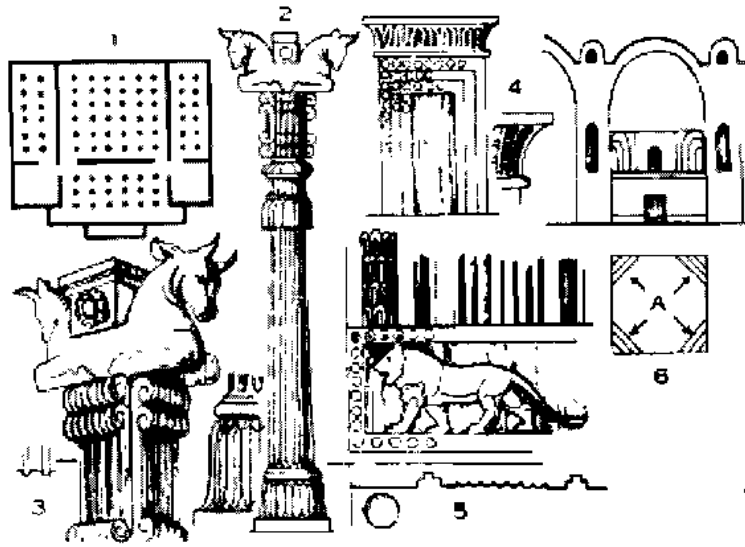

PERSIA

1. Plan of the hypostyle hall at Persepoli inspired by Egyptian architecture.
- 2.-3. Column and capital of the hypostyle hall at Persepoli, a fine composition eminently Persian. Both Capital and column influenced Indian art from the 3rd to the 1st century B.C.
4. Rock-cut door showing its Egyptian origin.
5. Decorations in glazed bas-relief were common to Mesopotamia and Persia.
6. Elliptical dome of the Sassanian dynasty built on square plan divided in eight by the means of brackets-like additions at corners "A". Very possible it was from Persia that the architects of Byzantium were inspired to build their domes on pendentives.

GREECE

Pre-Greek Period (Non-Greek people)

B.C. 3000-2000	Aegean period. Only pottery remains of this period.
2000-1400	Cretean or Minoan period. Palaces at Cnossus and Phaestus.

Pre-Homeric Period (Greek Race)

2000	Greeks moving from the region of Danube invaded Greece.
1400-1100	Mycenean period. After the collapse of Minoan Kingdom Greek towns carried on the Cretean culture.
1184	War of Troy (<i>Ilium</i>).
1100	Dorian invasion (a second group of Greeks moving, as the first, from the Danubian regions invaded the Greek towns. Many Greeks left Greece and settled on the coast of Asia Minor.
1100-900	Period of reconstruction after the Dorian invasion.
900	Homer. <i>Iliad</i> , <i>Odyssey</i> .
776	First Olympic Games.
700-600	Colonies in Sicily, south Italy and coast of the Black Sea. In Sicily and south Italy (<i>Magna Graecia</i>), there are many Greek temples and theatres in fairly good condition.

Periods of Greek Art.

800-650	Primitive	450-300	Classic
650-450	Archaic	300-146	Hellenistic

Wars with Persia

490	Persian army defeated at Marathon.
480	Greeks destroyed the Persian navy at Salamis.
479	Victory of the Greek army at Platea.
444-430	Under the leadership of Pericles, Athens reached its classical period.
431-404	Peloponnesian wars between Athens and Sparta.
382-336	Philip the Great of Macedonia united Greece.
356-323	Alexander the Great conquered Egypt, Asia Minor, Mesopotamia, Persia.
200-148	Macedonian Wars against Rome. Rome conquered Macedonia.
146	Rome invaded Greece. Greek art followed its Hellenistic cycle.

Greek Hellenistic Schools.

300-133	PERGAMUM, a famous centre of art in Asia Minor. The Acropolis of Pergamum was constructed after the victory of Attalus I (241-194) over the Gauls. (<i>traditional and realistic art</i>).
300 B.C.-30 B.C.	ALEXANDRIA. Under the Ptolemaic dynasty, Alexandria rose to great importance both in science and arts, particularly realistic art which influenced Rome.
ca. 100 B.C.	RHODES. Of this school remains the famous group of Laocoon.
ca. 100 B.C.	THRALLES in Asia Minor. The well known group of the Farnese Bull belongs to the school of Thralles.
	ROME. In Rome too, Greek artists worked, creating many sculptures among which the torso of Belvedere by Apollonios Imo of the first century B.C.

Names of the Greatest Artists.**SCULPTORS :** *First classic period :*

MYRON (450) Statue of Discobolus.

POLICLETIUS (430) Statues of Amazon and Spear-bearer.

PHEIDIAS (500-431) Statues of Minerva in the Acropolis of Athens, and of Zeus in the temple of Olympia.

Second classic period :

SCOPAS (400-340) Sculptures on the Mausoleum of Alicamassos.

PRAXITELES (385-320) Hermes carrying the child Dionysus and Aphrodite.

LYSIPPUS (380-318) The most prolific sculptor who seemed to have done about 1,500 statues; was the sculptor of Alexander.

PAINTERS : No works of the great Greek painters have reached modern time.

POLYGNOTUS worked about 470-440.

ZEUXIS worked about 420-390.

APELLE-4th B.C., worked for Philip and Alexander.

The fine craftsmanship of the Greek may be noticed from their vases which are divided into four periods. Primitive period having animal and geometric figures. Archaic period with black figures on red background. Classic period with red figures on black background and Hellenistic period with many colours.

ACROPOLIS : Each Greek town had its Acropolis. The most famous that of Athens where there are the finest temples of the Greek architecture, namely :

PARTHENON (447-432) in Doric order by Ictinus and Callicrate. Statues in the pediments representing the birth of Athens and the dispute of the gods Poseidon and Athena for the patronage of the town Athens and the bas-relief of the Panathenaic procession.

ERECTHEUM (420-408) built in memory of the hero Erechtheus. Ionic order. Famous for the standing female statues called the caryatids.

THE TEMPLE OF NIKE (Victory) archaic. Ionic order having classic sculptures.

THE PROPYLAEA (437-432) is the gateway to enter the sacred premises of the Acropolis. Ionic and Doric orders.

Choragic Monument of Lysicrates outside the Acropolis of Athens is the best specimen of Greek Corinthian order.

Greek Forms of Government : Kingdoms
Aristocracy (*aristocrats*)
Oligarchy (*new riches*)
Democracy
Tyranny

Names of the Principal Gods and Semi Gods of Greek Mythology.

Chaos dominates the world in its chaotic state.

Uranus and *Gea* had twelve children, six called *Titans*, three called *Cyclops* and three called *Centimaniis*

Cronus a titan, rebels against *Uranus* and gets control of the world.

Rhea, wife of *Cronus*, conceals her child. *Zeus*, who, when adult, defeats the father and controls the Universe. *Titans* rebel and *Zeus*, helped by the *Cyclops*, wins and becomes the chief god of the Greek pantheon.

Zeus, Jupiter, Jove.

Hera, Juno

Athena, Minerva, Palla

Apollo, Phoebus, Sol.

9 Muses.

Aurora.

Artemis, Diana, Selene
 Mars.
 Hermes, Mercury.
 Dionysus, Bacchus.
 Heracles, Hercules.
 Centaurs.
 Satyres.

Aphrodite, Venus
 Cupid, Eros.
 Poseidon, Neptune.
 Demeter, Ceres.
 Perses.
 Medusa.
 Fauns.

Vulcan.
 Psyche.
 Pluto, Hades, Orcus.
 Hestia, Vesta.
 Nike, Victory.
 Atlas.
 Nimphes.



CRETE

Cretean, or Minoan ornaments showing the high aesthetic sense of the Cretean people.

1. Peculiar Cretean column, narrower at the base than at the top. Mycenaean art used the same column.

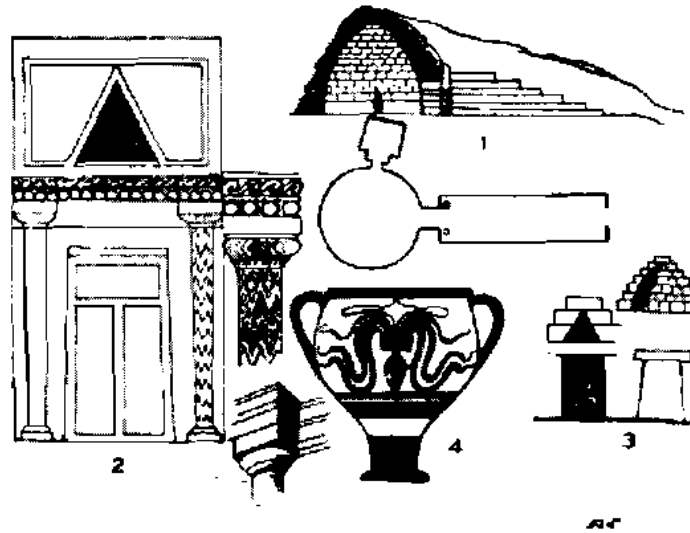

MYCENAE

1. Tomb of Agamemnon or Treasury of Atreus at Mycenae.
2. Entrance door of the Tomb. Note how Mycenaean art was influenced by Crete.
3. Forms of doors and dome which are also termed "Pelagic art". Either for a coincidence or because a same origin, also the Indian dome is built by the means of horizontal layers.
4. Mycenaean vase betraying its artistic origin from Crete.

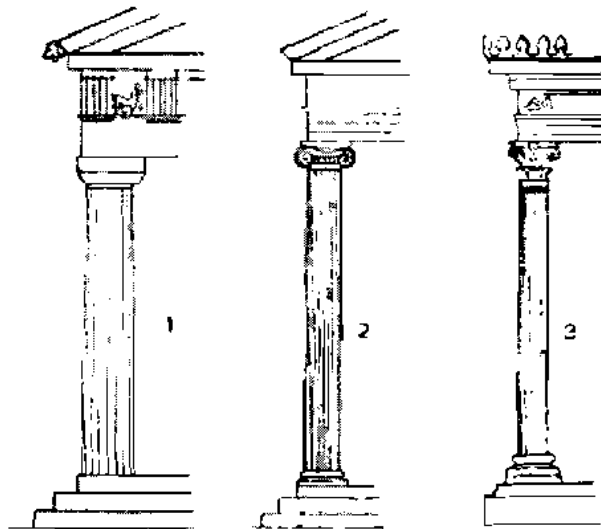

GREECE

Greek orders of architecture.

1. Doric Order.
2. Ionic Order.
3. Corinthian Order.

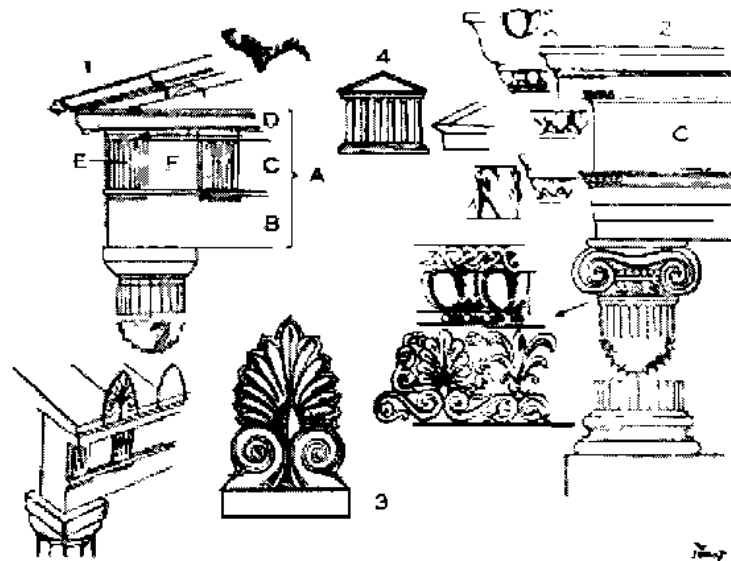

GREECE

1. Doric order. Doric order is formed by a column without base and having twenty shallow flutes. The entablature A. is formed by the architrave B, by the frieze C and by the cornice D. The frieze C has alternatively a triglyph E and a metope F. The metope may be plain or may have a sculpture in high relief.
2. Ionic order. Ionic column has twenty four deep flutes and between flutes there is a fillet. The frieze C of the ionic and Corinthian orders is in general enriched with a bas-relief. The columns of the ionic and Corinthian orders have the base.
3. Antefixa, applied along the sides of the temples to conceal the joints of the marble slabs of the roof. Also used as finial of the pediment 4, or finial to stele.
4. Many pediments of the Greek temples were decorated with statuary.

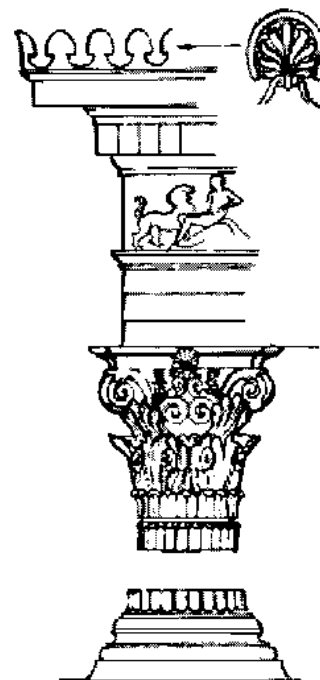

Corinthian Order. While the temples of Doric and Ionic orders date from the 10th and 8th century B.C., the Corinthian order started from the 5th century B.C.

GREECE

Plans of Greek Temples.

- 1. Distyle in Antis.
- 2. Prostyle.
- 3. Amphi Prostyle.
- 4. Peripteral.
- 5. Pseudo-peripteral.
- 6. Dipteral.
- 7. Pseudo-dipteral.

Front elevation

- 8. Tetrastyle, four columns in front.
- 9. Hexastyle, six columns in front.
- 10. Octastyle, eight columns in front.
- 11. Decastyle, ten columns in front.
- 12. Peripteral circular temple.

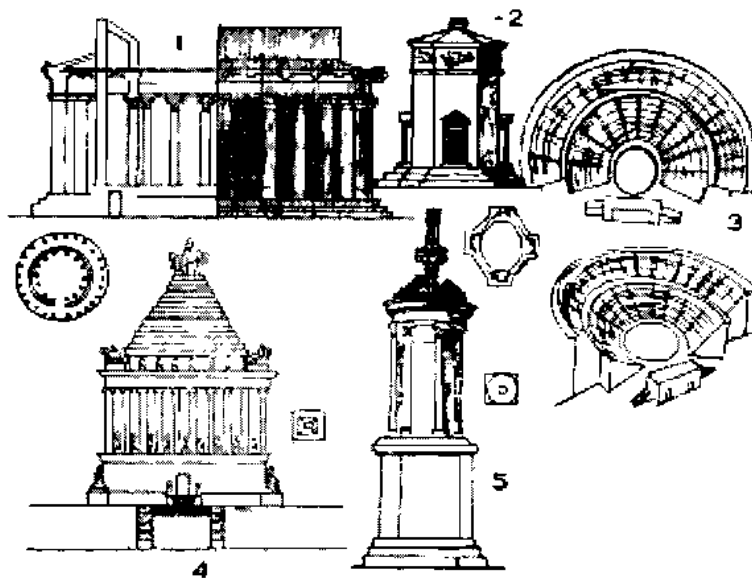
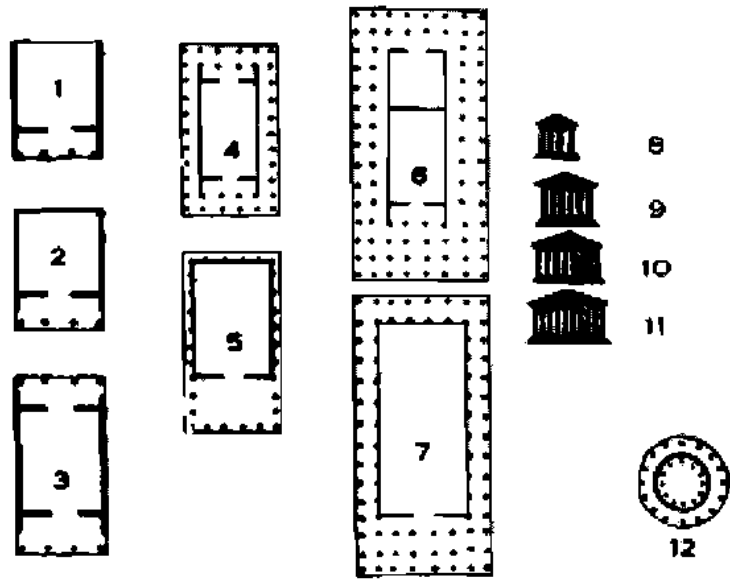

GREECE

- 1. Section of Tholos having inside Corinthian order and outside Doric order.
- 2. The Tower of the Wind.
- 3. Greek Theatre.
- 4. Mausoleum at Halicarnassos.
- 5. Choragic Monument of Lysicrates.

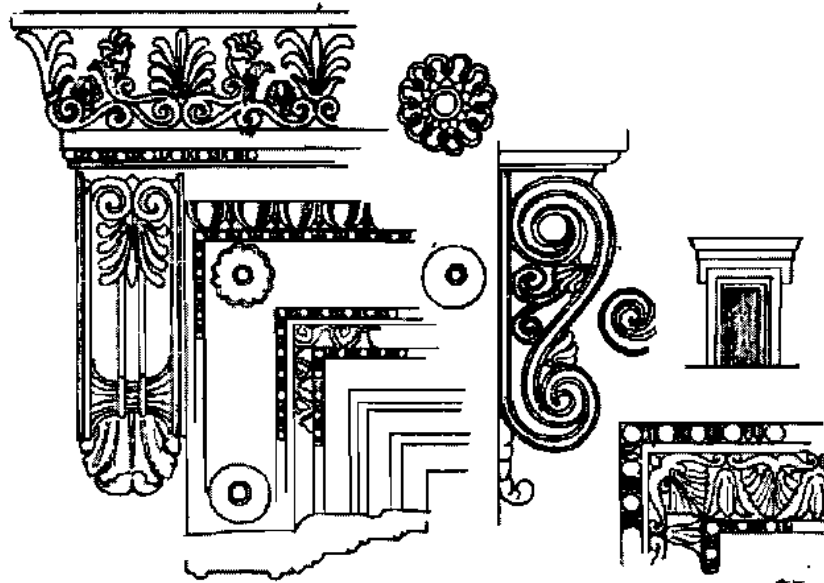

GREECE
Greek architectural ornaments.

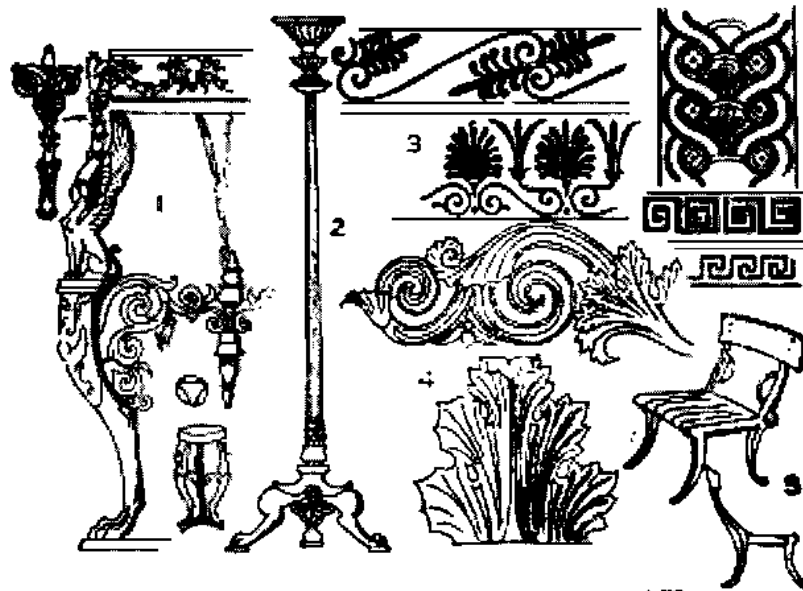

GREECE
1. Tripod.
2. Stand for a lamp
3. Ornaments for decoration of vases.
4. Sculptural ornaments with the characteristic acanthus leaves.
5. Chair from a bas-relief.

ETRURIA

- 1100-900 - Probable date of the settlement of the Etruscans in Italy. They came from Asia Minor bringing into Italy the use of arches and vaults in building. The Etruscans were influenced also by Greek culture. They transmitted both Mesopotamian and Greek cultures to Rome.
- 7th-5th century - Best period of Etruscan civilization.
- 6th century - Etruscan kings ruled Rome.
- 4th century - Attacked by the Greeks, Gauls and Romans, the Etruscan power declined.
- 280 - Etruria incorporated in the Roman Republic.

The Etruscan built temples on podium-occasionally their temples had three cells. They had a special care for the tombs enriched with sculptures, paintings, metal works, etc.

The Etruscan had the custom to model or chisel the figures of the dead over the lids of the sarcophagus-through this custom they become master of portraiture. They were also skilled in metal works and sculpture in terra cotta with which they used to decorate the temples.

Usually the Etruscan confederation consisted in twelve towns, the principal ones having been :

VEIO-VETRI-NORCHIA-CHIUSI-PERUGIA
FIESOLE-VOLTERRA-AREZZO etc.

Periods of sculpture :

- 800-400 - primitive, expressing the character of the Etruscan rural people.
- 400-300 - very Hellenistic.
- 300-100 - fine sculpture, bearing the character of the Etruscan people more than in the previous period.

Famous works of sculpture :

The Wolf-The Chimera-The Head of Brutus-The Apollo of Veio-The Orator.

ROME

From the 6th to the 4th century B.C. Rome was influenced by Etruscan culture. From the 3rd century to about 50 B.C. Greece was the intellectual mistress of Rome. After the 50 B.C. Rome expressed artistically her own character and from this date to the end of the 2nd century A.D. Roman art reached its classical period.

Roman art reflects the characteristics of a people of soldiers, lawyers, and agriculturists.

ARCHITECTURE : Rome shines in architectural constructions. The use of bricks, arches and vaults enabled Rome to erect fine buildings all over the empire.

Palaces - Forums - Theatres and Amphitheatres - Stadiums - Circus - Thermal baths - Mausoleums - Aqueducts - Commemorative columns, Arches of Triumph, Bridges and Roads, testify the greatness of the Roman civilization.

SCULPTURE : Roman sculpture differs from the Greek one because it is realistic both in forms and subjects. In portraiture the Roman reached a very high achievement.

PAINTING : Specimens of fine Roman paintings, which had the same character as the Greek ones,

have been found in large quantity especially in Pompeii.

Roman paintings show fine drawing and colours, but they are still lacking the three dimensional understanding.

MOSAIC : The Roman used mosaie extensively as decoration on the walls and floors.

STUCCO : Also stucco was used to decorate the walls of relatively small rooms.

Principal dates :

- B.C. 753 - Foundation of Rome.
- 618-510 - Rome under Etruscan rulers.
- 510 - Rcpublie.
- 280 - Rome Mistress of Italy.
- 264-241 - 1st Punic war.
- 218-201 - 2nd Punic war.
- 202 - Scipio, the African wins the battle of Zama over Hannibal, the Carthagense general.
- 149-146 - Third Punic war-destruction of Carthage.
- 148 - Rome conquered Macedonia.
- 146 - Rome occupied Greece.
- 100-44 - Julius Caesar.
- 31 - Octavian defeated Marcus Antony at Anctium.
- 30 - Octavian Augustus was proclaimed first Roman Emperor.
- A.D. 14 - Death of Augustus.
- 54-68 - Nero.
- 64 - Rome partially destroyed by fire.
- 69-79 - Emperor Vespasian built the Colosseum.
- 79 - Pompeii, Stabia and Erculaneum destroyed by the reuption of Vesuvius
- 79-81 - Emperor Titus conquered Jerusalem. Arch of Titus in Rome.
- 98-117 - Emperor Trajan conquered Dacia. Column of Trajan in Rome and Arch of Triumph in Benevento.
- 117-138 - Emperor Hadrian-built the Pantheon and his Mausoleum in Rome.
- 161-180 - Emperor Marcus Aurelius-his equestrian statue in Rome.
- 193-211 - Emperor Septimius Severus-his arch in Rome.
- 211-217 - Emperor Caracalla-his famous thermæ in Rome (221 x 104 m.).
- 284-305 - Emperor Diocletian-his Palace at Spalato.
- 305-312 - Emperor Maxentius. Circus of Maxentius in Rome.
- 306-337 - Constantine. Arch of Constantine in Rome.
- 331- Edict of Milan giving freedom to Christianity.
- 330 - Constantine established a new capital in Byzantium.
- 379-385 - Emperor Theodosius-divided the Roman Empire into Western and Eastern empire.
- 410 - Alaric of the Visigoths raided Rome.
- 450 - Attila, the Hun, invaded Italy.
- 455 - Vandals sacked Rome.
- 475 - Romulus, last Roman emperor.

RELIGION : Roman religion was very like that of Greek having the same pantheon of gods. From the Etruscan, the Roman inherited the practice of prophecies by consulting the entrails of the animals sacrificed for such a purpose.

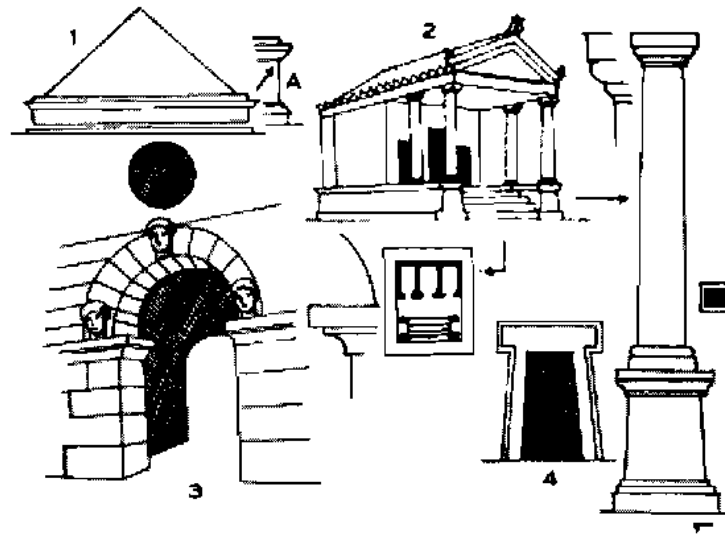
**ETRURIA**

1. Etruscan tumulus with podium "A".
2. Temple with three cells. The Etruscan temple had a basement.
3. Etruscan gateway.
4. Etruscan door reminding its origin from Pelasgic art which is to be found in Asia Minor, Crete and pre-Homeric Greece.

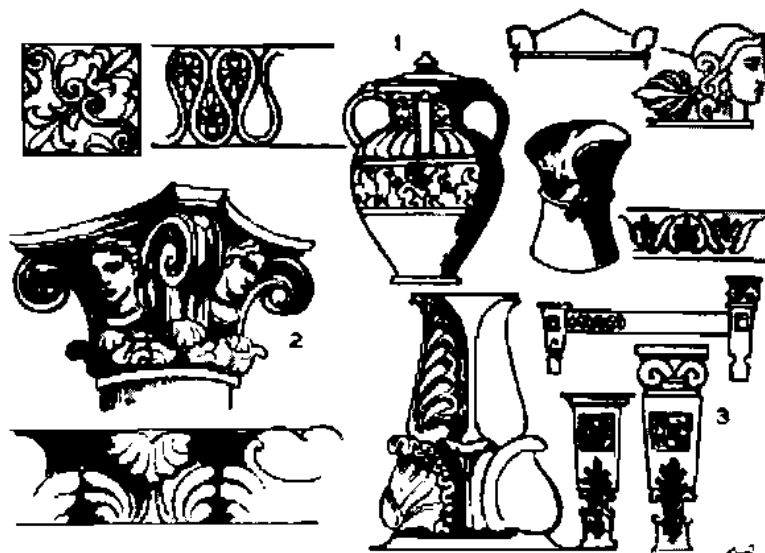
**ETRURIA**

Etruscan ornaments.

1. Funerary vase with a frieze of griffins reminiscence of the art of Babylonia.
2. Capital with woman-heads, a peculiarity of Etruscan art.
3. Bed-stead whose form may be traced in Neo-classic furniture

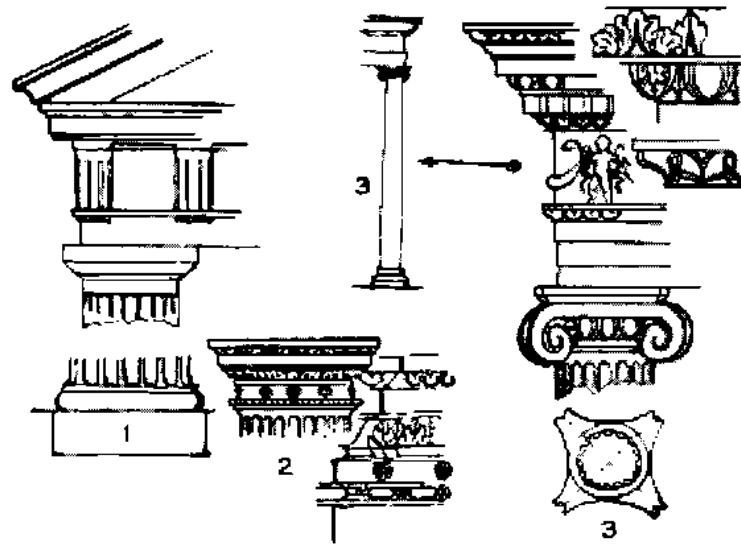

ROME

Rome used five orders of architecture :

Doric Order, Ionic Order, Corinthian Order, Composite Order and Tuscan Order.

1. Roman Doric Order. Contrary to the Greek Doric order the Roman one has the base and the flutes deeper than the Greek prototype.
2. Later Doric Order.
3. Roman Ionic Order.

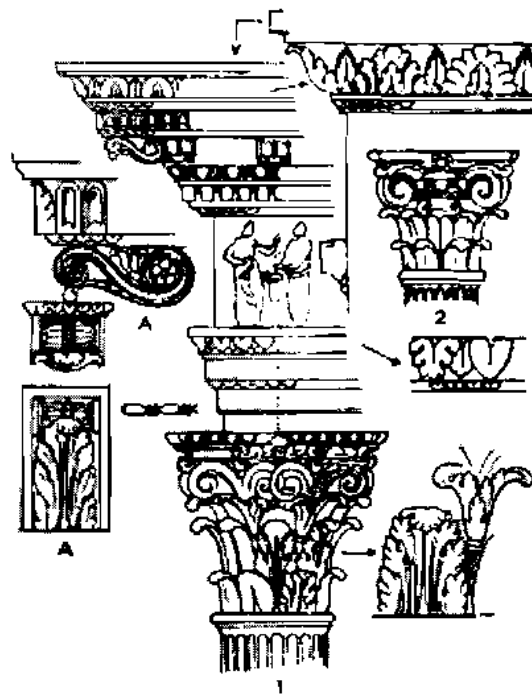

ROME

1. Roman Corinthian Order is more elaborated than the Greek prototype. Particularly we should note the brackets, A, under the cornice which were universally used in Renaissance architecture.
2. Composite Order. The Composite capital is composed with the elements of the ionic order (*upper part*) and the elements of the Corinthian order (*lower part*).

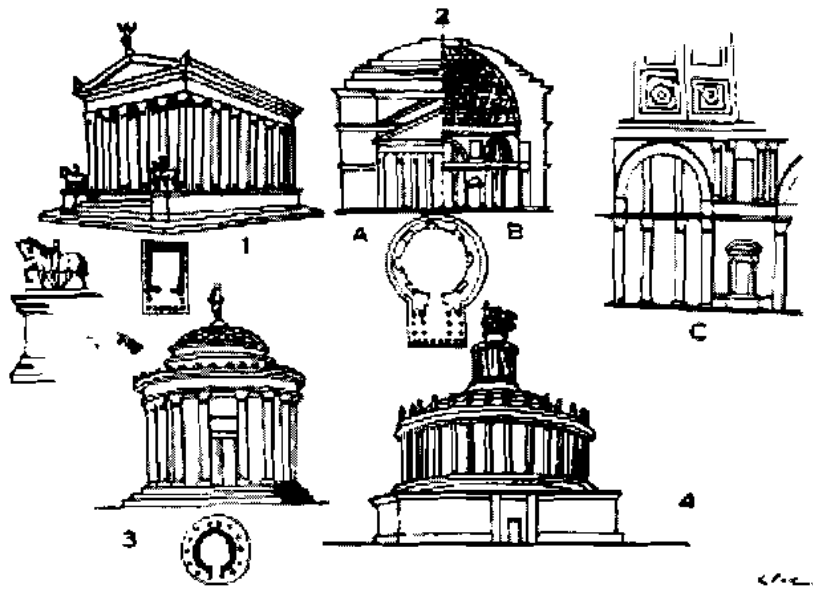

ROME

1. Pseudo-peripteral hexastyle temple. Note that the Roman temple, like the Etrusean one, have a basement (*Podium*) instead of the three steps of the Greek temples.
2. Pantheon. "A" exterior. "B" interior. "C" detail of the interior.
3. Peripteral circular temple of Vesta.
4. Mausoleum of Adrian as it may have appeared in its original form. To day it is called Castel St. Angelo, or Mole Adriana.

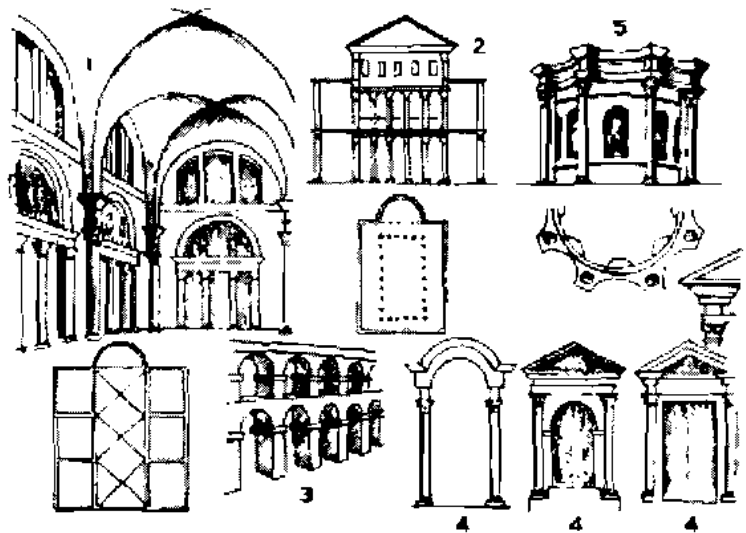

ROME

1. Roman vaults. Building with arches and vaults enabled the Romans to erect architectural monuments all over their Empire.
2. Roman basilica.
3. Acqueduct. The Acqueducts were one of the greatest engineering work of Rome.
4. Types of doors and windows to be found again in the architecture of Renaissance.
5. Later Roman architecture, now termed as Baroque.

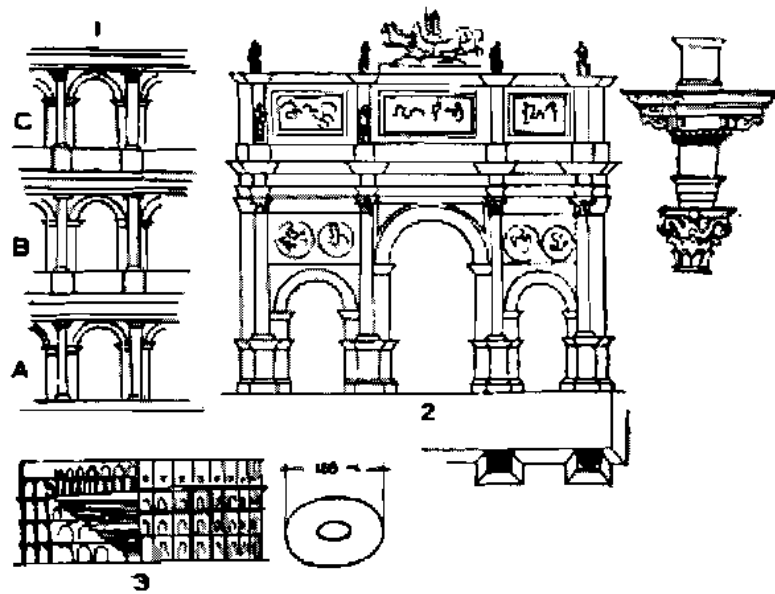

ROME

1. Roman buildings were structurally supported by arches and vaults, but as enrichment the Romans used columns. The order of these columns varied according to storeys. Ground floor had Doric order (A). First floor had Ionic order (B) and Second floor had Corinthian order (C).

2. Roman Arch of Thrinph which may have three or one arch.

3. Diagram of the Colosseum Amphitheatre which could accommodate forty five thousand persons.

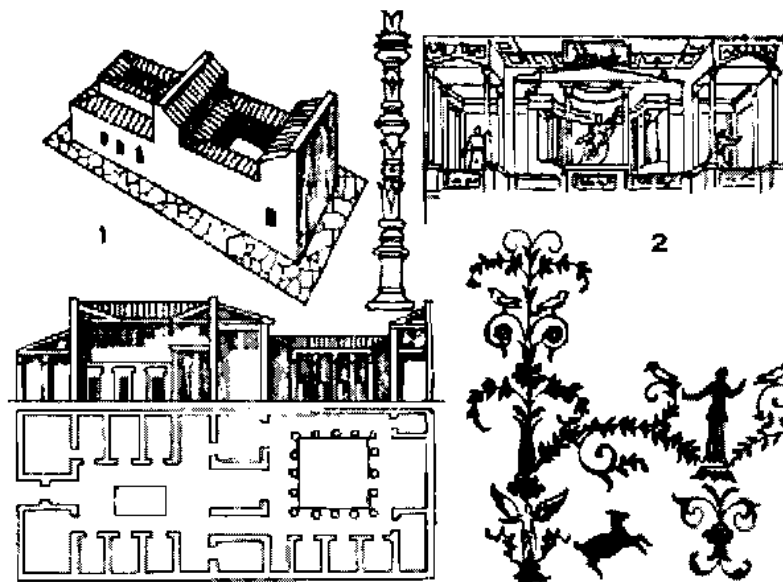

ROME

1. Italic House.

2. Pompeian mural paintings. Note the picture with architectural perspective, a peculiarity of Pompeian Art.

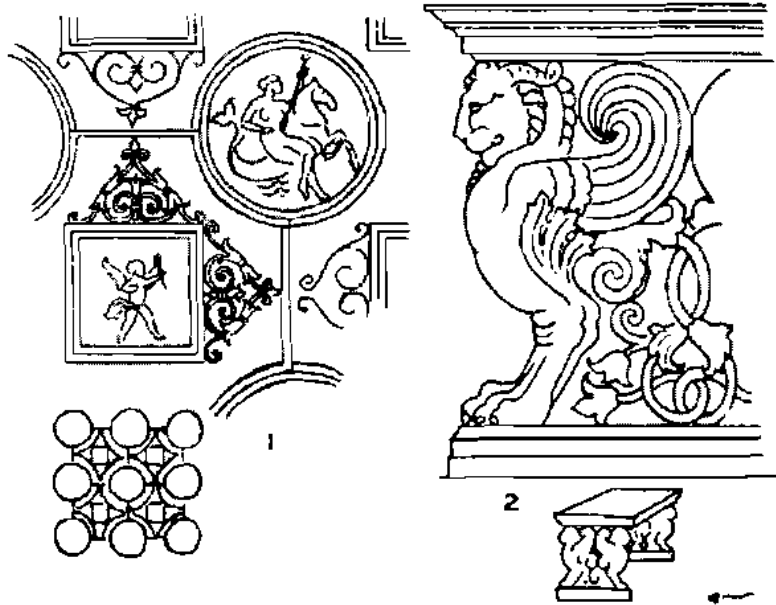
**ROME**

Roman ornaments chiselled in marble showing a richer interpretation of the natural forms than the Greek ones (*particularly the acanthus leaves*).

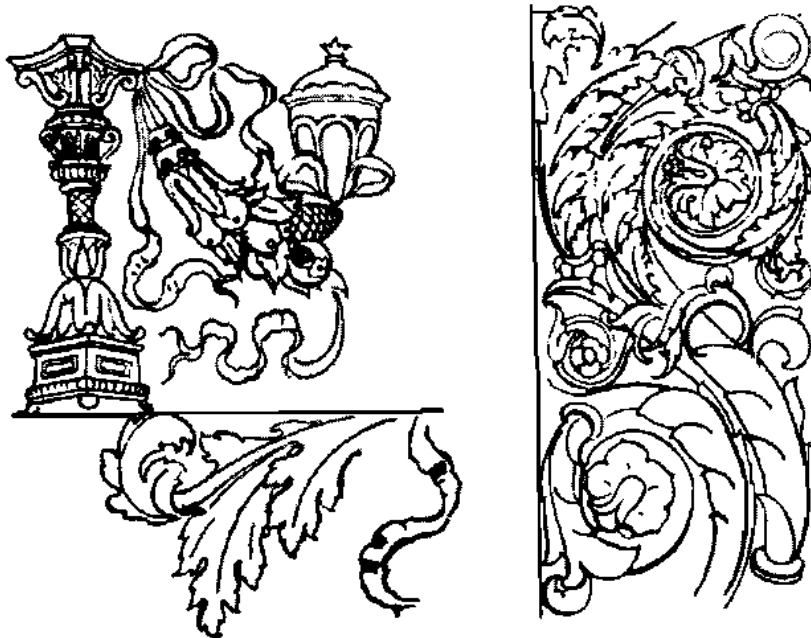
**ROME**

1. Ornaments for decorating ceilings executed either in stucco or in colours.
2. Roman marble table.

**CHRISTIAN ART
1st-10th Century A.D.**

Christianity preaching love, brotherhood and the hope of an eternal spiritual life, triumphed over the Persian Mithaism, the Greco-Roman mythology and over the worship of the Egyptian goddess Isis.

But because the Christian ideology was opposite to the principles over which the Roman Empire was built, so the Roman emperors persecuted the Christians. For this reason the Christians had to build the catacombs where they could bury their dead and also could meet to worship their God.

1st century 313 A.D. - Catacombs dug underground. Sculptural decoration on the sargophagus, painting, mosaic and stueco in the assembling halls.

313 - Edict of Milan issued by Constantine the Great gave freedom to Christianity. Christians started to build their basilicas, baptisteries and monasteries. While the basilica and baptistery of the Christians originated from Roman buildings, the monasteries were a new conception which saw its greatest achievement in the Romanesque period, 9th-13th century. Basilicas and baptisteries were decorated with glass mosaic in the apses and with marble mosaic on the floors and other parts of the building.

6th Century - After the end of the 6th century Christian art was influenced by that of Byzantium especially in what concerns mosaic with golden background. While in Italy the basilicas had, like the Roman temples, round columns and no dome, in Syria, and Asia Minor some basilicas had square pillars and domes erected over a square plan with small arcades in the four corners functioning as support of the dome, a peculiarity borrowed from Persian structures and afterwards developed by the Byzantine art.

Important Christian basilicas and baptisteries in Italy :

St. Paul, outside the walls.	Rome	St. John in Lateran.	Rome
St. Prudentia.	"	St. Stephen, round.	"
	New St. Apollinare.	Ravenna	

**BYZANTINE ART
4th-13th Century A.D.**

330 - To control the unrestful Eastern empire, Constantine established a new capital at Byzantium, afterward called Coustantinople, the modern Istanbul.

4th Century - The Christian church divided into the Catholic Church (*Western Empire*) and the Greek Church (*Eastern Empire*).

5th Century - After the fall of Rome. Byzantium inherited and carried on the Roman culture.

. ARCHITECTURE

On account of the fusion of Western and Eastern ideas in Byzantium there rose a new art particularly characteristic is building the dome over a square plan erected in the center of the church (*Greek cross*) and the universal use of glass mosaic enriching almost all parts of the interiors. Byzantine architecture is to be found principally in Greece, Asia Minor, Syria, Armenia and Russia, here particularly in Moscow, Kiev, Novgorod.

527-565 - Emperor Justinian, a great mind who reunited part of Italy, Spain and Africa into his empire. He built many towns, roads, bridges and churches.

583-602 - Emperor Maurice established the Exarchate in Ravenna where many Byzantine

structures were built. From Ravenna this art spread to Venice and to Dalmatia.

SCULPTURE AND PAINTING

Because the Greek church did not permit the worship of sculptural images, so sculpture was not so important as painting. To worsen this matter, between 726-847 there was an iconoclastic reaction. All sculptures were destroyed. Nevertheless many low-reliefs cast in bronze and, still more, carved in ivory were made. From these specimens we note that byzantine sculpture was either a very primitive expression or was an imitation of old Greek examples. Accordingly, artists of this period focussed their talent in painting, expressing it through the medium of mosaic. These mosaic paintings have a primitive hieretic character, their composition developing rhythmically and horizontally over the large area of the golden background harmonize perfectly with the solemnity of the architecture.

7th Century-After the middle of the seventh century Mohammedans started to attack the Byzantine Empire diminishing its power till on the 1453 Constantinople was conquered by the Turks.

Important Byzantine Churches.

6th Century - St. Sophia of Constantinople. The most beautiful specimen of the Byzantine churches made by Anthemius of Thralles and Isidorus of Miletus, built under the emperor Justinian.

6th Century - Baptistery in Ravenna.

11th Century - St. Mark of Venice.

12th Century - Metropolitan Cathedral of Athens.

COPTIC ART 395-640 A.D.

Coptic art refers to the artistic production of the Christian Egyptians. Roman art began to decline at the beginning of the third century and in about a hundred years from classicism had degenerated in primitive forms.

Egypt, as part of the Roman Empire, followed the same declining parable and accordingly when the Roman left the control of Egypt, this country had a Christian art with local primitive peculiarities.

The Copts built churches and monasteries decorated with ornaments having a very eastern character-besides the peculiarity of the ornaments, some of the Coptic churches, although planned as the Christian basilicas, at the end of the building, instead of the apse, had one or three domes.

It is very important to remember that when the Mohammedans conquered Egypt in the year 640 A.D. they were strongly influenced by Coptic art in forming their own style of architecture.

PAINTING AND SCULPTURE

In what concerns representation of human figures, the Coptic mural paintings appear a crude expression. Coptic textiles have that charming character as all primitive arts have.

Byzantium influenced Coptic architecture and sculpture-in fact Coptic carvings in ivory resemble closely the Byzantine carvings.

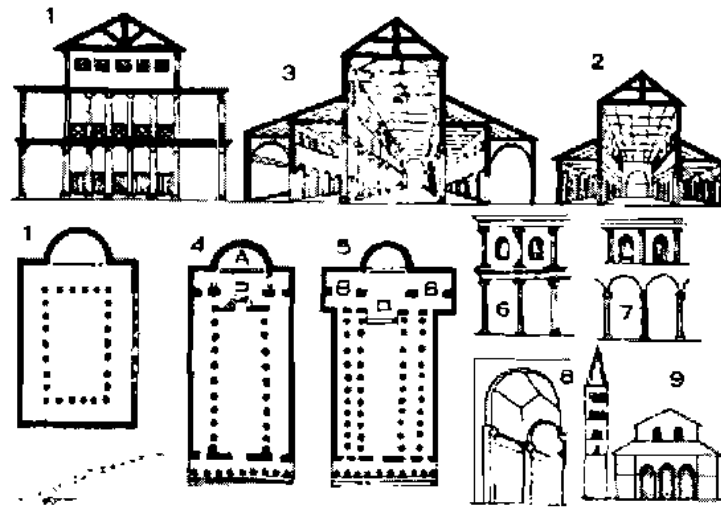

CHRISTIAN ART

1. Roman Basilica which served as an official building for administrative work.
- 2.-3. Christian Basilica inspired by the Roman one. The Basilica may have the nave and two aisles, or the nave and four aisles.
4. Plan of Christian Basilica. Around the Apse (A) there were the sits for the monks attending the mass.
5. In later period it was added 3 Transept (B) to accommodate a larger number of monks.
- 6.-7. Respectively Roman and Christian interior of Basilica. The Roman used columns supporting the entablature. The Christians used arches without entablature.
8. Some Christian Basilicas had a transversal arch each "bay", but the roof was universally in wood. Church, a feature respected also during the Romanesque period. In the churches of northern Europe the bell tower was an integral part of the Church.

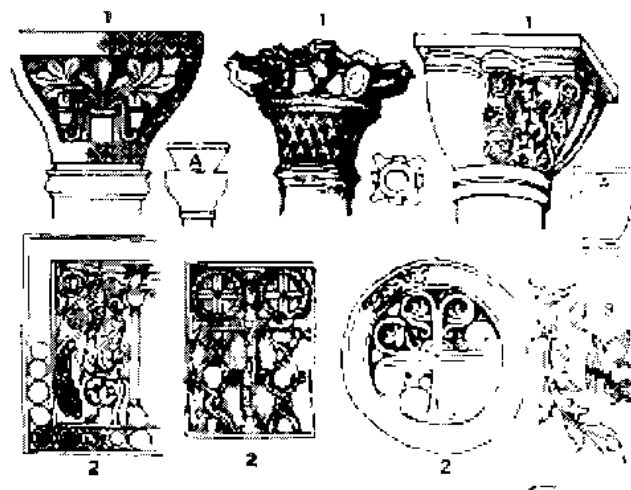

BYZANTINE ART

- 1.-1.-1. Byzantine capitals. The block over the capital (A) is a characteristic of this style.
- 2.-2.-2. Ornaments carved in marble.
3. Diagram showing the sharp character of the Byzantine acanthus leaf.

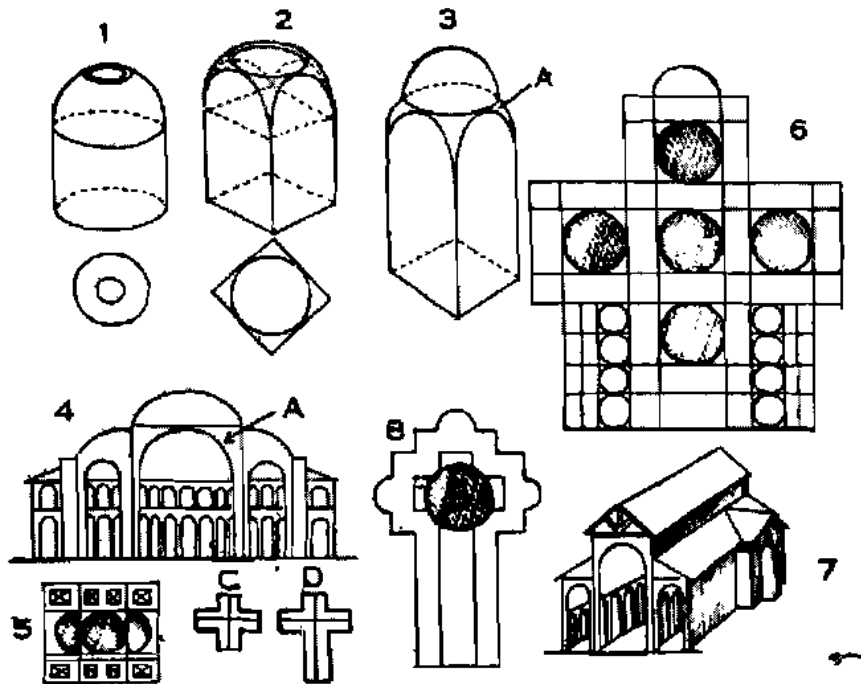

BYZANTINE ART

1. Roman dome was generally built on circular plan or over eight pillars.
- 2.-3. Byzantine method of building domes on square plan by the means of pendentives (A). This idea may have originated from Persia and afterwards was used by the Mohammedans in their Mosques.
4. A section of a Byzantine Church showing pendentives, A.
- 5.-6. Plans of Byzantine Churches. A, Byzantine Churches may have one or more domes, but the central one is indispensable.
7. Christian western Churches up to the 14th century A.D. had no dome.
8. From the Renaissance period also many western churches were built with domes, but these are placed at the centre of the transept (B) not as a central feature as in Byzantine style. Therefore the Byzantine church is built on a Greek-cross plan while the western churches are built on Latin-cross plan-respectively C.D.

SARACENIC ART 7th-17th Century A.D.

Arabia is a semi-desert land-only here and there a scarce pasturage gives support to some population. The rest of the Arabs have to depend on the income of the caravans. Thus the over-population of that country was in the past the cause of the many Arab invasions of Syria, Mesopotamia and Egypt.

MECCA. Since remote time, Mecca was a holy town where Arabs went in pilgrimage to worship a Black Stone believed to represent the spiritual Power. The Arabs met in Mecca every year to compete in poetry, in singing, in sports, etc. so for the Arabs Mecca was what Olympia was for the Greeks.

570-632 - Mohammed was born in Mecca in the year 570. He was one of the many poor Arabs till at 25 years of age when he married Kadya, a rich widow. At forty he started to preach a new religion, the ISLAM, based very much on Judaism and Christianity.

At first he met with strong hostility and in the year 622 he had to fly for his life to MEDINA, the flight is referred to as HEGIRA. He won his opponents in an open battle and since then Islam was firmly established.

At Mohammed's death, the Arabs started to conquer many countries to teach their own new religion.

ART : Arabs had not a proper architecture or art and accordingly they had to adopt, and adapt to their own needs, the art of the conquered races. Hence differences to styles in Saracenic art. But religious principles dictated everywhere forms peculiar to Islam resulting in a certain universal style in all the Mohammedan world.

Islam does not permit the representation of human and animal forms, thus to enrich their monuments the Arabs developed a peculiar geometrical ornamentation called Arabesque. Indeed, some animals may be found in decorative objects, but not human figures, these were permitted only in miniatures.

Arabs of the past were great builders who left astonishing monuments in Europe, Africa and Asia.

Saracenic minor-arts such as ceramic, metal works, textile, etc. are really wonderful and influenced both Eastern and Western arts.

Mohammedan Conquests

640	Egypt.
641	Persia.
642-710	Syria, North Africa and Spain.
11th Century	Asia Minor.
1193	Started to conquer India forming the Pathans dynasties.
1453	Turks conquered Constantinople.
1526	The Mongolian Mohammedans conquered all India and formed the Mogul Empire which lasted till 1761.

STYLES :	Egyptian Style
	Persian Style
	Moorish or Spanish Style
	Hindo-Saracenic Style
	Turkish Style

Most important monuments of Mohammedan architecture :

Arabia	Great Mosque-changed many times -Its present form is of the 16th century.
Syria	Mosque of Aksah.....7th century.
	" " Omar.....8th century.
Egypt	Mosque of Amru.....7th century.
	" " Abu Tooloon.....9th century.
	" " Sultan Hassan.....14th century.
	" " Kait Bey.....15th century.
Spain	Mosque of Cordova.....8th century.
	The Alcazar eastle.....14th century.
	Tower of Gitalda at Seville.....12th century.
	Royal Palace at Alhambra.....14th century.
Persia	Palace at Mashita.....7th century.
	Tomb at Sultanieh.....13th century.
	Mosque Ispahan.....15th century.
Turkey	Mosque of Suleiman I.....16th century.
	" " Ahmed I.....17th century.
India	Mosque at Futtephore Sikri.....16th century.
	Dewan-kas (<i>audience hall</i>) at Futtehpore.....16th century.
	Taj Mahal at Agra.....17th century.
	Muti Musjid, or Pearl Mosque at Agra.....17th century.
	Jumma Musjid at Delhi.....17th century.

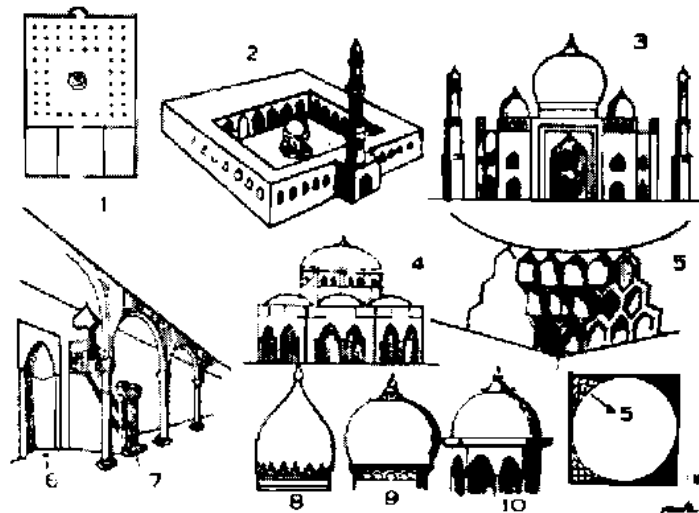

SARACENIC ART

1. Plan of a Mosque.
2. Mosque with Minaret, Arabo-Egyptian style.
3. Hindu-Saracenic style originated from Persian Mohammedan art.
4. Turkish style which originated from Byzantine architecture of Constantinople.
5. Pendentive with stalactite pattern, peculiar to the Muslim Art.
6. Mihrab, the holy niche, located towards the Mecca.
7. Mimbar (*pulpit*).
8. 9. 10. Types of Saracenic domes.

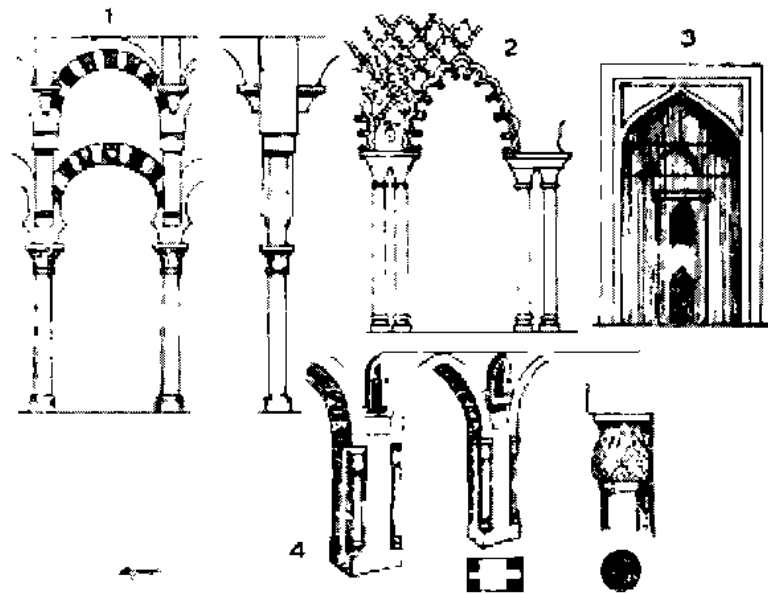

SARACENIC ART

- 1.-2. Moorish Arches (*Spain*).
- 3. Persian and Indian style.
- 4. Egyptian style.

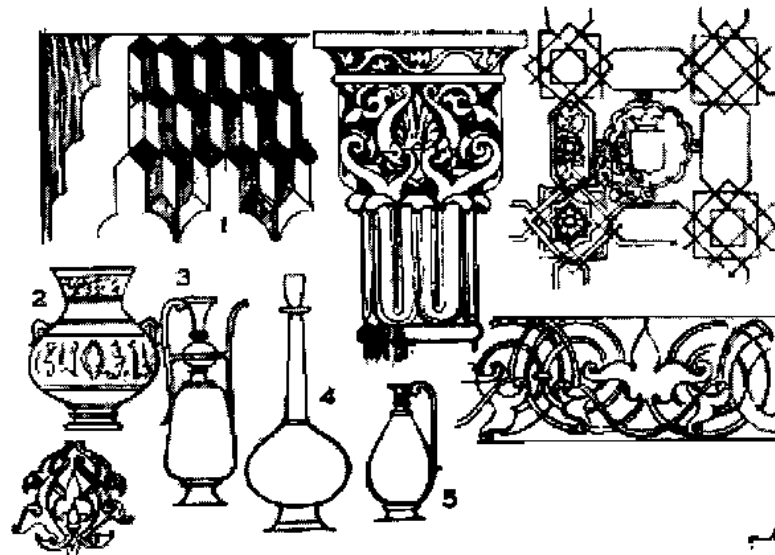

SARACENIC ART

Saracenic ornaments are based on geometric forms. Because the Koran forbids the representation of human and animal figures so the Arabs developed an elaborate ornamentation from which arose the term "Arabesque" to mean ornaments.

- 1. Stalactite pattern very much used in Egypt and in Spain.
- 2, 3, 4, 5. Typical shapes of Saracenic vases.

ROMANESQUE ART

9th-13th century

Romanesque art is referred to also as Norman, Lombard or Carolingian art. While Byzantine art represented a mixture of Western and Eastern ideas, Romanesque art is linked again to Rome.

The simplicity of Romanesque architecture and decoration was a reaction to the profusion of the Byzantine enrichments.

In this dark period the monasteries were the only centre of knowledge and of humanitarian activity.

In the Romanesque period there was a great activity of architectural constructions. Monasteries, churches, public and private palaces were built in an astonishing number.

ARCHITECTURE : Romanesque architecture presents outstanding characteristics which mainly determined the birth of the Gothic style. In general, the churches had the same plan of the Christian basilicas. Some had timber roofs, others had vaults in stone or bricks. On account of the great weight of the vaults it was necessary to thicken the walls, to reduce the opening of the windows and to add buttresses corresponding to each bay. Always because of the considerable thickness of the walls, the doors had, in its horizontal section, a cone or angle like shape. Series of small narrow arcades decorating the exterior of the building are peculiar to this style. To the unique apse of the Christian basilica, other apses were added, or small apses were included in the large central one.

In many cases, to receive the weight of the vaults, piers replaced the columns.

In order to house many monks a transept was added to the church creating in such a way a plan referred to as Latin cross (*Byzantine church had a Greek cross*). Contrary to the Byzantine churches, whose interiors were completely adorned with mosaic, the Romanesque church presents a rare simplicity of decoration. Few spots were enriched with sculptural ornaments, many of these ornaments had strange fantastic animals interlaced with foliage.

The bell-tower (*campanile*) became a universal feature. In Italy the bell-tower is detached from the church, while in northern countries it is part of the church.

MONASTERIES : The Romanesque monasteries, generally built in wonderful natural spots, have an imposing and mystic character. The monastery is formed by many cells running around a cloister with arcades in its four sides and a well in the center. Attached to the dormitory (*cells*) there is the church and the refectory.

CIVIL BUILDINGS : The simplicity of the civil and public buildings, such as fortress-like palaces and public buildings, generally used as governmental residences and town-halls, is most effective to give a strong sensation of force and dignity.

SCULPTURE : The artists of the Romanesque period abandoned the imitation of Byzantine forms, started again the study of Roman art and principally began to study and observe Nature.

PAINTING : In this period frescoes started to replace mosaic. The arts of stained glasses and illumination began to be very important. Painting was used also to decorate the wooden structure of the roofs.

Important Romanesque buildings :

ITALY Pisa - The Cathedral, the Baptistery and the Leaning Tower - 11th, 12th Century.

Florence - St. Miniato - 11th Century.

Verona - St. Zenone - 12th Century.

FRANCE	Pavia - The Certosa of Pavia - 13th Century.
	Paris - St. Germain des Prés - 11th Century.
	Toulouse - St. Sermin - 11th Century.
	Caen - Abbaye aux Hommes - 11th Century.
	Caen - St. Etienne - 11th Century.
GERMANY	Cologne - Church of Apostles - 11th Century.
	Worms - Cathedral of Worms - 11th Century.
	Cologne - Church of St. Martin - 12th Century.
	Bonn - the Minster - 12th Century.
ENGLAND	Cathedral of Gloucester.
	" " Tewkesbury
	" " Lincoln
	Tower of London.

N.B. Few Norman structures in England retain their old character because many were transformed during the Gothic period.

GOTHIC ART 12th-15th Century A.D.

Towards the end of the 12th century Europe seemed to awake from a long sleep. St. Dominic of Spain, 1170-1221, and St. Francis of Assisi, 1182-1226, preaching a new sense of humanity and justice, stimulated a spiritual and material progress which stamped out the feudal social system oppressing since long European peoples, Free towns grew in power and prosperity. The intellectual activity which hitherto was the monopoly of the monks passed into the hands of the laymen who, encouraged by emulation, engendered new intellectual life in Europe.

Guilds were organized among which that of the master builders was very important.

Gothic art originated in England and France and very soon it spread all over Europe. Italy, being the site of the classic art, did not understand the beauty of Gothic art and so its monuments of this period do not show the style in its purity as it is the case of the Northern examples.

Contrary to Christian and Romanesque styles, Gothic architecture was no more connected with Roman art. It developed from structural problems which, although present in the Romanesque architecture, were not solved in that period.

As mentioned previously, the Romanesque architects started to build barrel vaults in stone, replacing in such a way the timber roof of the Christian basilicas, but as the thrust of the barrel vault is very much sideward it had to be supported by thick walls and by buttresses placed outside the building corresponding to each bay. Because the walls had a structural function, so as not to weaken them, the windows were very narrow and small. The Gothic architects solved the problem by using the pointed (*or ogive*) vault instead of the barrel one. The thrust of the pointed vault is much more vertical. Besides, the pointed vault may be supported by many ribs transmitting its weight to a lofty pier (*a compound of columns in a single unity*) looking like huge palm-trees. Because the pointed vaults augment sensibly the height of the whole building so the gothic church has a very lofty appearance. A flying arch, or flying buttress, starting from the top of the inner piers transmits the weight of the vault of the nave to an outer pillar which is surmounted by a pinnacle to give it more stability. Afterwards, the pinnacle became a peculiarity of the style. The sideward thrust of the vaults of the aisles is also received by this outer buttress. In such a way the walls were relieved of their previous function and so could be built very thin. To give more light to the interior, large windows replaced the small ones of the Romanesque buildings. The space of this large opening was divided by the means of small columns having pointed arches intersecting geometrically one another. The large surface of the windows left free, suggested the decoration with stained glasses; one of the greatest

artistic production of the Gothic style.

In this way a new style merged exclusively on account of structural principles. Gothic architecture is classified as follows :

Early Gothic
 Geometrie Gothic
 Perpendicular Gothic
 Flamboyant Gothic

The Perpendicular style was very much used in England while the Flamboyant is more common in France.

Some of the most important Gothic cathedrals :

FRANCE :	Cathedral of Notre Dame de Paris	13th Century
	" " Rouen	13th "
	" " Rheims	13th "
	" " Amiens	13th "
	" " Chartres	13th "
ENGLAND :	Westminster Abbey	13th "
	Cathedral of Lincoln	13th "
	" " Salisbury	13th "
	" " Gloucester	14th "
	" " Canterbury	13th "
	" " Winchester	14th "
	" " Wells	13th "
GERMANY :	" " Cologne	14th "
	" " Ulm	14th "
	" " Nuremburg	15th "
	" " Vienna	14th "
BELGIUM :	" " Antwerp	15th "
	Town Hall of Brussels	15th "
ITALY :	Cathedral of Milan	14th "
	" " Florence	14th "
	Ducal Palace of Venice	14th "
SPAIN :	Cathedral of Seville	15th "
	" " Burgos	16th "

PAINTING

The glories of Gothic painting are the illuminations and stained glasses - no other periods have surpassed in beauty and in technique the magnificent Gothic stained glasses. Illuminations are brilliant in colour, fine in drawing and very appealing for their naive compositions. They were used to enrich and illustrate religious scripts and books recording historical events.

Mural painting was treated as large illuminations, thus not very important.

SCULPTURE

During the Gothic period sculpture made great progress-the stereotyped Byzantine forms started to be replaced by more natural ones.

Particularly the sculptures decorating Notre Dame de Paris are exceptionally remarkable-some of these sculptures show already a keen observation of Nature, a peculiarity which will blossom with the Italian primitives and later on in the Renaissance.

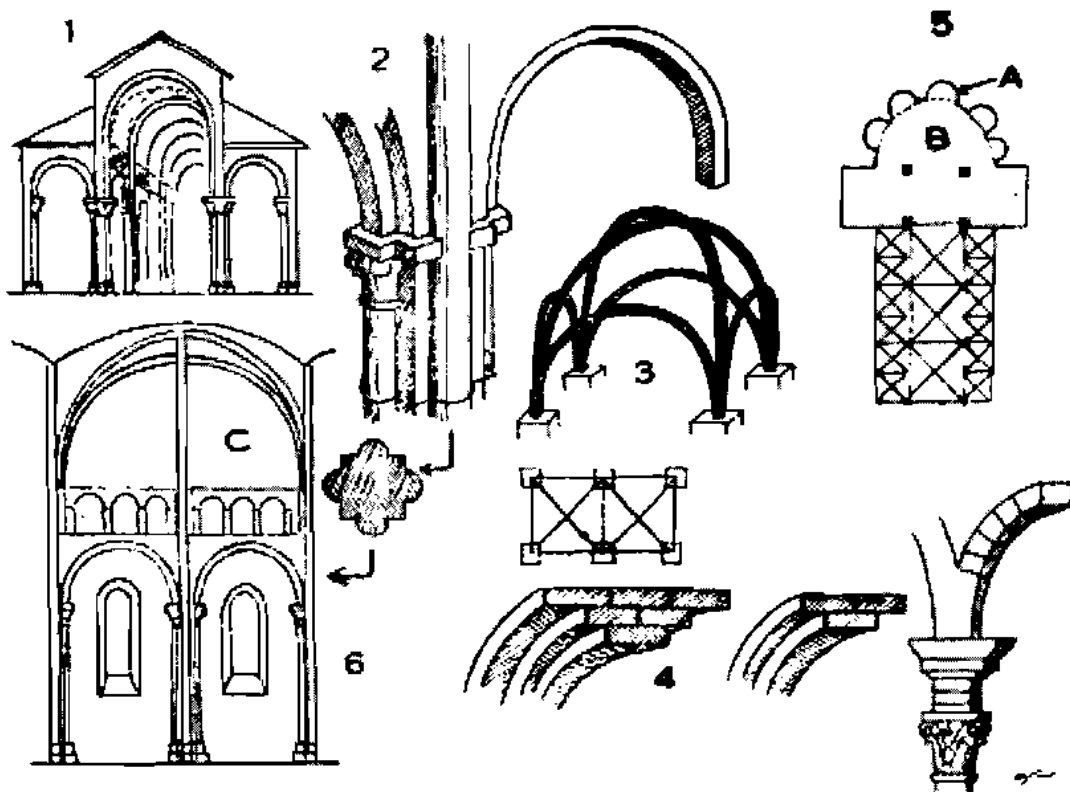

ROMANESQUE ART

1. Section of a Romanesque church with barrel vaults. The weight of the brick or stone vault commanded a thick wall and eventually "buttresses" built outside and corresponding to each bay.
2. For the same reason of the increased weight of the roof, or better ceiling, the columns became a solid mass composed of pillars and columns.
3. Diagram illustrating the constructive system of the barrel vault.
4. Diagram showing how the ribs were built.
5. Plan of a Romanesque church from which we remark that this style added many apses (A) to the main apse (B).
6. One bay of the Romanesque Church. Note that the windows on account of the considerable thickness of the wall are larger inside than outside-this to permit the light to enter obliquely and so illumine the interior. Note also the small arches (C) referred to as "triforium"

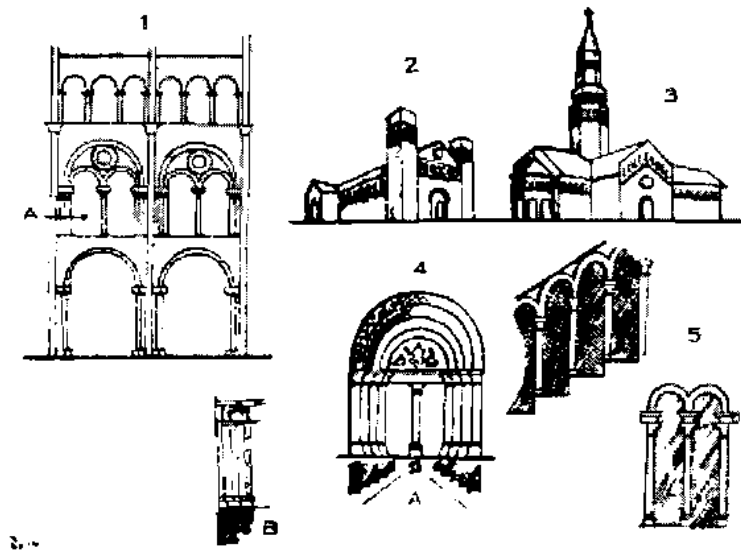

1. One bay of a Romanesque Church showing the new architectural feature, the "triforium" (A), a gallery over the aisles, which in Gothic period was used almost universally.
2. The front of the Romanesque churches of north Europe in general has two towers forming a unity with the main structure of the church. This peculiarity was retained also in Gothic style.
3. Churches having a central tower at the cross of the transept started to be built in Romanesque art and followed in Gothic architecture.
4. Due to the considerable thickness of the walls, many Romanesque churches have doors formed by receding planes enriched either with pillars or little columns, A.B.
5. Narrow arcades were one of the most remarkable characteristics of Romanesque architecture.

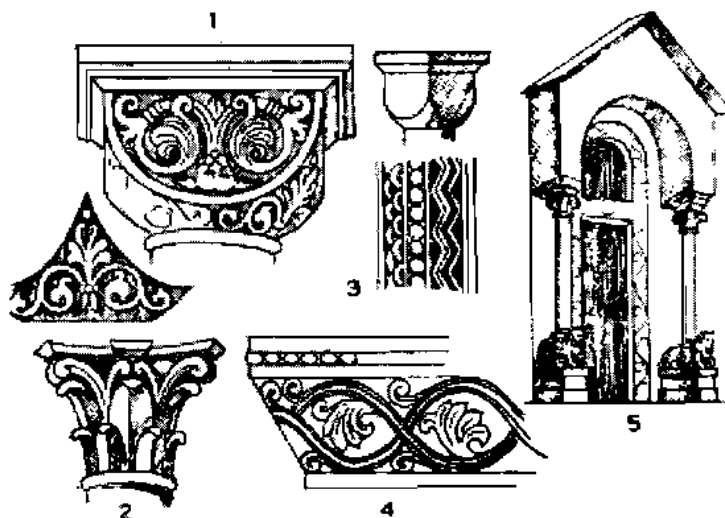

ROMANESQUE ART

- 1.-2. Romanesque capitals.
- 3.-4. Typical ornaments.
5. Another type of Romanesque door to be found in particular in small churches.

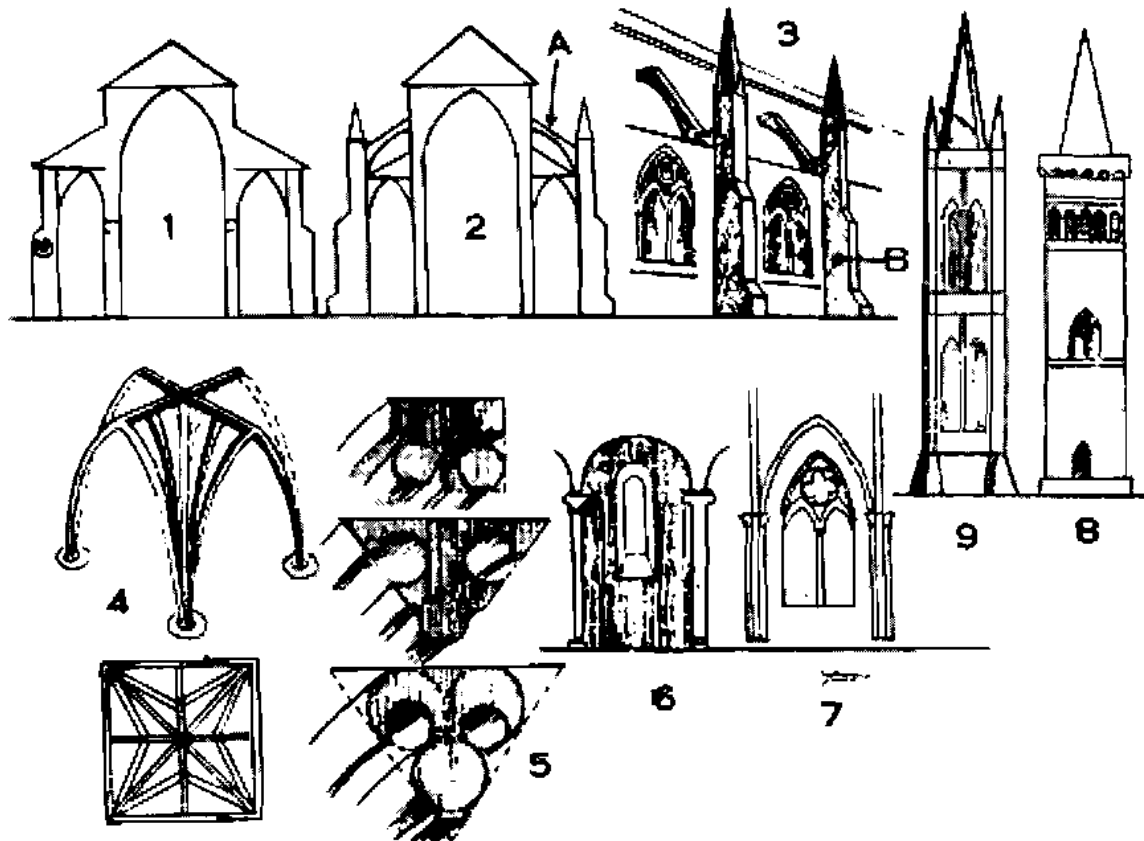

GOTHIC ART

1. Section of a Gothic church with the characteristic pointed arches.
2. Another section showing the flying arches, or flying buttresses (A).
3. Diagram from which we may see how the vertical buttress (B), receives the weight of the vault by the means of the flying arch.
4. Structural principle of the pointed vault. Note that all the ribs spring from the piers (*column*).
5. Sections of different ribs of the vaults. The moldings are based on circles.
6. Romanesque window.
7. Gothic window. Because the weight of the vanlts was received by the piers and by the buttresses so the walls were reduced to a minimum of thickness. For this reason, the windows of the Gothic style are large and in general divided in two, three or more spaces by the means of slender columns.
- 8.-9. The Romanesque tower is characterized by horizontal divisions, while the Gothic tower is divided by vertical lines.

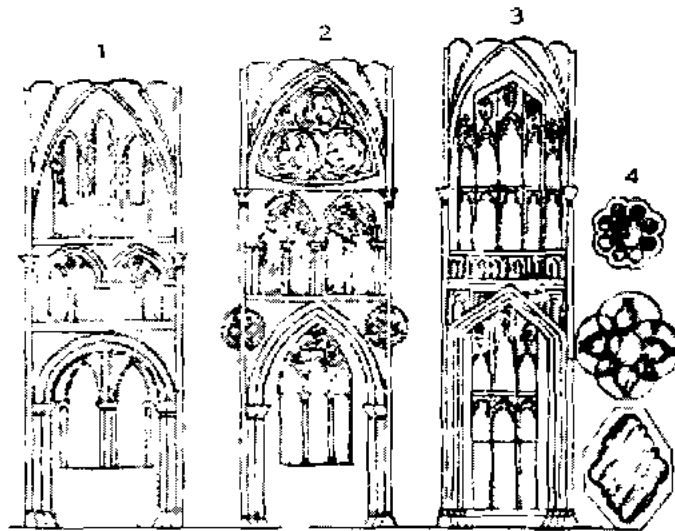

209

GOTHIC ART

1. Early-Gothic wherein we may notice still some reminiscence of the Romanesque art in the round arch.
2. Geometric Gothic.
3. Perpendicular Gothic, very much used in England.
4. Three sections of "piers"

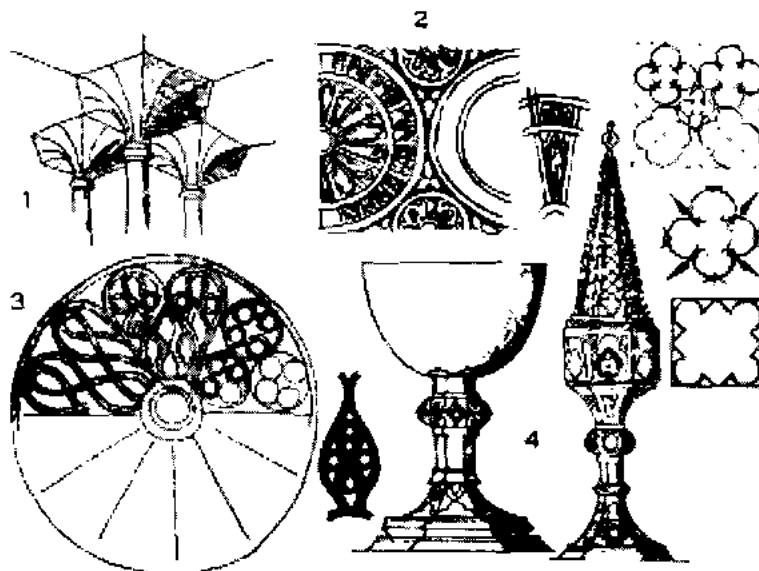
**GOTHIC ART**

1. -2. With the system of the ribs of the vaults springing as leaves of a palm tree from the pier, the Gothic artists made very complicated designs of the ceiling as it appears in diagram 2.
3. Flamboyant Gothic (*flame-like ornaments*) was much used in France.
4. Metal works showing the "angularity" of the Gothic style.

ITALIAN PRIMITIVES 13th-14th Century A.D.

While in France and England sculpture and painting had to follow the architectural character of the Gothic style, the Italian sculptors and painters were free from such a kind of architectural influence. At that time between France and Italy there was a keen intellectual intercourse which was very beneficial for the development of the art of both countries.

In Italy, the love for Nature was very much stimulated by writers such as Dante Alighieri (1265-1321), Petrarca (1304-1374) and Boccaccio (1313-1375). These poets, by writing in vulgar language, enabled common people to understand and appreciate high conceptions and beautiful things which in the past were understood only by few persons who knew Latin.

Pisa and Siena were the two principal centres of the Italian primitives. Niccola Pisano (ca 1225-1280) and his son Giovanni (1250-1320) are famous for their expressive sculptures in the Baptisteries of Pisa and Siena. In Siena Simone Martini (1285-1344), Duccio (worked between 1278-1285) and Lorenzetti (worked between 1319-1347) drew great admiration for their spiritual works. But the genius who reacted most successfully against Byzantine influence, who tried to understand perspective in drawing and colours, who tried to render the relationship between objects and space, who could fairly draw and compose groups of figures expressing tragedy, love, piety and faith, was Giotto (1266-1337). Giotto worked principally in Assisi, Florence and Padua.

After Giotto's death no painter was able to bring farther the Master's ideal. The artists who followed him, imitated him, forming in such a way what is referred to as the Giottesque School.

Painting had to wait about eighty years more to see another great master, Masaccio, who opened the glorious and new chapter of modern painting. One of the principal causes which enabled the Italian painters to reach a very high standard in their art was the fact that they painted again in fresco, a medium with which the artist could transmit with enthusiasm his artistic temperament and feeling.

RENAISSANCE 15th-16th Century A.D.

The slow but steady progress of Europe, started in the 12th century, saw its climax in the beginning of the 15th century. Time was ripe for a wonderful rebirth of the human intellect.

Florence was a prosperous town trading with all Europe. Among its noble families, the Medici was the richest. One of the Medicis, Lorenzo, called also the Magnific, was a great mind and also very ambitious in the desire to win the primacy over the Florentine Republic.

Fate had doomed Florence to be the center of this Human rebirth and Nature produced a myriad of great minds.

Lorenzo del Medici spent his money lavishly to support artists, to entertain kingly gatherings of savants, to discuss philosophy, literature, sociology, etc.. The literature of Greece and Rome was translated and commented upon. Excavations in Rome to find Greek and Roman statues were ordered by Lorenzo and the masterpieces were sent to Florence and placed in the Medici's garden in order that the young artists could get inspiration. But the Greek examples did not affect the spiritual expression of Renaissance. Of course, the Florentine artists were deeply impressed by the beauty of the Classic sculptures, but as they believed in a religion so different from the Greek mythology, so they created an art essentially Christian.

The painted or sculptured figures of this period express love, pity, sorrow and hope, just the same sensations proved by any human being—this because those figures represent historical personages who have suffered, believed and loved as much as we do. The Greek statuary represent abstract, idealized gods. Hence the great difference of artistic expression between Greece and Renaissance. It

was when Renaissance started its declining cycle that Greek aesthetics influenced again European art reaching its climax in the Neo-Classic period.

Masaccio and Donatello were the two greatest artists of the first renaissance. Masaccio (1401-1428), died at twenty-seven, but his short life was sufficient to immortalize him with his famous frescoes of the Brancacci Chapel in the Church of the Carmine in Florence. Masaccio was the first to understand spacial volumes his figures stand like statues in respect to space.

Donatello (1386-1466) was the first and greatest impressive sculptor who endowed his figures with such a humanistic feeling that in beholding them we feel deeply moved. Donatello worked principally in Florence and Padua.

The peculiar Christian spirit emphasized in sculpture and painting of Renaissance is not so much noticeable in architecture. Indeed architecture of Renaissance was to a great extent a revival of Roman forms. Architects, such as Brunelleschi (1379-1446) the builder of the Dome of the Cathedral of Florence, used to go to Rome to study Roman structures from where they derived formulae for their new buildings. By and by these formulae became fixed and were referred to as Vetruvian orders which architects of the 18th and 19th century universally respected. Nevertheless, between Roman and Renaissance architecture, there is a remarkable difference of 'feeling'. The former, treated in large scale, is impressive reflecting the greatness of the Roman Empire. The latter, more delicate, corresponds to the new religious spirit and to the refinement of the Renaissance society.

From Florence, art spread all over Italy, forming local schools, and from Italy spread all over Europe. In that period Italy was rich and the most culturally advanced among all European countries, but it lacked unity whereas continuous wars waged between towns weakened her and made her the prey of foreign invasions.

Charles VIII and Francis I respectively invaded Italy in 1494 and 1527 and being astomished by the beauty of the Italian art, brought back to their country Italian artists who influenced the French Renaissance.

Spain ordered many works of art from Italy; Italian artists went there to execnte works and very soon Spain had her own centers of art.

Flander was a great centre of Renaissance. Its artistic expression differs very much from the Italian School. Flemish art influenced France, Holland and Germany.

Some of the most important Italian Schools :

Florentine School	- Masaccio	1401-1428	Painter
	Filippo Lippi	1406-1469	"
	Botticelli	1444-1510	"
	Leonardo da Vinci	1452-1519	"
	Donatello	1386-1466	Sculptor
	Verrocchio	1435-1488	"
	Ghiberti	1378-1455	"
	Luca della Robbia	1400-1482	"
	Michelangelo	1474-1564	Sculptor & Painter
	Brunelleschi	1377-1446	Architeet
Alberti	1404-1472	"	
Roman Shool	- Michelangelo	1474-1564	Sculptor & Painter
	Raphael	1483-1520	Painter
	Bramante	1444-1514	Architect
	Vignola	1507-1573	"
	Bernini	1598-1680	Architect & Sculptor
Venetian School	- Gentile Bellini	1429-1507	Painter
	Giovanni Bellini	1430-1516	"
	Carpaccio	1460-1525	"
	Giorgione	1477-1510	"

	Titian	1480-1576	Painter
	Tintoretto	1518-1594	"
	Veronese	1528-1588	"
	Tiepolo	1693-1770	"
Paduan School	- Mantegna	1431-1506	"
Umbrian School	- Piero della Francesca	1416-1498	"
	Perugino	1446-1524	"
	Raphael	1483-1520	"
Milanese School	- Leonardo da Vinci	1452-1519	"
	Suardi called Bramantino	1460-1536	"
	Sodoma	1477-1549	"
	Luca Signorelli (of Cortona)	1441-1523	"
Parmese School	- Correggio	1494-1534	"

BAROQUE STYLE 1600 - 1700

The Italian Renaissance was pure in form and spirit for about a hundred and fifty years. Afterwards it started to decline-exuberance of *chiaroscuro*, of curved lines and intensity of colours are the characteristics of the Baroque style- posture and gesture of the human figures are so much emphasized as to appear theatrical. Details and drapery became important while constructive forms were disregarded. Of course, these defects refer to the average production because there are works of art done in the Baroque period *ehaste* in movement or colours.

The principal lines of the buildings of the Baroque style are curved both in plan and elevation. In architecture rich effects of *chiaroscuro* were cherished.

But at large, with all its defects and exaggerations, the Baroque style has also its good quality. It is an art exuberant, although pompous, corresponding to the manners and thinking of the people of that period.

RENAISSANCE FLANDER

In the 13th century Flander was the principal European centre of miniature : it influenced both France and Germany.

In the 14th century Flander felt the ascendancy of Giotto's art, while in the 15th century some Italian painters, such as Piero della Francesca, were inspired by the Flemish School in painting portraits in profile. Flemish artists painted many mundane and popular subjects : interiors of houses and inns-festivals, games and other subjects of outdoor life. The figures and their surrounding were rendered with astonishingly fine observation; every detail was reproduced with fidelity and at the same time with a wonderful sense of art.

Except for religious pictures, which in some cases may have been fairly large, Flemish paintings are small.

Contrary to the Italian School, also in religious painting the Flemish did not idealize figures. On the contrary it seems as if they enjoyed to represent realistic features also in their unaesthetic or ugly appearance.

Among the races of Europe, the Flemish, especially Breughel the elder, were the first to have treated landscape as the main subject of the painting. Dutch, English and French followed respectively. China only had represented landscapes as an aesthetic moving subject since the 8th century.

After the middle of the 16th century, some Flemish painters, in particular Van Orley, 1493-1542, introduced in their country the art of Michelangelo, Raphael and other Italian artists affecting for the worse traditional art. Luckily many painters did not follow this trend retaining the characteristics of old art.

SCULPTURE : Flander had not a peculiar school of sculpture-this felt the direct ascendancy of the Italian art. thus it had not an outstanding individuality as painting had.

Great Flemish Painters :	Hubert Van Eyck	1366-1426
	Jan Van Eyck	1380-1441
	Memling	1430-1491
	G. David	1460-1523
	Q. Matsys	1466-1530
	P. Breughel the elder	1525-1569
	Rubens	1577-1640
	Van Dyck	1599-1641
	Teniers	1610-1690

RENAISSANCE SPAIN

For centuries, Spain was occupied by the Moors. The influence of the Moorish art is very noticeable in Spanish textile and ceramic. Spain started her renaissance movement in the middle of the 15th century. Monuments for sepulchres ordered in Italy, Italian artists working in Spain and finally Spanish artists who had studied in Italy, formed the Spanish Renaissance.

For reasons of a strong religious conflict going on for centuries between the Spanish Catholic and the Mohammedan peoples, the Christian art of Spain was expressed with a very strong realism meant to impress upon the believers the suffering and martyrdom undergone by Christ, Mary and all Saints. This tragic, violent realistic expression saved Spain in the 19th century to become enslaved of classic culture and do neo-classic art as France, Germany and Italy did. Indeed Goya's realism, impressionism and keen observation of human nature were due to the traditional Spanish realism.

Great Spanish Masters :	El Greco	1538-1614	Painter
	F. Ribalta	1551-1628	"
	De Ribera	1590-1652	"
	Velasquez	1599-1660	"
	Murillo	1618-1682	"
	Goya	1746-1828	"

POLYCHROMATIC SCULPTURE : Spain had a very important school of polychromatic sculpture which saw its glory in the 17th century.

Colored images in wood, terra cotta or stone, were made both in the Gothic period and Italian Renaissance, but none gave such an important impulse to this art as the Spanish did. The polychromatic statuary was carved in wood and afterwards painted and gilded. The almost fanatic religious feeling reaches its climax in these sculptures.

The polychromatic sculpture had two distinct schools : the Castillian and the Andalusian ones. Of the Castillian School the best artists were :

A. Berruguete	1490-1561
---------------	-----------

C. Becerra	1520-1571
G. Hernandez	1560-1636
S. Carmona	18th century.

The best artists of the Andalusian School were :

J.M. Montanes	1568-1649
A. Cano	1601-1657
P. de Mend	1693

RENAISSANCE GERMANY

Germany was first influenced by the Flemish and afterwards by the Italian art. But German art cannot be confounded with any other expressions. It has a very definite character due principally to racial, mental and sensitive peculiarities and due also to the deep influence Gothic art had left upon that people.

In comparison with Italian art, the German painting and sculpture appear somewhat harsh-but this is the very character of the German expression and so it must be appreciated accordingly.

During the 16th and 17th century, Germany was torn by religious wars. Charles V fought against the Protestants from 1446 to 1555 and from 1618 to 1648 there was another long period of religious wars. When peace was re-established, Renaissance was already in its decline. But also in such a disturbed political surrounding, German artists, specially painters, left outstanding masterpieces of art.

Great German Masters :

School of Cologne.....	Stephen Lochner	1451	Painter
Swabian School of Ausgburg.....	Martin Schongauer	1430 - 1491	"
	Hans Burgkmair	1473 - 1531	"
	Hans Holbein the Elder	1460 - 1524	"
Westphalian-School.....	Heinrich Aldegrever	1502 - 1558	"
School of Nuremberg.....	Adam Kraff	1455 - 1509	Sculptor
	Peter Visser the Elder	1450 - 1529	"
	Durer	1471 - 1528	Painter
	Holbein the Younger	1497 - 1543	"

NEO-CLASSICISM : In the 18th century Germany was the centre of study of classic literature and, as in France, art was under the spell of Greco-Roman forms. The German political and military growing power backed the feeling of classic greatness. German buildings of the neo-classic style are more imposing than the French and English specimens.

The reaction against neo-classicism in Germany was more total than in France where neo-classicism and romanticism worked in the same period. In Germany romanticism supplanted altogether neo-classicism.

RENAISSANCE HOLLAND

Due principally to religious conflicts, in the 16th century Holland suffered very much under the Spanish domination. After their liberation, the Dutch worked hard to re-establish their power and progress.

In the field of art, Holland has strict affinities with the Flemish School, so much that in many cases the art of these two peoples is identical. In portraiture, the Dutch were great masters. In time of

Frans Hals and Rembrandt portraiture representing either a single person, or groups of persons, was very fashionable.

Because the Dutch were Protestant so they did not do many religious paintings; like in Flander, the religious paintings done by the Dutch were treated realistically as the secular art.

In general the tonality of the Dutch School is a golden brownish tint which resembles the Venitian School. Indeed the Dutch and Venitian Schools are appealing for their rich and warm colouring. Contrasts of light and dark is a peculiarity of the Dutch School.

In architecture and sculpture the Dutch did not produce many important works during the Renaissance period-On the contrary, modern Dutch architecture is very important.

Great Dutch Masters :

J. Bosch	1450-1516	Painter
Frans Hals	1580-1666	"
Rembrandt	1606-1669	"
G. Terborch	1617-1681	"
P. de Hooch	1630-1677	"
Vermeer	1632-1675	"
E. Boursse	1631-1672	"
J. Rnisdael	1628-1682	"
M. Hobbema	1638-1709	"
Van den Velde	1633-1707	"

RENAISSANCE & ROCOCO FRANCE

Inspired by the Flemish art, the French had an important school of miniature in the 14th century, particularly in portraiture the French miniaturists reached a very high standard. From 1309 to 1377 the Pope resided in Avignon (*France*) and there he received works of the Italian primitives which had some influence in developing French art.

But the Renaissance movement in France started only after King Charles VIII (1483-1598) and King Francis I (1515-1547) had returned to their country from the wars waged against Italy. These kings being impressed by the beauty of the Italian art brought with them some Italian artists, among whom Benvenuto Cellini (1500-1577), who gave impulse to the French renaissance movement.

Before the influence of the Italian art, French painting and sculpture still retained Gothic characteristics.

Great French Masters of the first period :

J. Fouquet	1416-1480
M. Colombe	1431-1490
J. Cousin	1500-1590
Poussin	1594-1665
La Tour	1593-1652

The authority of the French kings was so absolute that art too was the monopoly of the royalty. For this reason, French art became nationalistic glorifying the deeds of the kings. Related to the same idea of greatness, subjects of the Greco-Roman mythology were cherished by the French patrons of art. Usually the king named an artist as director of the work of the state-thus architecture, painting and sculpture were organized under academies.

Also the production of minor art, such as metal works, ceramic, textile and jewellery were organised in royal industries. The Gobelins (*large carpets for hanging on the walls*) were famous all over Europe. These carpets were made after full size coloured cartoons by great artists. Because

French art was made for royalty and noblemen, so it developed a finesse of colours and execution proper to meet the favour of such a refined society.

ROCOCO : The French Renaissance having started late, very soon it developed into Rococo style. In time, Rococo runs parallel to the Italian Baroque. Between Rococo and Baroque architecture there is a striking difference. The exteriors of the Baroque buildings have curved lines, while Rococo buildings have a facade with straight lines. Rococo ornaments have the same character as the Baroque ones, but more delicate.

In the 18th century Chinese textile, porcelain and lacquer works influenced French and Dutch ornamental arts.

The most important architects of the 17th century were : F. Mansart, J. Marot and Le Vau. (1612 -1670)

Le brun, 1619-1690, was the favourite painter under Louis XIV.

After the death of Louis XIV art became more popular, but the habits and customs of the upper class, which obviously supported artists, had so degenerated as to demand only a frivolous art corresponding to their own life. But also in a surrounding so hostile to high artistic expressions, valiant artists succeeded in creating wonderful masterpieces. In general, the subjects preferred for this kind of art were inspired either by the Greco-Roman mythology or had the character of genre art.

Great painters of the Rococo period :

Watteau	1684-1721
Boucher	1703-1770
Fragouard	1732-1806

Principal portraitists :

La Tour	1704 - 1788
Chardin	1699 - 1779
Vigée Lebrun	1755 - 1842

Contrary to painting, Rococo sculpture maintained a classic academic character. Only in small sculpture, made in ceramic or bronzes, the Rococo frivolism is noticeable.

Pajou (1730-1809), Houdon (1741-1828) and Clodion (1738- 1814) are the greatest sculptors of the 18th century.

Social discontentment and intellectual reaction against injustice and frivolity brought a change in political matters as well as in art.

NEO-CLASSICISM : In the 19th century many events concurred to form the Neo-classic style (*in France referred to as Empire style*). The French revolution, the excavations of Pompeii, started in 1748, the general tendency to admire classic literature and art, the conquests of Napoleon (1767-1821), which stimulated the French to emulate the greatness of Rome and Greece, determined the revival of classic arts.

David (1748-1825) and Prudhon (1758-1823) were the head schools of the Neoclassical painting. Ingres (1780-1867), the greatest of all, affirmed still more Neo-classic style.

Architecture was inspired by Greco-Roman examples. Greek orders were used as a universal convention : the front of the Greek temples with its triangular pediment became a universal peculiarity of all buildings.

ROMANTICISM : Young artists reacted violently against this kind of worshipping cultures of the past and started afresh a new vigorous and far more sincere expression of art referred to as Romanti-

cism. As the word means, romanticism is a more emotional, more human expression than the cold neo-classic one. The romantic movement was started by Gericault who unfortunately died very young (1791-1824). After Gericault's death, Delacroix (1798-1863) became the head of the romantic school.

The military victories of Napoleon originated a kind of painting with military subjects, while his conquest of Egypt opened the fantasy of the artists for oriental reminiscences.

Rude (1784-1855), was the greatest sculptor of the French revolution who made the high relief of the "Marseillaise" in the Arch of Triumph of Paris.

REALISTIC SCHOOL : Inspired by the English realistic art (*landscapes and animals*) French artists started the realistic school which in its aim opposed both neo-classicism and romanticism.

Corot (1796-1875), paysagist, Troyon (1810-1865), painter of animals. Millet (1814-1875), painter of rural subjects, and Courbet (1819-1877) were the principal artists of the French realistic school.

RENAISSANCE ENGLAND

Up to the 17th century the most important intellectual manifestation of England was literature. Although Henry VIII (1509-1547) called many foreign artists, among whom the great Holbein, to work in England, the noblemen and upper class of that country did not yet appreciate painting. England had in the past an important school of miniature, but contrary to Flander, France and Germany, the English miniaturists did not develop that art in larger expression.

In the 17th century, after the artistic activity of Van Dyck (1599-1641) the English people started to be interested in painting and English artists, among whom Peter Lely (1618-1680) originated the English school.

In the 18th century portraiture was the highest expression of the English painters. Because of protestantism, also in England artists did not treat in large scale religious subjects.

Sir Reynold (1723-1792), Sir Gainsborough (1727-1788), Sir Lawrence (1769-1830), Sir Raeburn (1756-1823) and Russel (1754-1806) were the greatest painters of the 18th century.

The 19th century was very important because English painters started to paint realistic landscapes and animals—this realistic art influenced French artists who in their turn began the modern movement in Europe. Previous to the English realism, landscape was treated in a conventional way, depicting lyric scenes wherein ruins of some Roman or Greek buildings were included.

Crome (1769-1821), Constable (1776-1837) and Turner (1775-1851) were the greatest paysagists of this school.

Later, the realists, Millais (1829-1897), Rossetti (1828-1882), Hunt (1827-1910) and F.M. Brown (1821-1893) founded the Pre-Raphaelite school inspired by Italian art previous to Raphael. The aim of the Pre-Raphaelite school was to tender in painting a high moral sense, lyric and religious spirituality. It was an art reflecting the very English temperament. In any way it was an art far more sincere and substantial than Neo-Classicism.

ARCHITECTURE : Like in France and Germany, in England too the influence of Gothic art was very much felt, but at the end of the 16th century Italian architecture replaced the ogival forms. Contrary to France and Germany where renaissance palaces had still the gothic roofing, the English architects adopted the Italian flat ceiling giving to the building a complete appearance of the renaissance style.

Inigo Jones (1573-1662) and Sir Christopher Wren (1632-1723), the latter the author of St. Paul, were the prominent architects of England.

In the 19th century Neo-Classicism dominated also in England. Greek orders were used universally. At the end of the 19th century there appeared another change in architectural taste. Public and private buildings were designed in classic forms while Gothic style was used for religious buildings.

Some of the most important buildings of the Renaissance.

ITALY :	Hospital of Innocents.....	Florence
	Riccardi Place (<i>Medici</i>).....	Florence
	Palazzo Pitti.....	Florence
	Pazzi Chapel.....	Florence
	Library of Venice.....	Venice
	Pesaro Palace.....	Venice
	Church of the Salute.....	Venice
	Farnese Palace.....	Rome
	St. Peter in Montorio.....	Rome
	St. Peter in Vatican.....	Rome
	Durazzo Palace.....	Genoa
	Palazzo Municipio.....	Genoa
	Sauli-Palace.....	Milan
	Ospedale Maggiore.....	Milan
	FRANCE :	Castle of Fontainebleau
Castle of Blois		
Castle of Vaux Le Viconte		
House of Agnese Sorel.....		Orlean
Palace of Versaille		
Louvre.....		Paris
Luxemburg.....		Paris
Pantheon.....		Paris
The Invalids.....	Paris	
GERMANY:	Castle of Hidelberg	
	Church of Buckeburg	
	The Rathhaus of Cologne	
	The Pellerhaus of Nuremberg	
SPAIN :	Casa of Ayuntamiento.....	Seville
	Palace of Charles V.....	Granada
	Library and Cathedral.....	Santiago
	The Escorial.....	Madrid
	The Alcazar.....	Toledo
ENGLAND :	Queen's College.....	Oxford
	Royal Hospital.....	Greenwich
	Whitehall Palace.....	London
	Trinity College-Library.....	Cambridge
	Howard Castle.....	Yorkshire
	Senate House.....	Cambridge
	St. Paul.....	London
	Chiswick House.....	Chiswick
BELGIUM :	Town Hall.....	Antwerp
	Palace of Justice.....	Brussels
	Town Hall.....	Leyden



RENAISSANCE

1.-2. The church of Renaissance maintains the same principles of planning as the Christian Basilica, but in many cases a dome was added at the crossing of the transept. Thus the Renaissance church may or may not have the dome.

3. Section of a church of the 15th century from which we may notice that the architects of the Renaissance resumed Roman architectural forms.

4.-5. The facade of the palaces of the first period of Renaissance were not enriched with columns or pilasters.

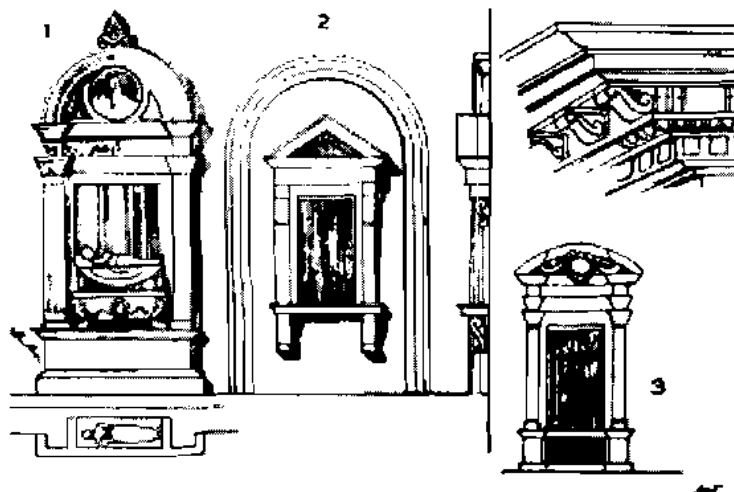

RENAISSANCE

1. Typical tomb of Renaissance style.

2. Plain window of the 15th century.

3. More elaborated window of the 16th century.

4. Cornice of a palace of Renaissance having the same ornamental features as the Roman Corinthian order.

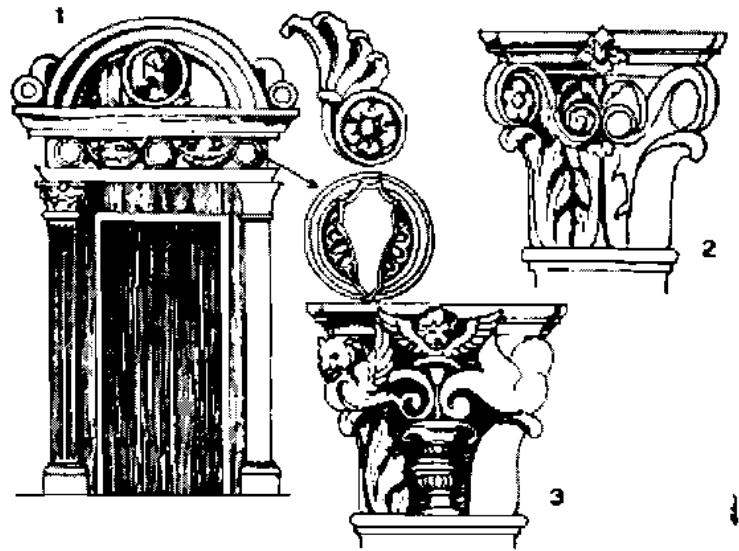

1.-2.-3. Door and capitals of the 15th century.

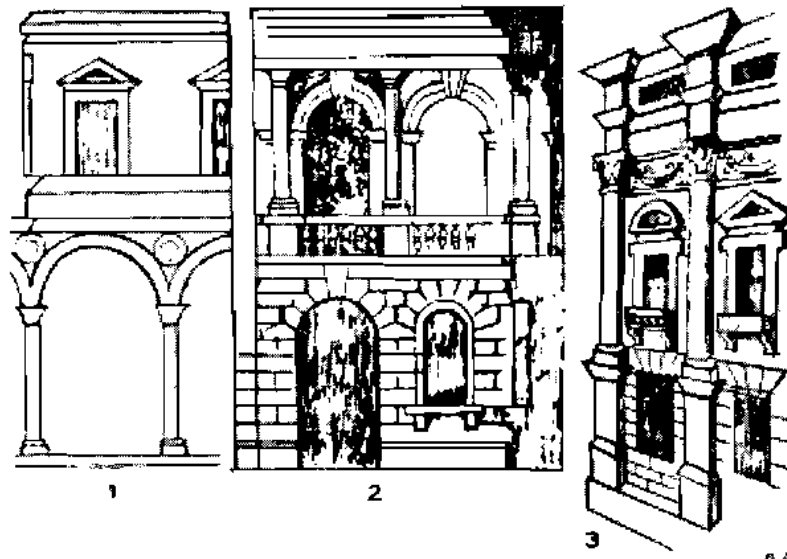

RENAISSANCE

Comparative diagram showing the development of the architecture of the renaissance.

- 1. Plain architecture of the 15th century.
- 2. More complex architecture of the middle period of Renaissance.
- 3. Specimen of the architecture before Baroque style.

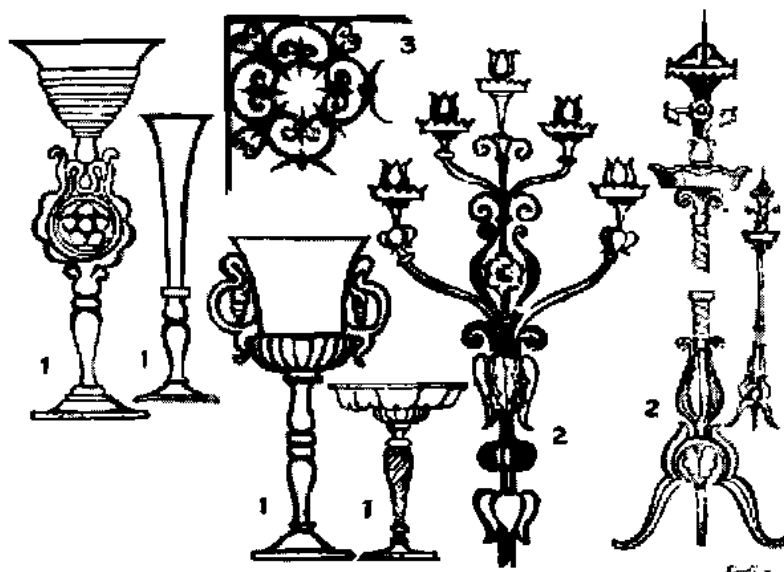

1. Glasses.
2. Wrought iron candelabrum.
3. Detail of an iron gate.

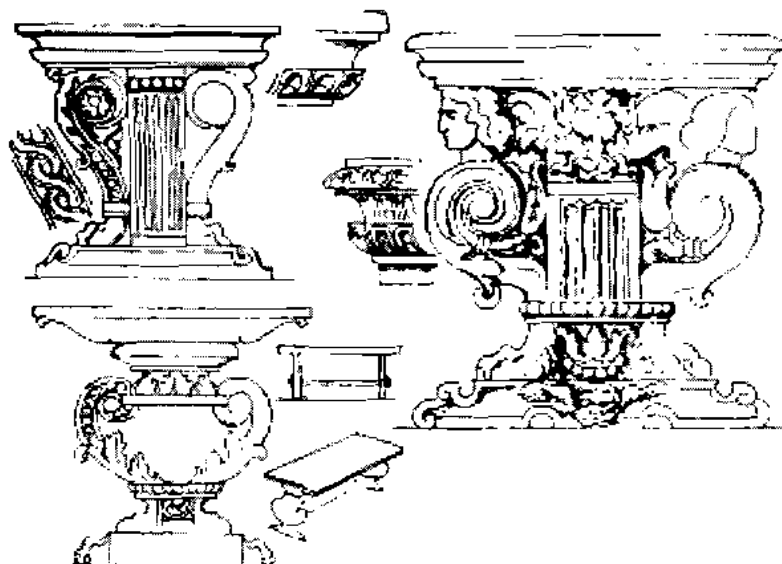

RENAISSANCE

Wood-carved tables.

Likewise architecture also the ornament of the Renaissance style were inspired by Roman specimens.

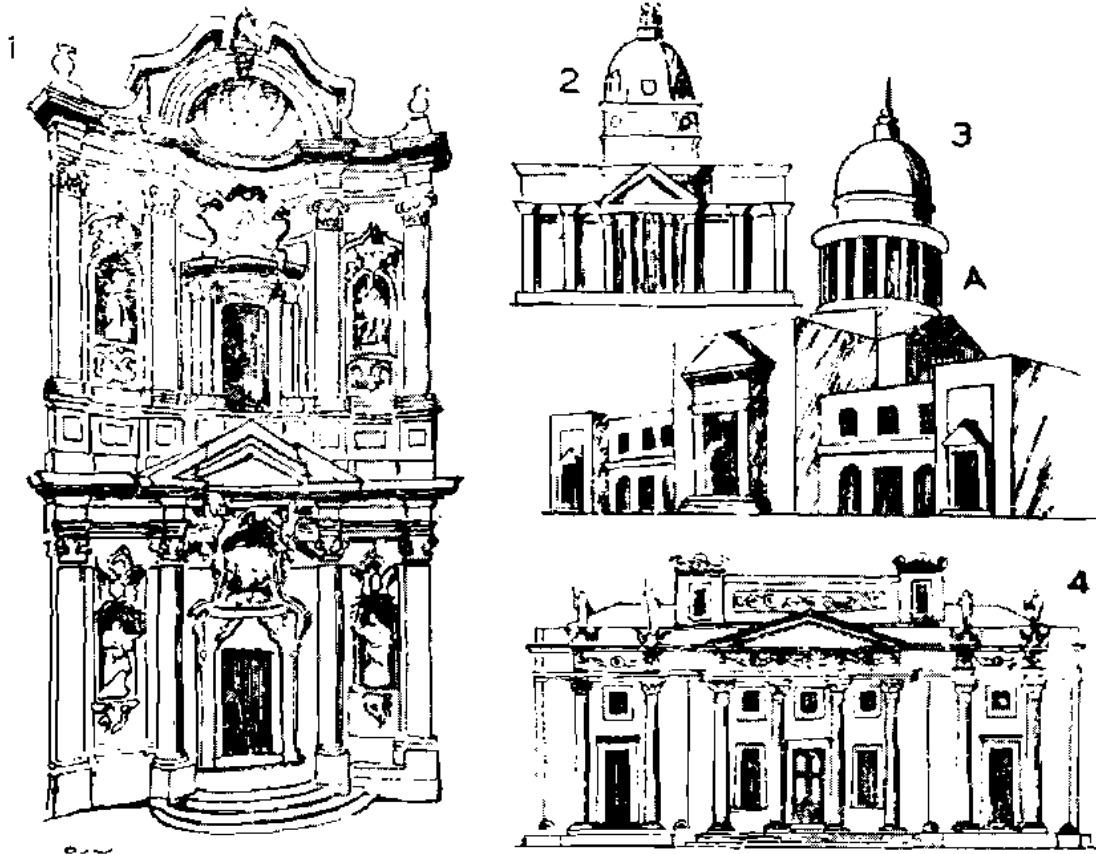

BAROQUE

1. Facade of a Baroque church. Note that both in elevation and plan many buildings of the Baroque period have curved lines. Also in those buildings in which the plan has straight lines, in elevation the curves are always a dominating feature.

2.-3. Comparing the diagram 2 which is a building of the 17th century with diagram 3, an example of the 18th century, we see that in the later architecture the "drum" (A) of the dome is formed by a colonnade. This colonnade was applied both to religious and civil buildings.

4. Typical house of the Neo-classic style. The central part looking like a Greek temple was the principal characteristic of this art.

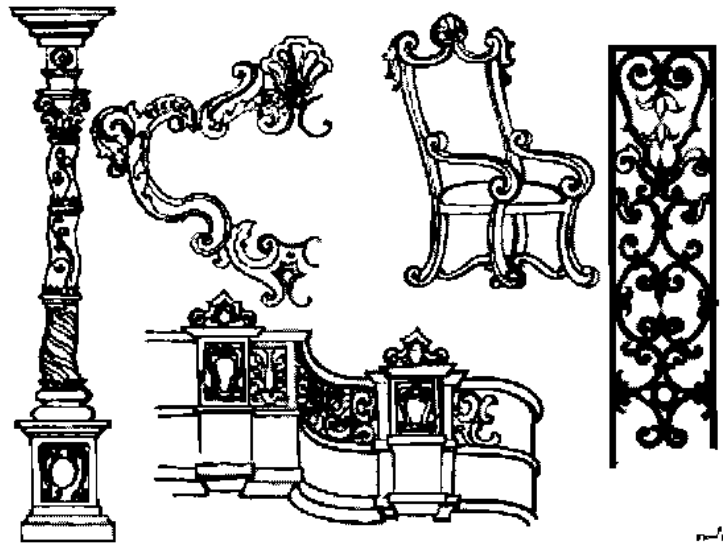
**BAROQUE**

Baroque ornamental Design. Here too, like in architecture, the curves are the very peculiarity of the style.

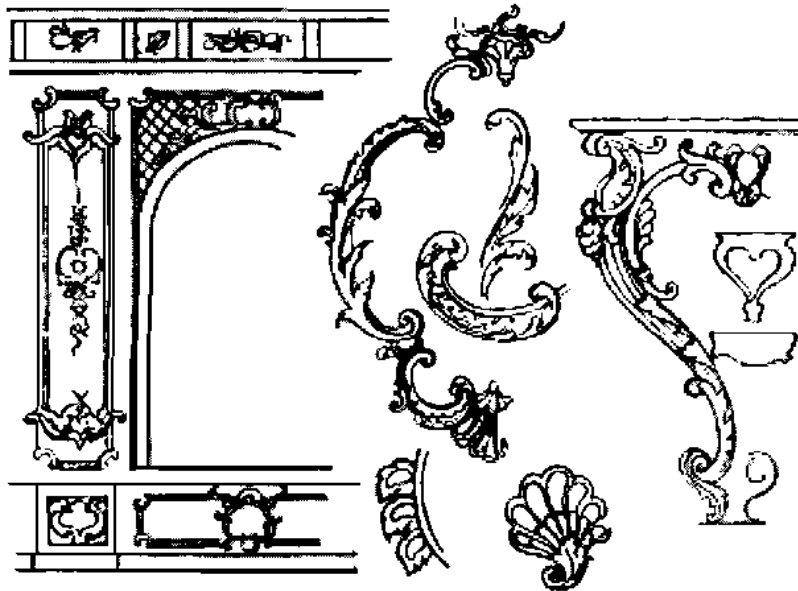
**ROCOCO**

Rococo style was eminently used in France and is referred to as Louis XIV, Louis XV and Louis XVI. Rococo art has the same characteristic of Baroque but is much more elegant and refined. Architecture of the Rococo period does not present the movement of masses and lines like the Baroque buildings.

ROCOCO

1. Characteristic table of the rococo period. Also the legs of the chairs had the same curves and ornaments.
 2.-3. Vases in porcelain and detail of textile showing the influence of Chinese art.

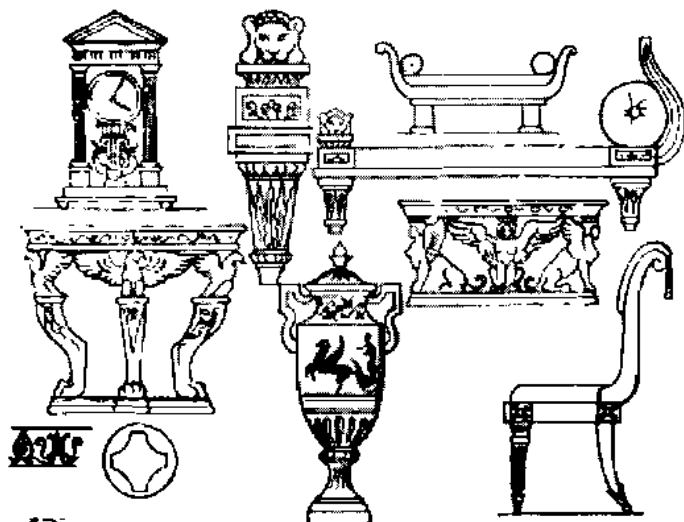
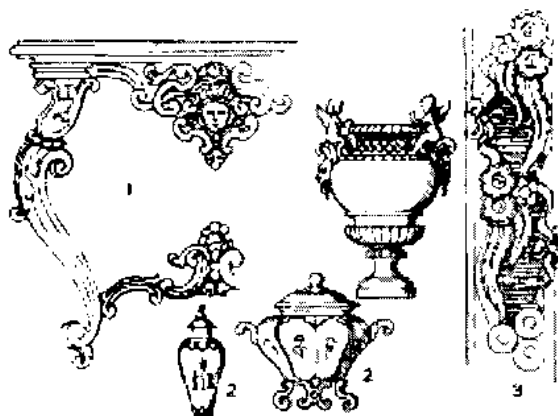

NEO-CLASSIC STYLE

In furniture and ornaments, this style was very much inspired by Greco-Roman and Egyptian arts. In furniture the curved lines of the rococo period were replaced by simple straight ones.

NEO-CLASSIC STYLE

Winged sphinxes A, palmets B, garlands C, and lyres D, were universally used to decorate both architecture and furniture.



MODERN ART Impressionism, Post-Impressionism, Fauvism, Futurism, Cubism, Surrealism, Abstractism, etc.

As already said, Neo-Classicism was a cool imitative revival of Greco-Roman Art. Such kind of art did not reflect the social and intellectual life of Europe of the 18th century. Creative minds, principally Gericault, reacted against Neo-Classicism forming the Romantic School. Romanticism abandoned Greek mythological subjects getting inspirations from the literature of the Middle Age, from sagas and from the European life of the eighteenth century.

No doubt Romanticism was a warmer and far more sincere expression of Art than the cool Neo-Classic one, but, as the word means, in romanticism the aim is to appeal to sentiments and moving senses which makes it difficult to remain within the limits of pure art and often there is a tendency to degenerate towards what we now term 'commercial art.'

Towards the middle of the 18th century, a group of young French painters denounced both neo-classicism and romanticism as obsolete. This group was styled as impressionists.

Impressionism refused to illustrate poetry, history or religious subjects. Their idea was to render the impression they received from life, from Nature or still-life. Anything, any subject, was worthy to paint. Illumined about colour-theory by modern science, the Impressionists aimed at and succeeded in rendering luminous tints and light. But many of the paintings of this School have the defect of lacking that peculiar inward sense which is the greatest quality in Cezanne and Van Gogh. In the effort to render colour and light, some of the impressionists painted the object superficially disregarding the three dimensional plastic principles.

Impressionist sculptors broke with the monotony of the academic sculpture giving new vitality and freshness conveying the direct feeling and enthusiasm of the artist.

The defect of impressionistic sculpture is to appear too sketchy, that is to say, too much emphasis of masses and too much chiaroscuro. Post-Impressionism is just the conclusion of impressionism. Same luminosity of colours, same subjects taken directly from Nature, but having a perfect understanding of the three dimensional relationship among objects and space and conveying that inward abstract quality of life which is so indispensable to art.

From the second half of the 19th century western social life underwent great changes through mechanical and scientific applications. Supported by science, a critical philosophy attacked old beliefs. Industries changed social economy, democratic ideals were the consequence of modern economy. Iron was used in huge structural works and cement revolutionized architecture. Exchange of cultures by the means of publications, films and photographs and the importation into Europe of many objects of art of people completely different from those of the West, opened up fields of inspiration unknown in the past. The simplicity of modern architecture dictated simpler painting and sculpture. Western artists, finding no more sources of inspiration from Hellenistic art, were greedy to get inspiration from exotic arts and also, being free from illustrating traditional literature or religious subjects, were anxious to express their individual conceptions and style.

Modern artists passed through one experiment after another. Fauvism, Futurism, Cubism, Surrealism, Abstractism and so on, are expressions which, right or wrong, all try to free art from the appearing realism. Ours is a period of experiments which certainly, sooner or later, will blossom in something truly substantial. As in politics and in all other human manifestations of our day, art too passes a period of transition. Great artists create new artistic expressions, others, less creative, follow the masters forming in this way schools of different conceptions and styles. The aim of each modern artist is to be 'INDIVIDUAL', that is to say, to express his own art free from others' conceptions and styles. To appreciate this individual art is difficult because it has no relation with our intellectual patrimony of the past. For this reason, in our day art cannot be so popular as it was when it illustrated subjects well known by all the citizens of one or more countries. But as art may be expressed under all forms and styles so when it gives us food of imagination or raptures our senses, then IT IS ART.

Let us remember that Man has produced in every period of his progress a profusion of

artistic works. Comparatively, very few of these works are masterpieces which have remained so throughout all ages. The bulk, even if roomed in museums for historical records, cannot be considered as masterpieces. This rule must guide us in judging modern art. One should neither accept nor refuse contemporary art just because it is modern, but should view it objectively according to its real value.

EASTERN-ART

INDIA

Indian culture was for the East as important as the Greek culture was for the West.

Indian culture influenced directly or indirectly all eastern peoples. Although Islam affected to a certain extent religious principles, the very spirit of the Indian civilization was transmitted from Vedic period to modern times.

B.C. 3,000

Indo-Sumerian Period.

The oldest cultural remains of India are to be found in the Indo Valley (*Sind and Panjab*) particularly in the towns of Mohenjo Daro and Harappa there were well planned houses built in baked bricks or dried bricks with fountains and bathrooms showing a high grade of civilization. Statuettes in terra cotta and in stone show a keen relation with the Sumerian art. Some ideas and divinities of the Indo-Sumerian civilization were embodied by the Aryan in their own religion.

OLDEST RACES

Dravidian & Mundas.

Dravidian immigrated into India in the time of the general Neolithic migration while the Mundas migrated into India from the East.

Dolmens and statuettes in terra cotta show the Neolithic remains of these old inhabitants of India.

Aryans-2000 B.C.

The Aryans migrated into India in the second millennium B.C. and while passing through the Indo Valley may have conquered the people of the Sind and Panjab retaining from them many beliefs and other cultural expressions. These Aryans were nomadic people living on cattle. They were ruled by a Patriarchal system. Being more alert than the aborigines of India, gradually they conquered them and established that Aryan culture which has lasted up to modern time.

Being in lesser number than the Dravidians and Mundas, the Aryans established the system of the castes with which, by the means of religious beliefs, they controlled the majority of the population.

The Aryan of the Vedic period had no temples, the religious rituals were performed in open air. Only wood was used for building purposes. Towns were surrounded by palisades with watch towers and the wooden buildings had thatched roofs.

Thus the great intellectual expression of the Vedic period is the literature of those magnificent liturgical books and books treating laws for civil ceremonies. These books are referred to as Vedas (*sacred knowledge*).

Rig Veda.....1028 hymns to invoke gods.

Soma Veda.....Songs and tunes as musical structure of the hymns.

Vajur Veda.....On liturgical formulae.

Atharva Veda.....Invocation for protecting against diseases and malignant spirits.

Because writing did not yet exist so all the Vedas had to be memorized by the Brahmins and transmitted from generation to generation by word of mouth.

On the 7th century B.C. other writings were added to the former Vedas. That period is referred to as Vedanta (*end of the Veda*). With this latter addition the sacred literature was so enlarged as to be difficult to memorize : hence the Sutras which are condensed stanzas.

As a whole the Vedic period was not very speculative in the search of the Truth. The patriarchal system commanded a general blessing and a general happiness. The individual thought was not very deep and what was asked from the gods was welfare and enjoyment of life.

Brahmanism-7th Century B.C.

About the seventh century some great thinkers started to speculate about our individuality in relation with the infinite and then school after school was set up to teach a new method of salvation. From this reform Brahmanism rose starting the schism of religious unity, although such a schism is only apparent because the substance remains the same in all Indian forms of religious teachings. The Upanishads were written during this period.

6th Century

Among the many schools, Buddhism taught by Guatama, and Jainism taught by Vardamana Mahavira, rose to great spiritual power. At the beginning Buddhism did not have many adherents, but afterwards it spread all over India and in many other countries.

Chandragupta-321-296

Chandragupta, the grandfather of Asoka, established the Maurya dynasty and sided with Buddhism to counter-balance the power of Brahmanism.

Asoka-272-232

Asoka was responsible for the great Buddhist period and, according to history, India enjoyed peace and prosperity.

Since Asoka's time up to the 3rd century A.D., Buddhism was the predominant religion-Brahmanism and Jainism followed respectively. At the end of the 7th century A.D. Hinduism was again the spiritual power of India-Jainism had a considerable number of followers, while Buddhism had almost disappeared.

Hinduism

After the reform of Vedism in the 7th century B.C., Brahmanism rose but not long afterwards it split into many sects which, in principle, embodied the Brahmanic Trimurti deities : namely, Brahma, Vishnu and Siva, but practically each sect worshipped one of these gods, considering it as the principal ones while the others were his subordinates. The same god was also worshipped according to one of his Avatars, or according to his peculiar cosmic manifestations or even under his female emanation (Sakti). All these sects are referred to as Hinduism.

Islam-1193 A.C.

Islam penetrated into India since the 7th century A.D., but that was only sporadic, while starting from the 1193 the invasion of India by the Persian Mohammadans was total.

1193-1526 Pathans Dynasties.

1526-1761 Mogul Empire.

In what concerns religion, Islam succeeded in converting part of India, but the traditional Hindu culture remained unaffected.

Dynasties Connected with Art

MAURYA Dynasty-320-185 B.C. : Maurya dynasty was founded by King Chandragupta with capital at Pataliputra.

ASOKA-272-232 B.C. : King Asoka, the grandson of King Chandragupta, a fervent Buddhist, spreaded this Faith all over India and sent monks to teach Buddhism both to the West and to the East.

King Asoka started to build religious monuments with bricks and stones-for this reason, the history of Indian art starts from his period.

SUNGA Dynasty-185-70 B.C. Capital at Pataliputra. Cut caves and built temples; Bharut sculptures.

Andra Dynasty-170 B.C.-220 A.D. : Supported Buddhism, and Hinduism. Built the stupa at Amaravati and made the doorways of the stupa at Sanchi.

SCYTHO-PARTHIAN Dynasty-250 B.C.-50 A.D. : The nomads Sakas (*Scythian*) attacked the Greek principalities which had broken from the Seleucid Empire, but retained those princes as governors called Ksatrapas. Important for the artistic influence on Indian statuary. (*Gandhara School*)

KUSHANA Dynasty-50 B.C.-320 A.D. : The Yue Chi tribe driven from northern China occupied at the end of the first century B.C. Bactria, Gandhara, Afganistan, Panjab and Mamra. This dynasty had a great king, Kaniska (120-160?) who being a fervent Buddhist called a Buddhist council of holymen to reconcile the northern and southern schools of Buddhism. (*Maturo School very important*)

GUPTA Dynasty-320-600 A.D. : Originated from Pataliputra; capital at Ayodhya. In Gupta period Buddhism was still important, but the reaction of Hinduism was already very strong.

HARSHA Dynasty-606-753 A.D. : Cut caves and built temples.

CHALUKYAN Dynasty-550-753 A.D. : Capital at Badami : bnilt temples and caves. One of the three styles of Hindu architecture is referred to after the name of this dynasty.

PALLAVAS-400-750 A.D. : Erected many temples. The most important one is the rock-cut group at Mamallapuram.

RASTRAKUTA Dynasty-753-1000 A.D. : Capital at Malkhed. Cut from the rock the Kailasanatha at Ellora.

PALA Dynasty-730-1197 A.D. : Ruled the lower valley of the Ganges in Bengal. Of this dynasty remain many Buddha images.

CHOLA Dynasty-100-1175 A.D. : Dominated part of Orissa, part of Madura and part of Ceylon where erected many temples.

PRINCIPAL PERIODS OF INDIAN ARTS

3rd century B.C. - 3rd A.D.	Art Production : Buddhist, Brahmanic, Jain.
4th-6th century A.D.	Classic period of Buddhist art.
7th-12th century A.D.	Art production : Hindu, Jain, Buddhist.
8th-10th century A.D.	Classic period of Hindu art.
13th-18th century A.D.	Art production : Hindu-Saracenic, Hindu, Jain.
16th-17th century A.D.	Classic period of Hindu-Saracenic art.
19th century A.D.	Decline of Indian Art.
20th century A.D.	Revival of Indian art.

BUDDHIST ART

BUDDHIST ARCHITECTURE : Rock-cut caves, stupas, chaityas, viharas (*songarama*) (*monasteries*), rails, stambhas or lats, (*pillars*).

Chaitya-Halls : the Chaityas served to the Buddhist monks to assemble for their religious rites. There are many Chaitya caves and the most famous ones are to be found at Bhaja, 1st B.C.:

Nasik, 2nd B.C.; Manmoda 1st B.C.; Karli, 1st B.C.; Ajanta and Elura. Of the Chaitya erected on soil, there is only one specimen at Chezarla of the 4th century A.D.

The interior of the Chaitya erected on soil and the interior of those cut into the rocks are identical.

Viharas : (*Monasteries*) being built in wood, of the Viharas erected on soil, none is left. We may have an idea of the Viharas built on soil from the Rahts of Mamallapuram. Contrary to the Chaityas, the Viharas cut into the rocks are quite different from those built on soil.

The most important Viharas are to be found at Ajanta, Nasik, Elura, Bagh, Knolvi, Dhammar, Gandhara.

Rails : The rails were used to enclose a holy ground such as some spots where Lord Buddha had rested or taught His doctrine, or around stupas, etc. The most important rails are at Bharut, Sanchi and Amaravati.

Stambas : Pillars used for many purposes, such as to support the symbol of the religion, or to engrave inscriptions, or to support lamps etc. The most important Buddhist pillar is that of Sarnath of the 3rd B.C. and the Bull-capital of Ranapurva, both having the design of the persepolitan-capital.

BUDDHIST SCHOOLS OF SCULPTURE :

Bharut	2nd century B.C.	Primitive art.
Sanchi	1st century B.C.	Realistic art.
Gandhara	1st B.C. 2nd A.D.	Greco-Indian art.
Mathura	1st-2nd A.D.	Realistic art.
Amaravati	2nd A.D.	Beginning of idealistic conventional art.
Gupta	4th-6th A.D.	Classic period.

BUDDHIST PAINTING : Ajanta caves 4th-7th century A.D.

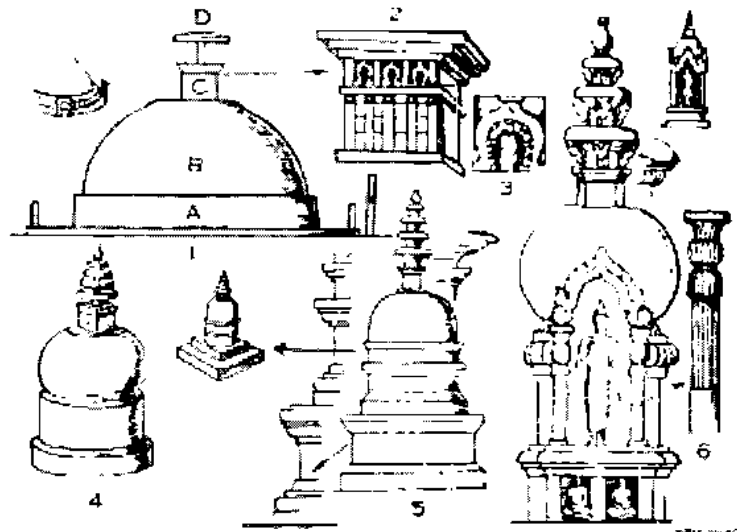

BUDDHIST ART

1. Prototype of Indian Stupa in Sanchi, 3rd century B.C. The Stupa is formed by the following architectural elements : A. Drum (*medhi*). B. Dome (*Anda or Garbha*). C. Throne (*Tee*). D. Umbrella (*Chattra*).
2. Detail of the Tee.
3. Typical Indian window, referred also as "cell".
4. Stupa of the first century B.C. showing the development of the drum and umbrella.
5. Specimen of a stupa of north-west India having a square basement.
6. A later evolution of the drum with a carved image of Buddha, 6th century A.D.

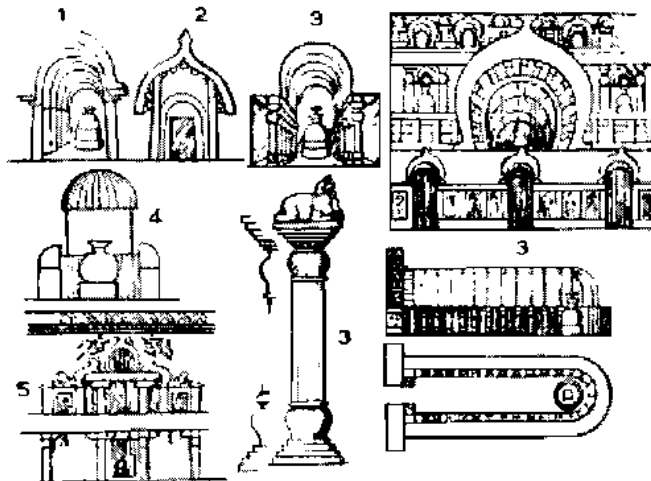

BUDDHIST ART

- 1.-2. Oldest rock-cut-Chaityas. Note the pillars sloping inward, a characteristic of the oldest Chaityas, 3rd century B.C.
3. The best example of Chaityas, at Karli, 1st century B.C. Note the universal decoration of the facade formed by rails, stupas and Indian windows. Remark also the Persepolitan capital of the columns.
4. Chaitya at Ajanta, Second century A.D.
5. A later type of Chaitya at Ellora, 6th century A.D.

Like all other countries, China was involved in many bloody wars which destroyed the greater part of the artistic patrimony.

The dominating spiritual elements of China were the doctrine of Confucius (K'un Chu) and the philosophy of Lao Tze, the former (551-479 B.C.) fixed the Chinese ethical doctrines while the latter, Lao Tze, (6th century B.C.) founded Taoism. Although Buddhism, Islam and Christianity were introduced in China, the Chinese remained always attached to the spiritual teaching of Confucius and Lao Tze.

China was influenced by Scythian, Persian and Indian art, but all these influences were digested by the Chinese artists. Thus Chinese art for almost four thousand years preserved its characteristics.

After India, China played a great role in the development of the cultures of the Eastern peoples.

Contrary to the westerners who liked to expand their dominions and colonize, the Chinese lived for themselves performing their duty connected with the cult of ancestors disregarding what other people would think or say of them. The extreme love for Nature enabled the Chinese to produce wonderful, poetical works of art. While the Westerner, and also the Indian, focussed their interests in the representation of the human forms, the Chinese mind embraces all the universal creation : every natural form, also the humblest one, was worthy to be painted. Chinese art is simple, calm, sometimes also numouristic. It has a continuous flowing charcter which enhances harmony to the composition.

ARCHITECTURE : Because the material used in temple and palace building was wood and also on account of destructions caused by wars, nothing is left of the old time. Only some pagodas (t'ai) may go back to the T'ang dynasty. In Nara (Japan) there is the Kondo Toshodaiji which is a good example of the finesse of the architecture of the T'ang period. The existing buildings belong to the Ch'ing and more to the Ming dynasty. Of course, being the Chinese structures built in wood they cannot appear so monumental as that of the west and of India. The beauty of the classic Chinese architecture is in its delicate lines, harmonious proportions, fine carving and polychromatic effect. Chinese architecture should be seen in situ because the architects exploited the most possible the natural elements which could harmonize with their structures. The arrangement of the building in relation to water and wind, was thought as a science and referred to as Feng-shui. To render more difficult the task of the architect, special laws dictated the plan of the buildings. If the palace was for the emperor it had to be planned with nine bays, for a prince seven bays, for a mandarin five bays and for a literate man three bays. Also the colours of the tiles were fixed-yellow for the emperor, green and purple for the lower ranks. Generally Chinese buildings have a single storey, sometime they have more-in this case each storey has its own roof; hence the pagodas have as many roofs as the storeys. The columns or pillars have no capital. Outside the buildings each pillar has a fan-like bracket supporting the projecting eaves of the roof. These brackets are typical of the Chinese architecture. The Japanese art, having always imitated the Chinese examples has the same characteristic.

Generally, temples and in particular palaces occupy a very large area surrounded by a wall with galleries, often decorated with ceramic, to communicate from one to another of the many buildings. In some instances the palace is built on a high terrace looking like a fortress and like a fortress surrounded by a moat.

PAINTING : The Chinese painter, more than the painters of any other race, understood the Cosmic Unity and the relationship existing among the many natural manifestations. For the Chinese mind, the mountains, clouds, water, trees, flowers, human and animal figures meant only different forms of the same Reality. This idea was synthetized by Chu Hsi, 1130-1220, who by embodying Buddhist and Taoist philosophical principles gave origin to the Ch'en (Zen) sect which had so much influence in the art of China and Japan. Accordingly also the humblest natural thing such as a shrub, was worthy to be reproduced in art. Man was represented also, but in his natural setting, not as a magnified creature

like the Westerners and Indians did in their art. Chinese people appreciated painting much more than sculpture. Sculpture treated almost exclusively religious subjects and so nobody collected statues. Painting, on the contrary, treated religious and mundane subjects, landscapes as well as animals and flowers, thus there was much material to gather for the collections of emperors, princes and nobles. To answer the demand for masterpieces, many faithful copies were made of famous paintings.

Till the third century A.D. painting was reckoned as a hand-writing art. This may explain in part the flowing linear character of the Chinese paintings. The peculiarities of these paintings are as follows :

Great inward spiritual rendering of Nature. Special rendering of mountains, trees and rivers by the means of a subtle chiaroscuro. Delicate lines and colours. Note that bright tints appear only in the period of decline after the 13th century.

Chinese classic painting belonged to the T'ang and Sung dynasties. Unfortunately, The paintings of the T'ang period were destroyed by the Tartars and of the Sung few originals have reached our time. The majority of the classic paintings of modern collections are faithful copies of the originals.

Of the great masters such as Ku Kai-chi, Wo Tao Tzu, Kuang-haiu, etc. only copies remain.

Japan was always attracted by the fascinating beauty of the Chinese art and it is in Japan that classic paintings and sculpture of China are preserved. As already said, also examples of classic Chinese architecture of the T'ang period are to be found in Japan.

In the 7th century B.C. animals drawn in profile with two legs, painted with flat tints, yellow, green, red and black lines show an art very rudimental. From the 5th century B.C. some hunting scenes appear.

The oldest Buddhist paintings are those in the 109 caves of Tun Huan, bordering Central Asia from where Chinese Buddhist art originated. They run from the 5th to the 13th century A.D.

Coloured wood-cuts were made in China long before the Japanese, but this kind of art did not find popularity in the country of its origin.

The paintings of the Ming and Ch'ing dynasties show an art already in decadence. Classics were imitated but the inward feeling is lacking. Skill and vivid effects characterize the production of the later period which by and by become more and more decorative.

Names of some famous painters :

4th A.D. Ku Kai-chi-first painter showing personal style.

7th A.D. Ssu Ksun-head of a school of coloured painting.

8th A.D. Wu Tao-Tze-painted Buddhist subjects-is reckoned as the Chinese Giotto, introduced chiaroscuro.

8th A.D. Chu Fan-Genre subjects-famous for his 'Listeners of music.'

8th A.D. Li Chen-made Buddhist subjects.

8th A.D. Han Kan-famous painter of horses.

8th A.D. Li Ssu-hsun-leader of a school of paysagists.

8th A.D. Wang Wei-also leader of a school of paysagists.

9th A.D. Kuang-hsiu-started the reaction against traditional expression, painting saints as ordinary ascets or beggars.

The reaction against traditional art was very much felt during the Sung period. Flowers, birds and landscapes were the cherished subjects.

11th A.D. Kuo Ssi-the greatest painter of flowers.

11th A.D. Li Luang Mien-great painter in monochrome.

12th A.D. Li Chen-created the winter landscape.

13th A.D. Hsia Kuei-master of landscapes.

13th A.D. Chang Tsc-tuan-painted long panoramic rolls. One of his famous paintings is the 'Approach to a City'.

- 14th A.D. Chao Meng-fu : painted in traditional academic style. Famous for his delicate painting with two horses.
- 14th A.D. Yen Hui was a romantic and realistic painter reflecting the spirit of the Ch'en (Zen) sect.
- 14th A.D. Ch'iang Shun-ehu : was a great painter of flowers.
- 15th A.D. Lin Liang was the author of the well known picture 'Wild Geese by a Mountain Stream'
- 15th A.D. Wu Wei-particular fine for his 'Fairy and Phoenix' showing an art already too refined, characteristic proper to after-classic periods.
- 15th A.D. The painting of the Ming period was divided into two schools-the northern 'Wu School' headed by Shen Chou and the southern 'Chen School' headed by Tai Wen Chin.

SCULPTURE : The oldest Chinese sculptural works are bronze vessels used in the ceremonies for the cult of the Ancestors, of the Spring, Sky, Earth, etc. The oldest specimens of these vessels were cast in the second millennium B.C. Technically they represent a great achievement. Some vessels have the form of animals and are covered all over with animistic signs such as the cloud, the thunder and particularly the mask of T'ao, T'ieh, to keep malignant spirits away from the rituals. The majority of the vessels have a rather clumsy form which, for the respect of tradition, was transmitted also in vases of the classic period. From the 9th century B.C. the vessels are decorated with dragons and birds with long feathers (peculiarities retained till modern time). In the 8th century animal figures appear in the handles of the vessels. The 6th century is characterized by polychromic decorations applied on the bronzes, while in the 4th, ornamentation is based on spirals and curved lines. Metal mirrors appeared in the 7th century B.C.

Through artistic influences of the Seythians, Sarmatians and Hsiung-nu people in the sixth century B.C. there appeared bronze statuettes representing human figures. Of course, these sculptures have a very primitive character.

From the second B.C. to the third A.D. Chinese sculpture improved. Large stone statues such as the Horse in the tomb of Huo-Ch'u-pin (117 B.C.) in the Wei Valley, Shansi, and the many lion statues to be found in the tombs from the Ssueh'uan to Shantung are examples of the Chinese statuary before Buddhist influence. The winged lions and lions are a reminiscence of the Mesopotamian art which reached China through Persia.

Chinese sculpture representing a great expression was done only under the spiritual stimulus of Buddhism from the 4th to the 8th century.

In later periods, although Buddhist statuary was still done, it became more and more decorative.

Buddhist missionaries from Kushana and Parthia introduced Buddhism in China in the first century A.D. but Buddhist art as a national production started under the Wei and Liang dynasties (4th -6th century A.D.)

Emperor Wu-tsung in 845 reacted against Buddhism and no less than 4,600 temples were destroyed and the finest statuary was lost. As said, Japan preserved Chinese paintings and sculptures of the classic period. Nevertheless in the caves of Shansi and Honan there are sculptures from which we see the great spiritual achievement reached by the Chinese artists in Buddhist statuary. The statues carved on the rocks show at first a strong relationship with the art of Gandhara, from where Chinese sculpture originated either directly or through central Asia, but, as usual, afterwards Chinese sculptors expressed their own racial characteristics which principally are due to the fact that they did not work out the composition from a cubical mass, but started from spherical oval and cylindrical forms. The figures were carved in a way as to cut it from a trunk of a tree respeling most its natural volume. Adherent pleats on the round volumes seem as if inspired by wet clothes applied over the model. We would say that more than chiselling real sculptural volumes as the Indian did, the Chinese drew delicate, and often flowing lines over the very simplified masses of human forms.

Besides Buddha images, the Chinese sculptors made many statues of Bodhisattawa

Avalokitesvara (Kuan-yiu) in all kinds of material such as stone, bronze, wood and laequer. As we have said, the Chinese intellectual class appreciated very much paintings the subjects of which may be religious, historical or have a genre character, but sculpture was made only for religious purposes, so nobody collected statues of Buddha or Bodhisattawas. Thus in what concerns Chinese classic sculpture we have to refer to the specimens collected in all times by the Japanese.

While names of painters were recorded from remote time, names of sculptors appear only in late period. History relates of a certain Aniko, a Nepalese, and his Chinese pupil Liu Yuan who worked at the end of the 13th and beginning of the 14th century, and other important artists such as Feng Hsiao-Chung, author of a fine Kuan-yin, and two members of his family, Feng Chi-pao and Feng-Li who cast in bronze a Taoist group in 1428.

The most important caves with Buddhist sculptures are :

Yun-Kang cave in Shansi.....5th century bearing Indian characteristics.
Lung Men cave in Honan.....5th & 6th centuries bearing Indian characteristics.
T'ung Lung Shan in Shansi.....6th & 8th centuries, Chinese peculiarities
Also in the following caves there are interesting Buddhist sculptures :
Tun-huang in Kansu. T'o-shan in Shantung. Yun Men Shan in Shantung.
Kung-hsien in Honan.

Of the minor arts of China, ceramic has the first place. From a rustic production of the second millennium B.C. ceramic arrived at an unrivalled beauty during the Sung and T'ang periods. Afterwards, although keeping a very high standard in the international field of ceramic production, its artistic qualities degenerated—colours predominating and becoming too decorative. The Ming and particularly the Ch'ing periods represent the decline of this art which nevertheless had great importance on the European ceramic production of the 17th and 18th centuries.

The oldest specimens of the second millennium show in shape, ornaments and technique Mesopotamian influence. But belonging also to the same period there are vases having sheer Chinese characteristics such as the Li o Ting (the three legged vase) which is strictly related to the bronze vessels of the same epoch.

JAPAN

The historical writings in the Kojiki and Nihonji record Japanese events since the Emperor Jimmu of the 6th century B.C. From the 6th B.C. to the 6th A.D. art was primitive showing Chinese influences. Also Shinto temples were primitive and roofed with leaves. With the Empress SUIKO (593-628) a new era started. Suiko gave the political power to Prince Shotuko Taishi (593-621) Umadono-Oji, who introduced Buddhism in Japan.

At large we may say that Japan followed in all periods Chinese culture and art, but this did not prevent them from creating an art eminently Japanese.

In general Japan was ruled by military casts which by tradition sponsored art. Of course, the character of art changed according to the taste of the rulers, but mostly it changed on account of religious reforms which so often followed each other.

Names of artists, schools of sculpture, and in particular schools of painting are so many that it is impossible to mention them here. In painting the Tosa and the Kano schools were the most important: the very Japanese peculiarity in painting is to render the figures with synthetized lines and details. Traditional Buddhist sculpture reached in Japan outstanding beauty in the 7th-8th century, but Japanese sculptors are at their best in realistic expressions. There are statues of the 12th and 13th centuries comparable with the best examples of the Italian Renaissance. Under the Chinese influence, Japanese architecture started in earnest in the 7th century. In 624 there existed already 446 religious centres. The temple was built on a brick foundation and the posts had a stone basement.

710-784 Nara Period : Nara was the religious and political centre of Japan in the 8th century. It was a great religious and artistic period referred to as **TEMPYO**. In Nara there are the oldest examples of architecture, paintings and sculpture of Japan. The wooden temple **HORYUJI**, built in 589, destroyed by fire in 650 and rebuilt in the 8th century is the oldest wooden temple in the world. In the beginning Chinese artists worked in Japan, but very soon the Japanese mastered their arts. One of the oldest and finest statues of the Suiko period is **MAITREYA** inspired by a Korean model. Of the great sculptor Kuratsukuri there is the fine Buddha image in bronze sided by two Bodhisattavas in the temple of Horyuji. Also the large image of Buddha Yakushi (the healer of the ailments), this too sided by two Bodhisattavas, is another excellent specimen of the art of Nara.

The Japanese used to make statues in bronze, stone, wood, lacquer and paper.

Some paintings in Nara period present Indian influences, a thing which suggests that some Indian artists worked there. Other paintings such as the figure of **SRI DEVI (KICHIJOTEN)** in the Yakushiji at Nara are quite Japanese.

The **KONDO TOSHODAJI**, also at Nara, is a beautiful example of the Japanese architecture imitating that of the Chinese T'ang dynasty.

794-890 Jogan Period : The capital was shifted from Nara to Heian (modern Kyoto). In this period two new Buddhist sects were founded : the Tendai by Saicho (Dengyo Daishi) and the Shingon by Kukai (Kobo Dishi). Both Saicho and Kukai had been in China from where they brought new ideas. Hinduism, Buddhism, Taoism and Shintoism were fused in a semi-animistic religion which appealed very much to the Japanese. Kukai, the founder of Shingon sect, was a philosopher, an architect and a painter-he built many temples among which is the famous Kongobuji temple in the mountain Koya. Both Tendai and Shingon sects built temples on hills and mountains to give more mysticism to their semi-magic rituals. Of course, due to the irregularity of the ground, it was not possible to fix a conventional plan for these temples which got different picturesque appearances according to natural characteristics. The pagodas of this period have a dome, showing Indian origin.

Fierce gods were painted and sculptured in order to admonish people to do righteous deeds. But although these two sects predominated, also Buddha images in traditional styles were made during the Jogan period.

890-1160 Fujiwara Period : The art of the Fujiwara period represents a most refined Japanese expression. For three centuries art was eminently fine and aristocratic. Literature reached its classic style. Royoger and his pupil Genshin founded a new Buddhist sect "JODO" (Ching-t'un). The benevolent Amitabha (in Japanese Amida) who soothes the human souls, replaced the fierce gods of the Jogan period. Architecture got the finest forms ever made in Japan. Groups of buildings with slender pillars were cherished. One of the best examples of the Fujiwara architecture is the Pavilion **HOWODO** in the temple of Byodoin, Yamashiro. **JOCHO** (1057) was the author of that fine statue of Buddha Amitabha in the temple of Byodoin. Also another wooden statue of Sri Devi (Kichijoten) is a beautiful example of the Fujiwara sculpture.

In painting, too, we note a refinement never reached before that time. The painting representing Buddha Sakyamuni is a typical example. During the Fujiwara period, besides religious painting, mundane subjects started to be treated. **KOSE NO KANAOKA** (900) and his sons and his nephews made mundane paintings called Yamato-e. **TOBASOJA** (1053-1440) treated animals in a sketchy, almost caricatural way. **ITSUNAGA**, 12th century, was another great master who made many **MAKIMONO**, paintings whose figures can be seen only by unrolling the roll of paper or silk.

1160-1185 Heike Period : In this short period art followed the characteristics of the Fujiwara.

1185-1333 Kamakura Period : At Kamakura, a military dynasty competed with the religious and intellectual centre of Heian. The art of Kamakura reflects the inner feeling of the Japanese race. But

also in this period the influence of the Chinese art was felt.

Architecture became solid—no decoration, or at least very little. Massive brackets supported the very projecting eaves of the roofs. The pagoda Tahoto in the temple of Ishiyomadera is a good example of this type of architecture. Sculpture had great masters such as KOKEI, head school of Nara, and his son UNKEI whose realistic statues have been paralleled with those of Donatello. Another great sculptor was JOKEI who carved in wood the beautiful statue of Sho-Kwannon in Kuramadera at Kyoto. The traditional style of painting Buddha images and other celestial beings who received the souls in Paradise was extremely fine. Fujiwara Takanobu (1140-1204) was the greatest portraitist who made the portrait of Minamoto-no Yoritomo.

The Painting Yamato-e of the Tosa School, representing mundane and common life scenes flourished in this period. One of the best painters of this kind of art was Yoshimitsu Tosa 1290-1330.

CERAMIC : Japan imported ceramic from China. In 1228 the potter Toshiro returned to Japan after years of study of the ceramic technique and opened the kilns at Seto.

MODERN TIME :

1334-1573 Ashikaga Dynasty : After having become Shogun, chief of the army the general ASHIKAGA founded his dynasty. Under this dynasty, besides the worshipping of Buddha Amitabha, a new philosophy rose from the influence of the Zen sect. This philosophy rejected all mediaeval doctrines, proclaiming that everyone may reach perfection through concentration of mind. Such an idea was in complete harmony with the ideal of the Samurai, the ruling military class.

In painting, a new realistic style replaced the traditional one. Also the image of Buddha was represented under real forms. One of the greatest painters of this period was Mincho (Cho Densu) 1352-1431 who painted a series of fifty pictures of Therakamas, disciple of Buddha. His style was so fine as to be referred to as the Beato Angelico of Japan. Shubun (1415) made landscapes in monochrome wherein the lines appear rather angular. Jasoku Soga (1483) was a more delicate painter than Shubun—he painted many patriarchs of the Zen sect. Sesshu (1420-1506) was a great paysagist. The tea ceremonies of the Zen sect. Sesshu (1420-1506) was a great paysagist. The tea ceremonies of the Zen sect, love for Nature, flower arrangements, and refined simplicity were considered as art and as such have remained up to modern time in the Japanese culture.

The golden pavilion (palace Kinkakuji) built at the end of the 14th century by Yoshimitsu, who was a great patron of art and literature, is a fine example of the Ashikaga architecture. In the 16th century many palaces and castles with gorgeous decorations were erected instead of monasteries. Philosophy developed independently of Buddhism. Lyric drama "NO" appeared in this period.

1573-1603 Teyutomi Period : In this short period the new rulers built fortified castles to protect their power. Colour and splendour.

1603-1868 Tokugawa Dynasty : Capital at Edo (modern Tokyo). Japan ceased contact with the outer world by closing all her ports. Great intellectual development. Buddhism declined, while Christianity, which had been introduced by Francis Xavier, was stamped out. Shinto rose and a new national philosophy and a new popular religion developed. Japanese art had no more contact with the Chinese one. The richness of the country is reflected in a luxurious art having baroque characteristics. Theatre reached its apogee while theatrical and court dresses were magnificent. Large monasteries such as that of Yomei-Mon at Nikko were built to contain the remains of the royal personages. Coloured and gilded wooden carvings decorated richly these monasteries.

Palaces enclosed into walls were erected in Nagoya and particularly in Tokyo. (Edo). Painting followed this decorative tendency. Many schools rose, one after the other.

Among the innumerable painters of this period we may cite only a few. Tannyu (1602-1674) was a virtuoso who painted both in chiaroscuro and colours. Ogata Korin (1655-1716) did not belong

to any school, was personal in his art, resumed the spirit of old periods. In the 18th century there were realistic and idealistic schools. The realistic school was founded by Marayama Okyo (1733-1795). Gankn Koma, who founded the Kishi school, made many decorations with animals. Jatuku Ito (1716 -1800) was the greatest decorative painter after Korin.

XYLOGRAPHY : Xylography was used as minor art since old time, but only in the 17th century it was considered one of the greatest expressions of the Japanese art. But also in this period the nobility did not appreciate it because it was thought that only spiritual subjects are worthy to high consideration. Hishikawa Moronobu, 1638-1714, was the founder of the modern Japanese xylography.

No other people have reached such a high standard in this artistic experssion as the Japanese xylographers did. Western painting and engraving of the late 19th and beginning of the 20th century were influenced very much by Japauese xylography.

Some of great xylographers.

Torii Kiyonobu.....	1664-1729
Okumura Masanobu.....	1685-1764
Luzuki Harunobu.....	1725-1770
Kitao Shigemasa.....	1739-1820
Koryusai.....worked between	1760-1780
Kiyonaga.....	1752-1815
Toshusai Sharaku.....	1825
Kitagawa Utamaro.....	1753-1806
Kataushika Hokusai.....	1760-1849
Hiroshige.....	1797-1858

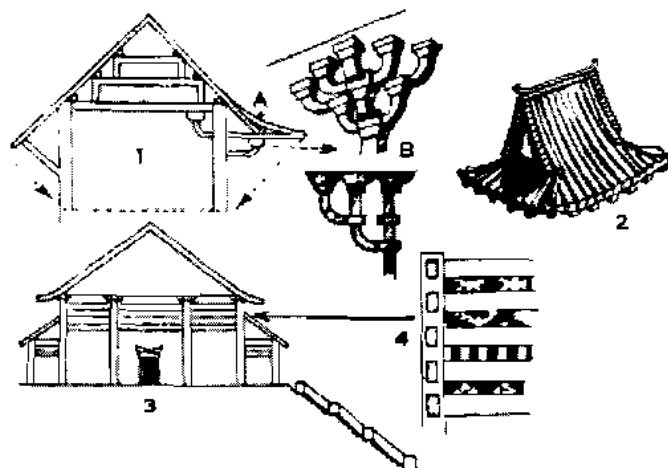

CHINA

1. Section of a Chinese roof showing the very projecting eaves (A) supported by the peculiar brackets (B) universally used in Chinese and Japanese architecture.
2. Typical Chinese roof.
3. Temples and palaces were built on terraces. The lower part of the wall was made of brick while the upper part of wood having many horizontal divisions. The space between beams and beams of these divisions was decorated with ornaments of different designs (4).

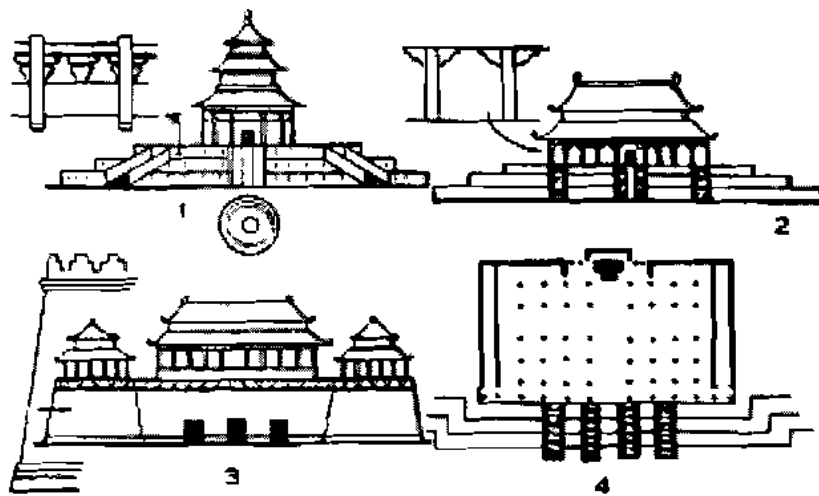
**CHINA**

1. Circular temple of Heaven in Peking. Both circular and rectangular planned temples were erected over three terraces.
2. Temple of Welcome of the New Year in Peking.
3. Winter Palace in Peking. For their high terrace and the finial of the wall, this fortress-like palace reminds Assyrian architecture.
4. Plan of an emperor's palace-note the 9 bays.

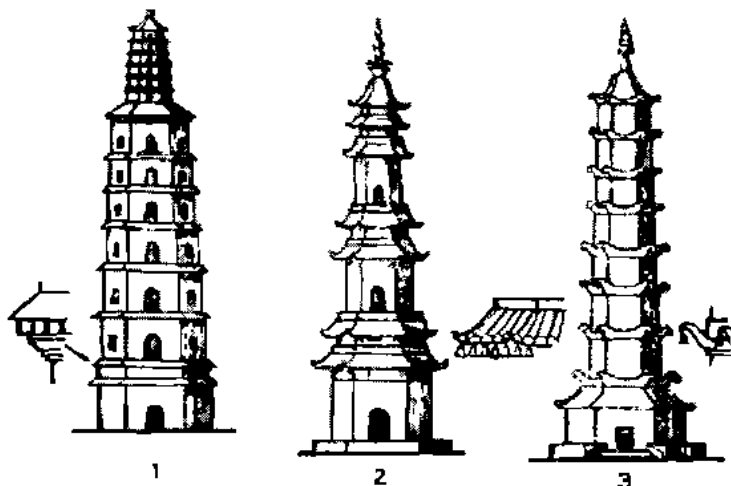
**CHINA**

Various types of pagodas "T' AI" :

1. T'ai at Yen-Chou-Fu of the 12th century A.D.
2. T'ai at Peking of the 14th century A.D.
3. T'ai at Nanking of the 15th century A.D.

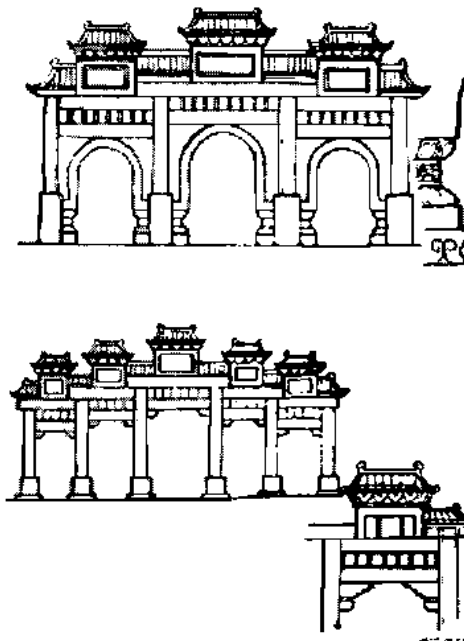

CHINA

P'AI-LU - Monumental gateway used for entrance of palaces, towns, tombs, etc. Like the Indian Torana, also the Chinese P'ai-Lu, although built in stone or bricks, retains the characteristics of the wooden prototypes.

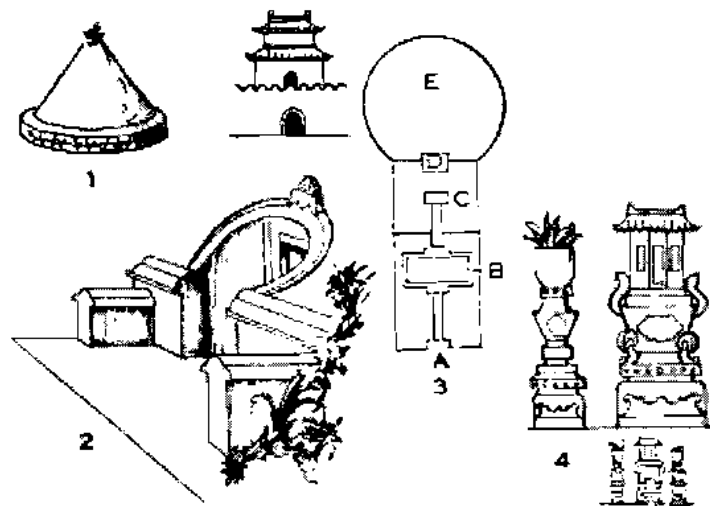

CHINA

1. Tumulus of Turanian origin.
2. Rock-cut tomb.
3. Imposing tomb of emperor Yung Lo of the Ming dynasty of Peking, 1425 A.D. (A) entrance; (B) Ancestors' Hall; (C) Altar; (D) Three storeyed tower; (E) Tumulus.
4. Another type of Chinese tomb.

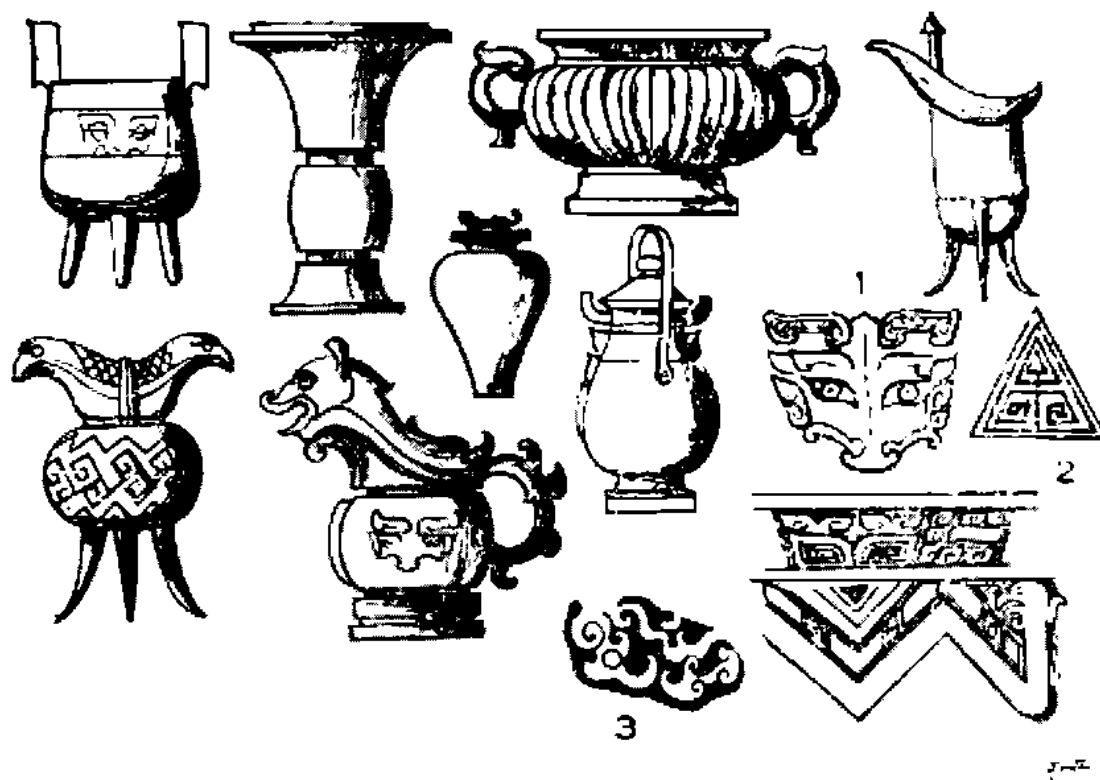

CHINA

Bronze vessels of the second and first millennium B.C. For respect to tradition, these forms were maintained and respected also in Classic period.

1. Mask of Tao T'ieh.
2. Conventionalized thunder.
3. Conventionalized clouds.

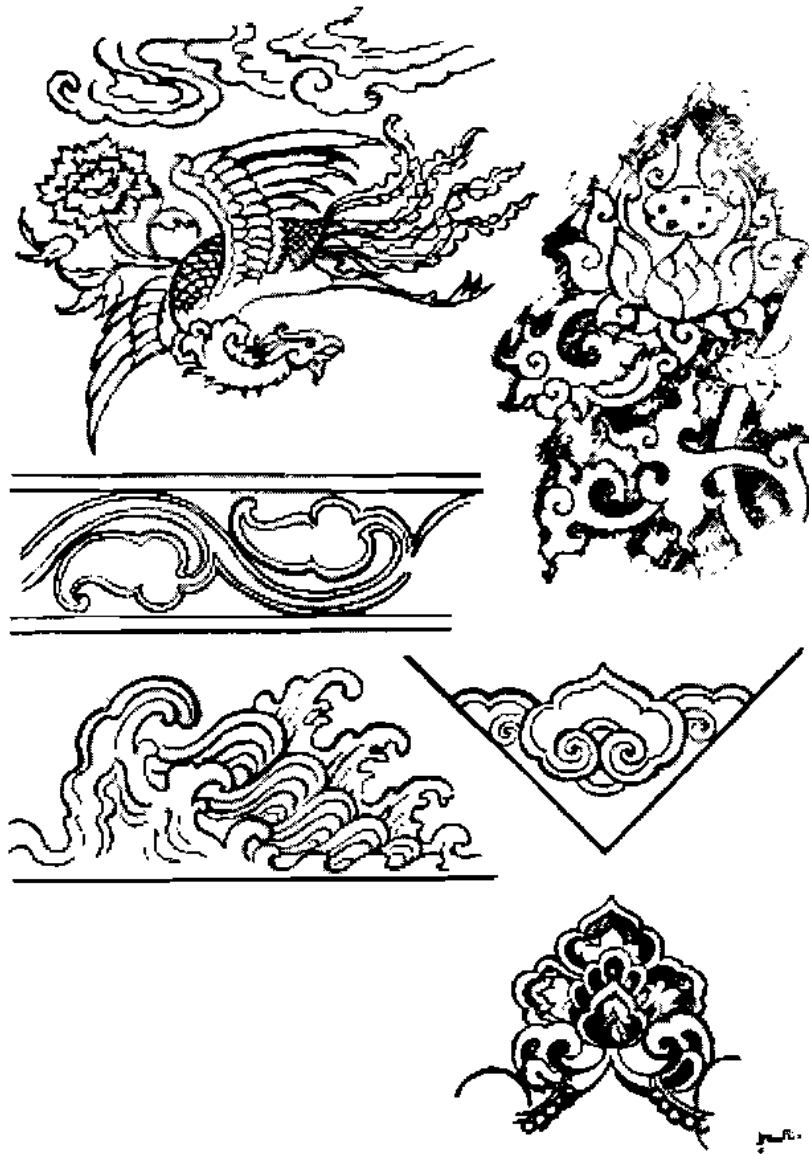

CHINA

Generally Chinese ornaments are mastered by flowing lines.

**JAPAN**

Peonies and canary, by Hokusai. Japanese artists interpreted Nature in its essential lines and characteristics, thus they were the precursors of modern ideas.



JAPAN

Pagoda of the 7th century. The Japanese Pagodas have square plan and the eaves project very much. A pagoda may have three or even seven storeys. It appears quite different from the Chinese pagoda.

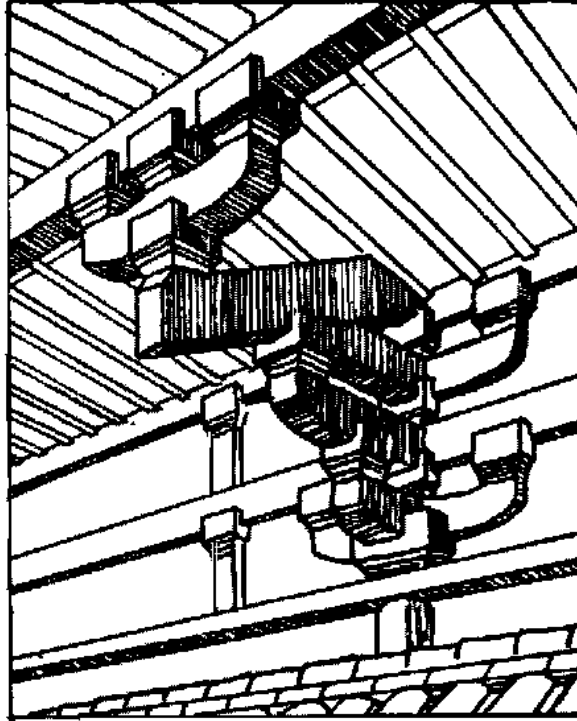
**JAPAN**

Detail of the brackets supporting the eave.

**JAPAN**

Diagram of the Phoenix Hall (Howodo) in the temple of Byodoin showing the refinement of the Fujiwara architecture, 11th century.



JAPAN

The buildings of the 18th century show characteristics comparable with the western baroque.

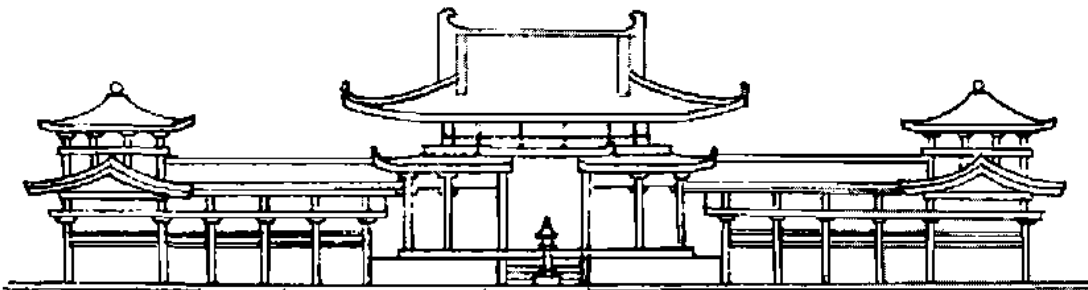
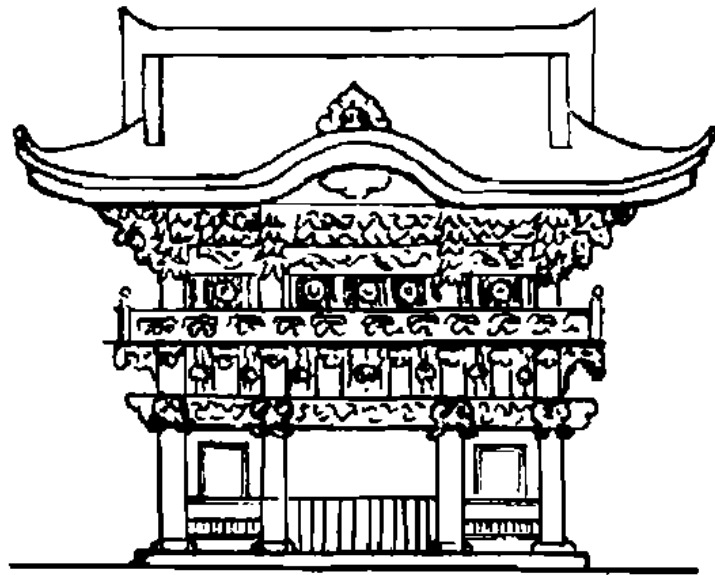

ความรู้มันต้องเกิดขึ้นด้วยความสำนึกอย่างค่อยเป็นค่อยไป
มีฉะนั้นแล้วเราจะได้รับผลตรงข้าม และด้วยเหตุผลเช่นนี้เอง
ข้าพเจ้าจึงได้เขียนตำราเกี่ยวกับสมัยและแบบอย่างศิลปะ
ของตะวันออกและตะวันตกอย่างสังเขป ให้เข้าใจง่ายที่สุดขึ้น
เพื่อใช้เป็น “สะพานกระโดดน้ำ” ซึ่งเราอาจพุ่งลึกลงไปกว่า
และศึกษาอย่างจริงจังกว่านี้อีก

ดังนั้นข้าพเจ้าจึงอาจอ้างถึงเพียงหัวข้อขั้นพื้นฐานเท่านั้น
ซึ่งครูผู้สอนวิชาศิลปะจะขยายข้อความในการสอนของตน
ให้กว้างขวางออกไปอีก และที่สำคัญนั้นตำราเล่มนี้
จะช่วยความทรงจำแก่นักศึกษาศิลปะอีกด้วย

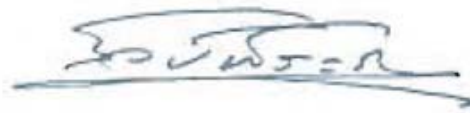

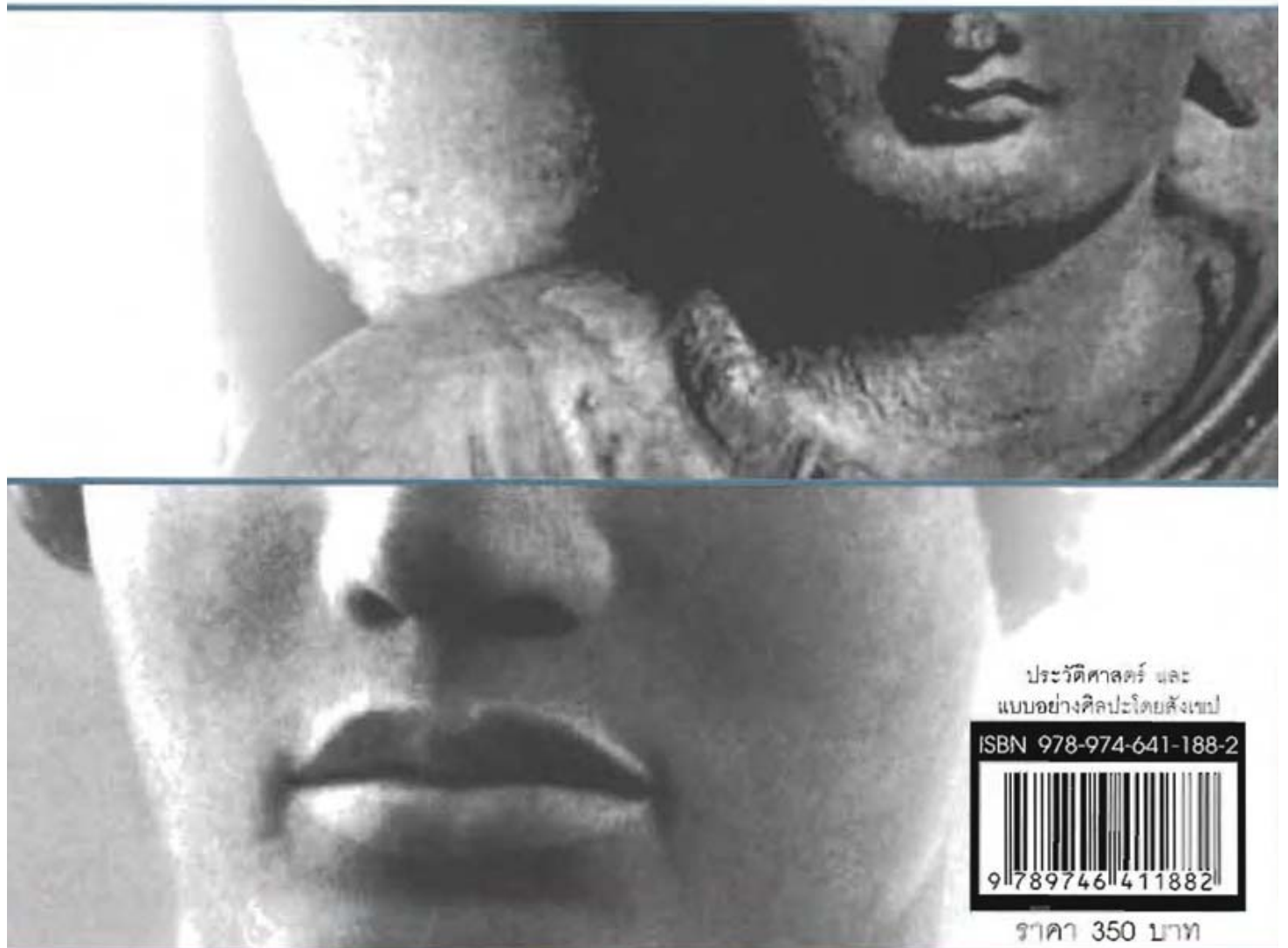

ประวัติศาสตร์ และ
แบบอย่างศิลปะโดยสังเขป

ISBN 978-974-641-188-2



ราคา 350 บาท